



SOTAHISTORIALLINEN AIKAKAUSKIRJA

1

1980

TOIMITUSKUNTA

**Vilho Tervasmäki
Matti Lappalainen, Leo Saulamo
Markku Palokangas, Eero Elfvengren**

ENGLISH SUMMARIES

Lars Karlsson

SOTAHISTORIALLINEN
AIKAKAUSKIRJA

1

Helsinki 1980

SOTAHISTORIALLISEEN SEURAN JA
SOTATIETEEN LAITOKSEN
JULKAISUJA

JOURNAL OF MILITARY HISTORY

1

PUBLISHED BY:
THE SOCIETY OF MILITARY HISTORY AND
THE INSTITUTE OF MILITARY SCIENCE

Pohjois-Karjalan Kirjapaino Oy
Joensuu 1980

SISÄLLYS

MARTTI TURTOLA:

Presidentti K. J. Ståhlbergin kyyditys ja suomalais-ruotsalainen sotilaallinen yhteistyö 1930	5
---	---

MAUNO JOKIPII:

Saksan ja Suomen laivastoyhteistyö 1941 jatkosodan syttymiseen asti	25
---	----

JYRI PAULAHARJU:

Karttahuolto sodassa 1941—1945	101
--------------------------------------	-----

PAAVO TALVIO:

Viaporin linnoitus ja sen tykistö Krimin sodasta vuosisadan vaihteeseen	128
---	-----

JUKKA-PEKKA PIETIÄINEN:

Sotilaslainvalmistelukomitea 1918—1919	178
--	-----

VELI-MATTI SYRJÖ:

Muuan sotilasseikkailu Krimin sodan päiviltä	189
--	-----

R. W. PALMROTH:

Sotamuistonäyttelyt 1941—1943	195
-------------------------------------	-----

JAAKKO ILVESSALO — SAMPO AHTO:

Katsaus sotahistoriaan liittyviin tutkimuksiin ja kirjoituksiin 1978—1979	211
---	-----

MATTI LAPPALAINEN — RISTO ROPPONEN —

KARIN KERKKONEN:

Sotatieteen laitos esittäytyy I	221
---------------------------------------	-----

SOTAHISTORIALLINEN SEURA r.y:

Toiminnasta vuosina 1978—1979	230
Jäsenluettelo 1980	234

LUKIJALLE

Sotahistoriallinen aikakauskirja 1 aloittaa uuden vaiheen Sotamuseon ja Sotamuseoseuran — Sotahistoriallisen seuran vuosikirjasarjassa, jonka ensimmäisessä vaiheessa vuosina 1948—1955 ilmestyivät Sotamuseo — vuosikirjat I—IV ja toisessa vaiheessa vuosina 1971—1978 Sotahistoriallisen seuran ja Sotamuseon vuosikirjat VII—X.

Nimenmuutoksen ohella on nyt tapahtunut muitakin muutoksia. Sotahistoriallisen seuran lisäksi julkaisuvastuuseen on tullut Sotamuseon sijasta koko Sotatieteen laitos. Sotahistoriallinen seura on myös saanut uuden — aikakauskirjamme kannessa olevan — tunnuksen.

Näillä muutoksilla Sotahistoriallinen seura ja Sotatieteen laitos toivovat voivansa entistä paremmin täyttää sotahistorialliselle aikakauskirjalle asetettavat vaatimukset ja olla mukana sotahistoriallisessa tutkimustyössä.

TOIMITUSKUNTA

Toimituskunta huomauttaa, että se jättää kirjoittajille vastuun heidän esittämistään mielipiteistä.

Martti Turtola

**PRESIDENTTI K.J. STÄHLBERGIN KYYDITYS JA
SUOMALAISSUOTSAALAINEN SOTILAALLINEN
YHTEISTYÖ 1930**

Sotilaallisen yhteistyön tausta

Ajatus suomalais-suotsaalaisesta sotilaallisesta yhteistyöstä on yhtä vanha kuin Suomen itsenäisyys. Virallisen Ruotsin pidättyvästä asenteesta huolimatta osallistui vuonna 1918 Suomen vapaussotaan runsas tuhat ruotsalaista sotilasta, joista hiukan alle sata oli upseereja.¹ Sekä rintamajoukoissa että valkoisen armeijan päämajassa palvelleet ruotsalaiset upseerit muodostivat 1920- ja 1930-luvuilla sekä talvisodan aikana Suomen sotilaallista avustamista ajaneiden piirien ytimen.

Eräänlaisena sotilaallisen yhteistoiminnan ohjelmanjulistuksena voidaan pitää majuri Axel Rappen vuonna 1923 julkaisemaa sotilaspoliittista tutkielmaa "Sveriges läge", jossa kirjoittaja asettuu varauksettomasti Suomen sotilaallisen avustamisen kannalle. Venäjän muodostaman uhan kompensoimiseksi Rappe ehdotti solmittavaksi puolustusliiton Suomen ja Ruotsin välille. Suunnitelma olisi toteutuessaan merkinnyt sitä, että Ruotsi olisi lähettänyt Suomeen 5—6 divisioonaa apujoukkoja.²

Julkinen keskustelu suomalais-suotsaalaisesta puolustusliitosta sai pikaisen lopun syksyllä 1923 Ruotsin hallituksen jouduttua ottamaan siihen virallisesti kantaa. Pääministeri Ernst Tryggerin johtaman konservatiivisen hallituksen ulkoasiainministeri Carl Hederstierna oli yllättäen esittänyt eräässä tilaisuudessa pitämässään puheessa, että Ruotsi solmisi puolustusliiton Suomen kanssa. Kansainliiton jäsenyys velvoitti myös Ruotsia antamaan tarvittavaa sotilaallista apua Suomelle.³ Tryggerin hallitus reagoi nopeasti ulkoministerinsä puheeseen sanoutuen siitä irti. Vilpittömässä tarkoituksessa toiminut mutta tukea vaille jäänyt ministeri Hederstierna joutui eroamaan hallituksesta. Vahingosta viisastuneena varottiin myöhemmissä suomalais-suotsaalaisissa yhteistyökaavailuissa visusti puhumasta puolustusliitosta.

Vaikka puolustusliittosuunnitelmat näyttivät kärsineen Hederstiernan puheen yhteydessä haaksirikon, alkoi yhteistyö versota vähin äänin ensin Suomen ja Ruotsin puolustusministeriöiden ja myöhemmin yleisesi-

kuntien välillä. Suomen puolustusministeriö (alk. sotaministeriö) oli kiinnostunut Ruotsin mahdollisuuksista toimittaa sotamateriaalia Suomeen jo rauhanaikana sekä myös sotatilanteessa, Neuvosto-Venäjän hyökättyä maahan. Sotamateriaalin toimittaminen muodostuikin 1920- ja 1930-luvuilla aina talvisotaan asti erääksi suomalais-ruotsalaisten suhteiden koetinkiveksi.

Presidentinvaihdos vuonna 1925 merkitsi ratkaisevaa käännettä suomalais-ruotsalaisille suhteille myönteiseen suuntaan. Maiden väliseen lähentymiseen kylmäkiskoisesti suhtautunutta K.J. Ståhlbergia seurasi tasavallan presidentiksi avoin ja yhteistyöhalukas Lauri Kr. Relander. Eri-tyisesti sotilaallisten suhteiden kehittymistä Ruotsin kanssa edesauttoi yleisesikunnan päällikön vaihdos vuonna 1924, jolloin kenraalimajuri Oskar Enckellia seurasi väliaikaiseksi yleisesikunnan päälliköksi everstiluutnantti A.E. Heinrichs ja seuraavana vuonna viran vakinaiseksi haltijaksi eversti K.M. Wallenius.⁴

Kenraalimajuri Walleniuksen päällikkyyskaudella vuosina 1925—1930 kehittyivät Ruotsin ja Suomen yleisesikuntien väliset suhteet suotuisasti. Ruotsin yleisesikunnan päällikkö C.G. Hammarskjöld vieraili Suomessa yhdessä kapteeni C.A. Ehrensvärdin kanssa ja Wallenius puolestaan teki useampia matkoja Ruotsiin. Samanaikaisesti käynnistyi molemminpuolinen salaisten upseerivierailujen sarja, jonka yhteydessä tapahtui tietojenvaihtoa. Ruotsin yleisesikunnan tavoitteena oli saada Suomesta tarkat maan puolustuskykyä ja kuljetusmahdollisuuksia koskevat tiedot, joiden pohjalta voitiin laatia sotilaalliset avustussuunnitelmat. Tällä kertaa Suomen sotilaallista avustamista ei ollut tarkoitus tehdä puolustusliiton vaan Kansainliiton ns. sanktio- eli pakoteartiklan velvoitteen perusteella.

Ruotsin yleisesikunta yritti mm. vuoden 1927 yleistä puolustussuunnitelmaa esiteltäessä Carl Ekmanin hallitukselle, taivuttaa poliittista johdtoa hyväksymään Suomen sotilaallinen avustaminen Kansainliiton peruskirjan 16 artiklan edellyttämässä tilanteessa. Yrityksen epäonnistuttua muodostivat asiaa ajaneet yleisesikuntaupseerit ryhmän, joka ryhtyi julkaisemaan "Ny Militär Tidskriftiä". Lehden palstoilla nuoret yleisesikuntaupseerit ajoivat selvin sanoin Suomen sotilaallisen auttamisen asiaa, ja he perustelivat sitä nimenomaan Kansainliiton jäsenyyden velvoitteilla. Ryhmän näkyvimmäksi julkiseksi kannanotoksi muodostui "Antingen-Eller" -nimisen kirjan julkaiseminen (jonka mukaan koko

ryhmää sitten alettiin nimittää) keväällä 1930.⁵ ”Antingen-Eller”-ryhmän edustamille mielipiteille merkitsi voittoa myös se, että eräitä ryhmän vaikutusvaltaisimpia upseereita nimitettiin kesällä 1930 asetetun Ruotsin vuoden 1930 puolustuskomission jäseniksi, jossa he saattoivat merkittävästi vaikuttaa valtakunnan puolustuksen suuntaviivoihin alkaenalla vuosikymmenellä.

Ruotsin sotilasjohdon laatimat suunnitelmat olivat luonnollisesti Suomen kannalta suurimerkityksellisiä. Olihan Neuvostoliitto päässyt taloudellisesti jaloilleen vaikeiden interventiosotien jälkeen ja sen armeijaa oli alettu voimaperäisesti modernisoida mm. mekanisointia lisäämällä. Suomen ja Neuvostoliiton välinen voimien epäsuhta kehittyi Suomen kannalta aikaa myöten yhä vaarallisemmaksi. Suomen poliittinen johto ja sotilasjohto toimivat tahollaan tilanteen korjaamiseksi ajamalla Kansainliitossa läpi ns. finanssiapuoloitteen, jonka perusteella uhatussa asemassa olevat valtiot voisivat välittömästi saada taloudellista tukea. Finanssiaputoimintaa sekä asevarustelujen supistamiskonferenssia valmistelemaan asetetussa Erichin komiteassa kaavailtiin myös ns. regionaalisten avustusmekanismien luomista, joiden mukaan määrätty lähimmät valtiot olisivat ensi sijassa velvollisia antamaan taloudellista ja sotilaallista apua hyökkäyksen kohteeksi joutuneelle. Suomen tapauksessa tämä olisi merkinnyt Ruotsin sitomista automaattisesti maan puolustamiseen.⁶

Presidentti Ståhlbergin kyydityksen tausta

Edellä kuvattu suomalais-ruotsalainen sotilaallinen yhteistyö näytti yllättäen syksyllä 1930 joutuneen uhatuksi. Lokakuun 14. päivänä entinen tasavallan presidentti K.J. Ståhlberg pakotettiin aamukävelyllään Kulosaareissa nousemaan autoon, jossa hänet kyydittiin Joensuuhun. Täällä kyyditsijät vapauttivat hänet ja tarjoutuivat jopa kuljettamaan presidentin ja mukana seuranneen rouva Ståhlbergin takaisin Helsinkiin.

Kyyditysjuuttu kokonaisuudessaan on edelleenkin mysteerio, jota historiantutkimus ei ole kyennyt kuluneen viidenkymmenen vuoden aikana selvittämään.⁷ Samanaikaisesti Sortavalassa tarkastusmatkalla olleet kenraalimajuri K.M. Wallenius ja eversti Eero Kuussaari pidätettiin

myöhemmin epäiltyinä syyllisiksi Ståhlbergin kyydityksen käynnistämiseen. Poliisikuulusteluissa upseerit joutuivat painostuksen alaisina laatimaan tunnustuksen, ja kihlakunnanoikeudessa kenraali Wallenius tuomittiin kolmen vuoden kuritushuonerangaistukseen sekä erotettavaksi virasta. Hovioikeudessa tuomio laski, kunnes korkein oikeus vapautti yleisesikunnan päällikön kaikista rangaistuksista ja korvausvelvollisuuksista heinäkuussa 1931.⁸

Kyydityksen todellisia taustavoimia ei ole pystytty osoittamaan, mutta on ilmeistä, että muiden sisäpoliittisten tavoitteitten lisäksi kyydityksen toimeenpanijat halusivat sotkea yleisesikunnan päällikön juttuun mukaan ja siten aiheuttaa hänen syrjäyttämisenä.⁹ Mikäli kyseessä oli poliittinen provokaatio, niin sen suunnittelijat onnistuivat Walleniuksen tapauksessa: tasavallan presidentti L.Kr. Relander vapautti hänet yleisesikunnan päällikön virasta vain vajaat kaksi viikkoa kyydityksen jälkeen.¹⁰ Wallenius ei — toisin kuin esimerkiksi KKO:ssa tuomittu eversti Kuussaari — päässyt enää rauhan aikana puolustusvoimien palvelukseen.

Ståhlbergin kyyditys käynnisti myös ulkomaisissa lehdissä ja diplomaattipiireissä todellisen huhujen myllyn. Spekulaatioiden mukaan Ståhlbergin kyyditys oli tarkoitettu lähtölaukaukseksi oikeistovallankaappaukselle, jonka takana uskottiin olevan Puolan. Kyseessä olisi siten ollut joidenkin upseeripiirien halu kehittää Puolan tuella omaa ulkopolitiittista linjaa, jonka tavoitteena olisi ollut selkkauksen aikaansaaminen Neuvostoliiton kanssa.¹¹ Puolan mahdollinen sekaantuminen Suomen ulkopolitiikkaan koettiin Ruotsissa uhkaavana, sillä se veisi pohjan pois sekä Ruotsin ulkopolitiikan että sotilasjohdon tavoitteilta. Olihan Ruotsin suomenpolitiikan suurena tavoitteena ollut aina 1920-luvun alusta alkaen Suomen pitäminen irti reunavaltiopolitiikasta, jonka katsottiin vaikuttavan haitallisesti Pohjolan tasapainoon.¹²

Ruotsin ulkomaanedustus sekä lehdistö seurasivat mustasukkaisesti Suomen kaikkinaista kanssakäymistä Puolan kanssa. Kenraali Walleniuksen keväällä 1930 Varsovaan tekemä matka tulkittiin osoitukseksi Puolan aktiviteetin lisääntymisestä Suomessa.¹³ Itse asiassa Suomen sotilasjohdolla sen enempää kuin Walleniuksella henkilökohtaisestikaan ei ollut erityisen läheisiä suhteita Puolaan. Yhteistoiminta puolalaisten kanssa supistui lähinnä tiedustelutietojen vaihtoon mutta samaa toimintaa harjoittivat ylipäättään kaikki läntiset valtiot keskenään.¹⁴

Ståhlbergin kyyditykseen liittyvät ulkopoliittiset kytkennät tulivat yllätyksenä Suomen hallitukselle. Sitä vastoin hallitus oli kyllä varautunut sisäpoliittiseen liikehdintään, olihan maassa käyty Lapuanliikkeen painostuksen alaisena ns. kommunistilakien merkeissä ennennäkemättömän kova vaaliästelö. Siltä varalta, ettei kommunistilakien taakse tulisi vaaleissa riittäväää enemmistöä, oli valtion ylin johto, presidentti Relander, pääministeri P.E. Svinhufvud ja puolustusministeri Hugo Österman ryhtyneet varotoimiin.

Ulkoministeri Procopé ryhtyy toimenpiteisiin

Kun pääasiassa Ruotsin lehdistön kautta alkoi levitä huhuja, joiden mukaan Puola olisi ollut Ståhlbergin kyydityksen takana, aloitti ulkoministeri Hjalmar J. Procopé välittömästi vastatoimenpiteet ottamalla käsiinsä henkilökohtaisesti asian tutkimisen yleisesikunnassa. Aluksi hän oli epäillyt ja pelännytkin Walleniuksen yrittäneen rakentaa ulkoministeriön tietämättä jonkinlaista omaa ulkopoliittista linjaansa. Tutkittuaan yleisesikunnassa Walleniuksen toimintaa ja havaittuaan, ettei tällaiseen pelkoon ollut syytä, hän rauhoittui.¹⁵

Ulkoministeri Procopé oli huolestunut Puolaa koskevien huhujen haitallisista vaikutuksista Suomen ja Ruotsin suhteisiin ja erityisesti sotilaviranomaisten välisiin yhteistoimintasuunnitelmiin. Dementoidakseen tämänsuuntaiset huhut ulkoministeri kutsui 25. 10. 1930 Ruotsin asiainhoitajan Herbert Ribbingin luokseen. Procopé halusi vakuuttaa Ribbingin kautta liberaalisen Carl Ekmanin hallituksen ulkoministerille F. Ramelille, ettei Ståhlbergin kyydityksessä ollut kyse ulkopoliitikasta, eikä sitä ollut yhdistettävä yleisesikunnan päällikön toukokuussa 1930 tekemään Varsovan matkaan. Päinvastoin, Wallenius oli osoittanut suurta sympatiaa ja yhteistyöhalukkuutta Ruotsia kohtaan.¹⁶

Vain kolme päivää edellisen keskustelun jälkeen kutsui Procopé Ribbingin uudelleen luokseen ja pyysi tätä vielä kerran esittämään hallitukselleen vakuutuksen siitä, ettei Walleniuksen jutulla ollut mitään ulkopoliittista merkitystä. Walleniuksen henkilökohtaiset sekä yleisesikunnan paperit oli tutkittu Procopén henkilökohtaisella johdolla, eikä niissä ollut ilmennyt mitään epäilyttävää. Ulkoministeri ei ollut havainnut Walleniuksen yleisesikunnan päällikkyyksikaudellaan mitään sellaista,

joka olisi viitannut huhuissa mainittuihin suunnitelmiin. Wallenius oli luonnollisesti virkansa puolesta joutunut neuvottelemaan ulkomaisten kollegoidensa kanssa erilaisista mahdollisista sotatilanteista. Lukuisten keskustelujen sekä Walleniuksen tuntemuksen perusteella Procopé vakuutti Ribbingille yleisesikunnan päällikön edustavan sekä järkeviä että hyvin varovaisia näkökulmia ulkopoliitikassa.¹⁷

Ulkoministerin kaksi keskustelua Ribbingin kanssa osoittautuivat vasta alustaviksi vedoiksi Procopén suunnittelemassa laajemmassa toiminnassa tilanteen tasapainottamiseksi. Svinhufvudin hallitus päätti esittää virallista tietä demarchén Ruotsille. Suomen Tukholman lähettiläs, ministeri Rafael Erich jätti lokakuun viimeisenä päivänä 1930 ulkoministeri Ramelille muistion, jossa todettiin, ettei Walleniuksen jutun tutkimusten yhteydessä ollut ilmennyt mitään ulkopoliittisiin kysymyksiin ja esimerkiksi Suomen ja reunavaltioiden välisiin yhteisiin suunnitelmiin viittaavaa. Sitä paitsi ulkoministeriö oli — muistion mukaan — aina tarkasti seurannut kenraali Walleniuksen toimintaa, ja oli saanut häneltä selonteot ulkomaanmatkojen jälkeen. Walleniuksella ei myöskään ollut virka-asemassaan mahdollisuuksia solmia sopimuksia ulkovaltojen kanssa.¹⁸

Kuten edellä on jo viitattu, Procopéta huolestutti Walleniuksen jutun mahdollinen haitallinen vaikutus Suomen ja Ruotsin välisiin sotilaallisiin suhteisiin. Kosketellakseen näitä varsin arkaluontoisia kysymyksiä, ulkoministeri kutsui vielä kolmannen kerran Ruotsin asiainhoitajan luokseen. Hän viittasi luottamuksellisten suhteiden merkitykseen maiden välisessä sotilaspoliittisessa kanssakäymisessä.¹⁹ Korostettuaan vielä kerran kenraali Walleniuksen suomalais-ruotsalaista sotilaallista yhteistyötä kohtaan tuntemaa suurta sympatiaa, ulkoministeri pyysi Ribbingiä esittämään hallitukselleen seuraavanlaisen lausunnon: 1. Ulkoministerin harras toivomus on, että luottamuksellinen yhteistyö Suomen ja Ruotsin yleisesikuntien välillä voisi jatkua. (allev. alkuperäistekstissä). 2. Suhteissa eteläisiin naapurimaihin Suomen edut hoidetaan kaikella sillä varovaisuudella, jonka ruotsalaiset hyvin tuntevat, ja vältetään solmimasta minkälaisia suhteita tahansa. 3. Suomen ja Skandinavian suhteita jossain määrin vahingoittaneiden Suur-Suomi suunnitelmien yhteydessä viitattiin tasavallan presidentti Lauri Kr. Relanderin valtiopäivien avajaisissa pitämään puheeseen, jossa hän kiisti Suomen sisäpoliittisten tapahtumien vaikuttaneen maan ulkopoliittiseen linjaan. Lopuksi ulkomi-

nisteri Procopé sanoi olevan kauheata, mikäli yhteenkuuluvaisuuden-
tunne ja solidariteetti erityisesti pohjoismaiden sotilaspiireissä menet-
täisiin.²⁰

Samana päivänä Procopé keskusteli Ruotsin sotilasasiamiehen, evers-
tiluutnantti Nyqvistin kanssa Suomen ja Ruotsin välisistä sotilaallisista
suhteista. Ulkoministeri toisti Ribbingille esittämänsä mielipiteet ja il-
maisi tyytyväisyytensä Suomen ja Ruotsin välille sotilaallisella alueella
syntyneestä yhteistyöstä, jonka merkityksestä hän sanoi olevansa täysin
selvillä. Kun Procopé toimi Helsingissä, työskenteli ministeri Erich ta-
hollaan Tukholmassa luottamuksen palauttamiseksi. Hän piti ulkomi-
nisteri Ramelia ja kabinettisihteeri Henningsiä ajan tasalla ja toimitti
heille yhteenvedot uusimmista Helsingistä saapuneista Walleniuksen jut-
tua koskeneista tiedoista.²¹

Hallitus päättää lähettää Zilliacuksen ja Karikosken Tukholmaan

Suomen hallitus sekä puolustusvoimien johto pitivät ensiarvoisen tär-
keänä Suomen ja Ruotsin välisten sotilaallisten suhteiden häiriintymä-
töntä kehitystä. Suhteiden salassapidon ja arkaluonteisuuden vuoksi
päätti hallitus turvautua suoriin yksityisiin kontakteihin lähettämällä
kaksi tärkeässä asemassa toimivaa yleisesikuntaupseeria Ruotsin päämi-
nisterin sekä korkeimman sotilasjohdon luokse.²² Kun ulkoministerillä
oli rutiininomainen keskustelu maataloustuotteiden viennistä Ruotsin
asiainhoitajan kanssa, hän mainitsi lopuksi erityisen luottamuksellisesti
Suomen hallituksen suunnitelmasta lähettää yleisesikunnan tilastollisen-
ja ulkomaaosaston päällikkö, eversti Per Zilliacus ja operatiivisen toi-
miston päällikkö everstiluutnantti V.A.M. Karikoski selvittämään Wal-
leniuksen jutun Tukholmassa synnyttämää hämminkiä. Ulkoministeri
esitti suullisesti Ribbingille hallituksessa hyväksytyin muistion sisällön,
josta viimemainittu teki tarkat muistiinpanot. Procopé oli vielä tähden-
tänyt Ramelille tarkoitetun viestin olevan ehdottomasti henkilökohtai-
nen: sitä ei oltu tarkoitettu edes Suomen Tukholmassa olevan lähetti-
lään, ministeri Erichin tietoon.²³

Procopén toiminnassa suomalaisupseerien Tukholmaan lähettämisen
yhteydessä kiinnitty huomio eräänlaiseen ”kaksinaamaisuuteen”. Hän

halusi osoittaa Ruotsin ulkoasiainjohdolle, että matka pidettiin salaisempina kuin sitten itse asiassa tapahtui. Päinvastaisista väitteistä huolimatta sai Tukholman lähettiläs edellämainitun muistion käyttöönsä yhtä hyvin kuin tasavallan presidentti L.Kr. Relander ja pääministeri P.E. Svinhufvud. Ei myöskään Zilliacuksen ja Karikosken esiintyminen Tukholmassa tapahtunut sellaisen salaisuuden verhoamana kuin Procopén esitti Ribbingille. Näiden tietojen mukaan eversti Zilliacus vierailisi ”virkavapaalla” (lainausmerkit H.R.) ruotsalaista Sederholm-sukua olevan vaimonsa sukulaisissa, kun taas Karikoski osallistuisi Ruotsin yleisesikunnan pyynnöstä Venäjää koskevien tietojen yhteenvedon laatimiseen.²⁴ Todellisuudessa vierailu tapahtui paljon avoimemmin: Zilliacuksen ”sukulaisvierailusta” ei ollut puhettakaan, Suomen sotilasasiamies oli vastassa vieraita laivarannassa ja neuvottelut käytiin ilman sen suurempia salailuja Ruotsin yleisesikunnan tiloissa.²⁵

Procopén selvityksen mukaan oli Suomen hallitus katsonut olosuhteiden vaativan, että asianomaisille Ruotsin viranomaisille selvitetäisiin todellinen poliittinen tilanne. Upseerien varsinaisena tehtävänä oli todistaa Ruotsin yleisesikunnalle, että niin Suomen yleisesikunta kuin sen takana oleva Suomen hallituskin pitivät suuntautumista ”länteen” suurimerkityksellisenä sekä toivoi yhteistyön entisestäänkin kehittyvän. Upseerit välittäisivät myös Suomen yleisesikunnan vakuutuksen siitä, ettei vastaavien yleisesikuntien kanssa ”etelässä” suunniteltaisi mitään Ruotsin viranomaisten tietämättä.²⁶

Ribbing ei voinut olla ihmettelemättä sitä hermostuneisuutta, joka näytti vallitsevan Suomen ulkoasiainjohdon sekä sotilasjohdon piirissä. Keskustelun päätteeksi Procopé oli vielä esittänyt hallituksensa toivomuksena, ettei Walleniuksen juttu aiheuttaisi mitään muutosta sotilasviranomaisten välisiin suhteisiin. Hän saattoi myös informoida Ruotsin asiainhoitajaa siitä, että tasavallan presidentti oli vast’ikään nimittänyt uudeksi yleisesikunnan päälliköksi kenraalimajuri Karl Lennart Oeschin, jonka toivottiin voivan vieraila mahdollisimman pian Ruotsin yleisesikunnassa.²⁷

Puolustusministeri Hugo Österman sai tehtäväkseen kertoa Ruotsin Helsingin sotilasasiamiehelle, everstiluutnantti Gustaf Nyqvistille Zilliacuksen ja Karikosken matkasta. Nyqvist, jota Ruotsin yleisesikunta oli kaiken aikaa pitänyt tietämättömänä yhteistyöstä, hämmästyi kovasti kuultuaan suomalaisupseerien tehtävästä. Toisin kuin edeltäjänsä soti-

lasasiamiehenä, Frey Rydeberg tai seuraajansa Carlos Adlercreutz, Nyqvist ei kuulunut nuoremman upseeriston piirissä muodostuneeseen, Suomen aktiivista sotilaallista avustamista ajaneeseen ryhmittymään.

Miksi sitten hallitus päätti lähettää Tukholmaan juuri eversti Zilliacuksen ja everstiluutnantti Karikosken? Yleisesikunnan tilastollisen ja ulkomaaosaston osastopäällikkyyks oli tietysti eräs syy Zilliacuksen valintaan — mutta ei ainoa. Valtiojohto saattoi pitää häntä täysin lojaalina silloisessa epävarmassa sisäpoliittisessa tilanteessa: presidentti Relander oli nimittänyt Zilliacuksen vähää aikaisemmin ”valtakunnan poliisipäälliköksi”, jonka tehtävänä oli toimia sisäasiainministeriössä maaherrojen ja suojeluskuntajärjestön kanssa yhteistyössä sisäisen järjestyksen turvaamiseksi.²⁸ Zilliacuksella oli siis tähän arkaluontoiseen tehtävään vaadittavaa poliittista luotettavuutta, maltillisuutta sekä kielitaitoa, sotilaallisen asiantuntemuksen lisäksi.

Karikosken etuna oli nimenomaan suomalais-ruotsalaisten suhteiden hyvä tuntemus: hän oli suhteiden hoidon kannalta keskeinen henkilö, ja hänen voidaan sanoa hallinneen yksityiskohdiltaan parhaiten sotilaalliseen yhteistyöhön liittyvät kysymykset.²⁹ Virka-asemansa vuoksi, operatiivisen toimiston päällikkönä, Karikoski oli jo usean vuoden ajan ollut läheisessä yhteydessä Ruotsin yleisesikuntaan, ja hän oli luonut myös henkilökohtaisia suhteita eräisiin ruotsalaisiin yleisesikuntaupseereihin, ennen muuta Carl August ja Gösta Ehrensvärdiin.³⁰

Zilliacus sai tietää ensinnä puolustusministeri Östermanilta hallituksen päätöksestä lähettää hänet yhdessä Karikosken kanssa Tukholmaan. Pian tämän jälkeen kutsui sotaväen päällikkö, kenraalimajuri Aarne Sihvo upseerit luokseen saamaan matkaa koskevaa lisäinformaatiota. Sihvolta Zilliacus ja Karikoski kuuluivat ulkoministeri Procopén olevan huolestunut Walleniuksen jutun vaikutuksista Suomen ja Ruotsin yleisesikuntien väliseen yhteistyöhön. Tästä syystä oli hallitus päättänyt toimia kiireesti ja lähettää jo samana päivänä kaksi upseeria Ruotsiin selvittämään mielialoja. Sotaväen päällikkö jätti upseereille asiapapereita, joista ilmeni, kuinka pitkälle Suomen yhteistoiminta Ruotsin yleisesikunnan, meriesikunnan ja eräiden teollisuuspiirien kanssa oli edennyt. Suunnitelmista ilmeni, että Neuvostoliiton hyökättyä muodostaisi Ruotsi Suomen ainoan henkireiän länteen. Avustussuunnitelmien toteutuminen olisi mahdollista vain, jos pystyttäisiin vaikuttamaan Ruotsin yleiseen mielipiteeseen ja saataisiin se vakuuttuneeksi Suomen kyvystä ja

mahdollisuuksista säilyä itsenäisenä valtiona. Sihvon mukaan oli Walleniuksen juttu horjuttanut tätä uskoa, erityisesti siksi, että yleisesikunnan päällikkö oli ollut Ruotsissa hyvin tunnettu ja arvossapidetty henkilö.³¹ Siihen, miten Zilliacuksen ja Karikosken olisi selitettävä Ståhlbergin kyyditys ja mahdollinen yleisesikunnan päällikön sekaantuminen siihen, ei Sihvo pystynyt antamaan selviä ohjeita. Hän kehotti heitä selvittämään asian parhaaksi katsomallaan tavalla!³²

Sotaväen päällikön käskynjaolta Zilliacus ja Karikoski poistuivat ulkoministeri Procopén luokse saamaan lisäohjeita. Procopé, joka oli hyvin selvillä yleisesikuntien välisistä suunnitelmista, loi lyhyen katsauksen suhteiden kehitykseen. Keskustelun aikana Karikoski vielä täydensi esitystä eräiden yksityiskohtien osalta. Procopén ohjeiden mukaan upseereiden tuli vakuuttaa, ettei Walleniuksen juttuun liittynyt mitään ulkopolitiittisia tekijöitä. Sitä vastoin Walleniuksen mahdollisista motiiveista ei ulkoministeri pystynyt antamaan sen parempia tietoja kuin Sihvokaan — hyvin ymmärrettävää, koska näitä motiiveja ei ollutkaan. Zilliacuksen ja Karikosken oli tyydyttävä selittämään tapahtuman syyt niin hyvin kuin taitaisivat.³³

Keskustelut Tukholmassa

Zilliacuksen ja Karikosken saavuttua Tukholmaan oli Suomen Tukholman sotilasasiamies, majuri Bertel Rosenbröjerillä hyviä uutisia kerrottavanaan. Hänen mielestään Walleniuksen päällikkyykskaudella luotu yhteistoiminta ei ollut suuremmassa vaarassa, ja hän olikin hiukan yllätynyt yleisesikuntaupseerien saapumisesta. Mieliälä Ruotsin upseeripiireissä ei ollut siinä määrin järkyttynyt Ståhlbergin kyydityksen johdosta kuin Suomessa ehkä oletettiin. Tavatessaan kapteeni C. A. Ehrensvaradin saivat suomalaisupseerit kuulla, että kenraalimajuri Bo Boustedtin nimityksen jälkeen yleisesikunnan päälliköksi oli sotilaallista yhteistyötä kannattava suunta vahvistunut niin paljon, ettei mitään muutoksia ollut pelättävissä.³⁴

Tukholmassa avautuivat suomalaisupseereille ovet mahdollisimman korkealle tasolle pääministeri Carl Ekmanin kutsuttua heidät antamaan ensikäden selvitystä niihin sanomalehtikirjoitteluihin, joissa oli viitattu Suomen aikovan Puolan yllytyksestä ja taloudellisella tuella antautua ul-

kopoliittisiin seikkailuihin. Keskustelussa, jossa Zilliacus ja Karikoski luonnollisesti torjuivat kaikki väitteet Puolan vaikutuksesta, kosketteli Ekman myös Lapuanliikettä. Hän myönsi Ruotsissa ymmärrettävän ja hyväksyttävänkin kommunisminvastainen taistelu Lapuanliikkeen päämääränä, mutta ei sitä vastoin liikkeen käyttämiä keinoja. Ekman varoitti Ruotsin Länsipohjaa koskevan kiihoitustyön vahingoittavan maiden välisiä suhteita ja vaikeuttavan Suomelle myönteisen yleisen mielipiteen syntymistä. Ekman puhui myönteisessä sävyssä maiden välisestä sotilaallisesta yhteistyöstä, josta hän oli ainakin jossain määrin selvillä.

Rosenbröjeriltä ja Ehrensvärdiltä saadut ennakkotiedot kenraali Bo Boustedtin suhtautumisesta tilanteeseen pitivät yhtä totuuden kanssa. Vastaanottaessaan suomalaisupseerit oli Boustedt tyylilleen uskollisena pidättyvä — hän oli luonteeltaan erittäin sotilaallinen ja harvapuheinen — mutta keskustelussa hän ilmaisi edelleenkin kannattavansa yleisesikuntien välistä yhteistyötä. Sen konkreettisia muotoja oli hänen mielestään lisättävä mm. siten, että Suomen yleisesikunta luovuttaisi ruotsalaisille eräitä heidän toivomiaan tietoja. Yleisesikunnan päällikkö oli erityisen kiinnostunut Suomen rautateiden kuljetusjärjestelmästä sekä -kyyvystä, koska vasta saatuaan nämä tiedot voisi Ruotsin yleisesikunta tehdä Suomen rautateiden todelliseen kuljetuskykyyn perustuvat laskelmat sanktioapujoukkojen kuljettamisesta Neuvostoliiton vastaiselle rintamalle. Boustedt oli myös hyvin suorapuheinen, ja hän tarkoitti sitä, mitä sanoi. Kritiikiltä eivät säilyneet suomalais-ruotsalaiset suhteetkaan, joita ei hänen mielestään kannattanut jatkaa entisellä pohjalla: keskustelujen ja juhlapäivällisten sijasta oli päästävä konkreettiseen yhteistyöhön.³⁶

Ruotsin yleisesikunnassa oli tosin jo saatavilla olleen aineiston pohjalta yritetty tehdä mahdollisimman tarkat laskelmat Kansainliiton kehotuksesta lähetettävien sanktioapujoukkojen kuljettamisesta Suomeen. Boustedt ei kuitenkaan halunnut vielä tässä vaiheessa paljastaa lähetettäväksi suunniteltujen divisioonien lukumäärää. Apujoukkojen tarkan vahvuuden määrittäminen ei ollut poliittisistakaan syistä mahdollista, koska Ruotsin hallitus ei — Boustedtin kertoman mukaan — ollut antanut mitään takeita sanktitoimintaa koskevassa kysymyksessä. Näiden takeiden saamiseksi harjoitti ns. Antingen-Eller -ryhmä voimakasta painostustoimintaa.³⁷ Keskusteltaessa sotilaallisen yhteistoiminnan yleisistä päämääristä, ruotsalaiset yleisesikuntaupseerit ilmaisivat vakaumuksestaan, että mikäli Neuvostoliitto uhkaksi Suomen itsenäisyyttä, syntyisi

Ruotsissa niin voimakas tarve auttaa naapurimaataan, että poliittisen johdonkin olisi taivuttava.³⁸

Tietojenvaihdon nopeaksi käynnistämiseksi ehdotti Boustedt, että Suomeen voitaisiin lähettää yleisesikuntaupseeri, jonka tehtävänä olisi perehtyä kuljetusteknisiin seikkoihin. Vastavuoroisesti hän lupasi Suomen yleisesikunnalle Ruotsin kuljetusjärjestelmiä koskevat tiedot. Vasta tietojenvaihdon jälkeen voitaisiin asiallisella pohjalla neuvotella siitä, missä määrin ruotsalaiset voisivat soveluttaa omaa kuljetusjärjestelmäänsä Suomen vaatimuksia vastaavaksi. Kysymys ratkesi siten, että Suomeen päätettiin lähettää Ruotsin yleisesikunnan liikenneosastolta kapteeni Carl H. Wrede. Jo perinteeksi muodostuneen tavan mukaan hän tulisi Helsinkiin epävirallisesti, ”lomalle”, jolloin matkasta ei ilmoitettaisi edes sotilasasiamiehelle.³⁹

Kenraali Boustedt pyysi vielä saada keskustella kahden kesken everstituutnantti Karikosken kanssa. Tässä tilaisuudessa Boustedt määräsi operatiivisen toimiston päällikön, kapteeni C. A. Ehrensvärдин toimimaan yhdysupseerina sotilaallista yhteistoimintaa koskevissa asioissa ja jatkuvan yhteydenpidon varmistamiseksi hänet oikeutettiin olemaan ”yksityisessä” kirjeenvaihdossa Karikosken kanssa. Ehrensvärd, joka myös oli kutsuttu paikalle, sopi Karikosken kanssa jo eräistä tietojenvaihtoa koskevista kysymyksistä, ja hän lupasi tulla seuraamaan talvisotatarhoitusta Karjalan kannakselle sekä tutustumaan operaatiomahdollisuuksiin tällä alueella. Myöhemmin suomalaisupseereille avautui mahdollisuus keskustella useiden Ruotsin yleisesikunnan korkeitten upseerien kanssa mm. vieraiden kunniaksi järjestetyillä päivällisillä. Kaikissa keskusteluissa ilmeni sama valmius Suomelle annettavan sotilaallisen avun suhteen.⁴⁰

Zilliacuksen ja Karikosken matka osoittautui tulokselliseksi. Tapaukset Ruotsin pääministerin sekä yleisesikunnan päällikön kanssa osoittivat, ettei Walleniuksen juttu ollut voinut vakavasti horjuttaa sotilaallisen yhteistyön perusteita. Päinvastoin neuvottelut vauhdittivat tietojenvaihtoa sekä uusia upseerivierailuja. Suomalaisupseereille jäi ehdottoman positiivinen kuva matkasta, jonka aikana kaikki Ruotsin puolustusvoimien viranomaiset olivat suhtautuneet heihin myötämielisesti. Walleniuksen juttua tosin valitettiin mutta samalla vakuutettiin, ettei se merkinnyt yhteistyön kannalta mitään. Missään tapauksessa se ei esimerkiksi aiheuttaisi yhteistyön päättymistä. Varsin perustellusti saivat

Zilliacus ja Karikoski sen käsityksen että vaikeudet oli voitettu ja yhteistyötä voitiin jatkaa — niin kuin sitten tapahtuikin.⁴¹

Matkalta palattuun laativat Zilliacus ja Karikoski kaksi raporttia. Muistiossa ”Yhteistoiminta Ruotsin kanssa” he päätyivät seuraaviin tuloksiin ja toimintasuosituksiin:

1. yhteistoiminta on välttämätöntä Suomelle materiaalin ja joukkojen saannin takia;
2. yhteistoimintaa on siten edistettävä kaikin voimin niin sotilaallisesti kuin ulkopoliittisestikin;
3. yhteistoiminnan kannalta on tärkeää, että Ruotsin sotavoimat ovat vahvistuneet;
4. yhteistoimintaa ajava valistustyö on Ruotsissa tuottanut tuloksia;
5. aitosuomalaisella agitaatiolla on Länsipohjassa turmiollinen vaikutus;
6. Walleniuksen jutun tapaisia skandaaleita on vältettävä, sekä
7. on ryhdyttävä luovaan sotilaalliseen yhteistyöhön.⁴²

Utrikesdepartementin suhtautuminen

Erityisesti ruotsalainen osapuoli oli kuluneina yhteistyön vuosina korostanut salassapidon välttämättömyyttä. Tästä syystä Ruotsin virallinen ulkomaanedustus, niin lähettiläs kuin sotilasasiamieskin, oli pidetty kokonaan yhteistyön ulkopuolella. Yhtä vähän oli Suomen yleisesikunta tai ulkoministeriö antanut heille tietoja. Walleniuksen jutun selvittelyjen yhteydessä näytti kuitenkin uhkaavasti siltä, että tietoja pääsisi valumaan laajempiin piireihin kuin Ruotsin ulkoministeriö katsoi tarpeelliseksi. Ilmeisesti Suomen ulkoministeri oli mennyt liian suoraan asioihin kertomalla yhteistyöstä varsin avoimesti Ruotsin asiainhoitajalle. Samassa yhteydessä myös Ruotsin sotilasasiamies oli saanut ensi kerran tietää sotilaallisesta yhteistyöstä kaikessa sen laajuudessa.⁴³

Kabinettsihteeri Erik Boheman utrikesdepartementista yritti korjata asiaa vähättelemällä sotilaallisen yhteistyön laajuutta Ribbingille lähettämässään muistiossa. Vetoamalla majuri Björnstjernalta saamiinsa tietoihin hän kuvasi yleisesikunnan päällikön ottaneen Zilliacuksen ja Karikosken vastaan ”määrätyllä kylmäkiskoisuudella” ja antaneen heidän ymmärtää, että Walleniuksen juttu tulisi vaikeuttamaan yleisesikuntien

välillä ”äärimmäisen rajoitetussa mitassa” alkanutta yhteistyötä. Bohemanin väitteen mukaan kenraali Boustedt oli pitänyt Walleniuksen juttua erityisen sekavana eikä se hänen mielestään voinut olla vaikuttamatta epädullisesti siihen luottamukseen, jota Ruotsin yleisesikunta oli osoittanut suomalaisia kohtaan.⁴⁴

Mikäli Suomen ulkoministeri vielä ottaisi esille kysymyksen sotilaallisesta yhteistyöstä, neuvoi Boheman Ribbingiä vastaamaan, että se oli aina ollut laadultaan rajoitettua, ja ettei Walleniuksen juttu voinut olla vaikeuttamatta sitä, varsinkin kun Ruotsissa ei tiedetty varmasti, mitä kaikkea siihen sisältyi. Boheman, jonka asemansa vuoksi kabinettisihiteerinä sekä lisäksi vuoden 1930 puolustuskomission asiantuntijajäsenenä täytyi tietää sotilaallisen yhteistyön laajuudesta,⁴⁵ halusi kuitenkin yhä uudelleen painaa asiaa villaisella ja vakuuttaa Ribbingille tähän asti harjoitetun yhteistyön olleen äärimmäisen rajoitettua ja koskeneen etupäässä tietojen saantia Venäjältä.⁴⁶

Toisaalta Bohemanilla oli vakavasti syytä epäillä Puolan sekaantuneen Walleniuksen juttuun, sillä hän oli saanut tätä koskevia tietoja varsin yllättävältä ja luotettavalta taholta — Suomen Tukholman lähetystön lähetystöneuvos C. E. Boreniukselta, joka taas oli väittänyt tietolähtekseen ulkoministeri Procopéta! Näiden tietojen mukaan Walleniuksen juttun tutkimusprosessin aikana olisi selvinnyt yleisesikunnan päällikön saaneen mm. rahoituksen muodossa tukea Puolasta, mutta Suomen hallitus halusi salata asian ja antaa Walleniuksestä tässä suhteessa syyttömän kuvan.⁴⁷ Boreniuksen epälojalisuutta vielä korostaa se, että samanaikaisesti kun hän kertoi perättömiä tietojaan Bohemanille vakuutti Suomen Tukholman lähettiläs ulkoministeri Ramelille, ettei tutkimuksessa ollut löytynyt mitään todisteita Walleniuksen yhteyksistä puolalaisiin.⁴⁸

Walleniuksen jutun merkitys suomalais-ruotsalaisten suhteiden kannalta

Zilliacuksen ja Karikosken matka osoittautui menestykselliseksi: yhteistyö yleisesikuntien välillä sai yhä kiinteämpiä muotoja ja vierailun aikana suunnitellut matkat toteutuivat seuraavan vuoden aikana. Kapteenit Ehrensward ja Wrede vierailivat Suomessa ja vastaavasti kenraalima-

juri Oesch, vastaleivottu yleisesikunnan päällikkö vieraili Tukholmassa.

Merkittävintä on havaita kuinka tärkeänä Suomen ulkoasiainjohto, tasavallan presidentti, hallitus ja erityisesti ulkoministeri Procopé, pitivät 1920-luvulla aloitettua sotilaallista yhteistyötä Suomen ja Ruotsin yleisesikuntien välillä. Huhuihin Puolan vaikutuksesta reagoitiin erittäin voimakkaasti ja ryhdyttiin kaikkiin käytettävissä oleviin toimenpiteisiin niiden kumoamiseksi. Procopé näki kovasti vaivaa vakuuttaakseen ruotsalaisille ulkopoliittisen suuntauksen Ruotsiin olevan reunavaltiosuhteita tärkeämpi.

Tämä muuttaa melkoisesti perinteellistä käsitystä Procopésta reuna-
valtiopoliittikkona tai ”loistavan eristäytymisen” kannattajana. Mutta
niin muuttuu myös kuva kenraali Walleniuksesta, joka osoittautuikin
olevan pohjoismaisen suuntauksen eräitä ensimmäisiä arkkitehtejä.

Ruotsin yleisesikunnan myönteiseen asenteeseen yhteistyötä kohtaan
ei Walleniuksen jutulla ollut merkitystä — kuten myöhemmätkin tapah-
tumukset osoittivat. He ponnistelivat laatiakseen Suomesta saamiinsa tie-
toihin perustuen mahdollisimman pitkälle kehityt suunnitelmat Kan-
sainliiton puitteissa tehtävän sanktioavun toteuttamiseksi mahdollisen
suomalais-venäläisen sodan sytyttyä. Poliittista menestystä ei yleisesi-
kunnalla ollut vielä vuoteen 1930 mennessä mutta upseerit perustelivat
toimintaansa viittaamalla ensimmäistä maailmansotaa edeltäneeseen ti-
lanteeseen Englannin ja Ranskan välillä. Sotilasliittoohan ei näiden mai-
den välillä ollut, mutta molemmat yleisesikunnat olivat ”entente cordia-
len” -hengessä laatineet valmiit avustussuunnitelmat, jotka sitten voitiin
välittömästi toteuttaa poliittisen tilanteen sen salliessa. Ruotsalaiset
”Antingen-Eller”-upseerit uskoivat hallituksen joutuvan viimeistään
yleisen mielipiteen painostuksesta toteuttamaan Kansainliiton peruskir-
jan Ruotsille antamat velvoitteet.⁴⁹

Lähes kymmenen vuotta myöhemmin, helmikuussa 1940 Suomen ar-
meijan käydessä sitkeää viivytystaistelua Karjalan kannaksella, pani
eräs sotilaallisen yhteistyön pääsuunnittelijoista, Ruotsin puolustusvoi-
mien esikuntapäällikkö, kenraali Axel Rappe kaiken arvovaltansa peliin
taivuttaakseen P. A. Hanssonin hallituksen hyväksymään kauan valmiina
olleet suunnitelmat 80.000—100.000 miehen lähettämisestä.⁵⁰ Nämä
suunnitelmat eivät koskaan toteutuneet, mutta sotilaallisen yhteistyön
tuloksina voidaan yhtä hyvin pitää niiden lähes 9.000 miehen ja sotatar-
vikkeiden lähettämistä talvisodan Suomen rintamille.

Lähdeviitteet

1. C. A. EHRENSVÄRD: Upseerin muistelmat (1966) s. 56 sekä Den Svenska insatsen i Finlands Frihetskrig år 1918, s. 36.
2. AXEL RAPPE: Sveriges läge. En krigspolitisk studie (1923) s. 106—107.
3. JORMA KALELA: Grannar på skilda vägar. Det finländsk-svenska samarbetet i den finländska och svenska utrikespolitiken 1921—1923 (1971) s. 204.
4. Luvun loppuosa perustuu tekijän lisensiaattityöhön. MARTTI TURTOLA: Suomalais-ruotsalainen sotilaallinen yhteistyö 1923—1933. Helsingin yliopisto, valtiotieteellinen tiedekunta, poliittisen historian lisensiaattityö touku-kuussa 1979.
5. HELGE JUNG (toim.): Antingen-Eller. Freds- och försvarsproblemet i saklig belysning (1930).
6. MARTTI TURTOLA: Suomalais-ruotsalainen sotilaallinen yhteistyö 1923—1933.
7. Ks. mm. LAURI HYVÄMÄKI: Sinistä ja mustaa. Tutkielmia Suomen oikeistoradikalismista. Ståhlbergin kyyditys (1971) s. 209—210.
8. ANNI WALLENIUS: Kyyditys (1972), s. 182—191 ja 350.
9. ANNI WALLENIUS, kenraali K. M. Walleniuksen kirje tekijälle 26. 10. 1979 sekä kenraali Walleniuksen haastattelu 31. 10. 1979.
Sekä kirjeessään että haastattelussa kenraali Wallenius kiisti jyrkästi olleensa mitenkään osallinen presidentti Ståhlbergin kyyditykseen. Niin kenraali Wallenius kuin kirjailija Anni Walleniuskin teoksessaan ”Kyyditys” antavat ymmärtää yleisesikunnan päällikön joutuneen provokaation uhriksi. Anni Wallenius viittaa siihen mahdollisuuteen, että etsivä keskuspoliisi olisi ollut kyydityksen takana tai ainakin tietoinen siitä. Tämän kirjoittajalla ei ole ollut mahdollisuutta laajemmin perehtyä Ståhlbergin kyyditystä koskevaan aineistoon, mutta kaikki myöhemmät tutkimukset ovat vahvistaneet kenraali K. M. Walleniuksen syyttömyyttä.
10. ANNI WALLENIUS: Kyyditys, s. 29.
11. 27. 10. 1930 UD/HP 1 af XXXII. Ribbing Helsingistä UD:lle, Beck-Friisille. HYVÄMÄKI, s. 214—215.
12. Esim. 24. 9. 1928 UD/HP 1 af XXII. Hamilton Helsingistä osastop. Erik Bohemanille.
13. 24. 5. 1930 UD/HP 1 af XXIV. Hamilton Helsingistä Tryggerille. Polsk aktivitet i Helsingfors.
14. Eversti Per Zilliacuksen kirje tekijälle 30. 8. 1979.
Zilliacuksen haastattelu 17. 9. 1979.
Kenraali K. M. Walleniuksen haastattelu 31. 10. 1979.
15. Zilliacuksen haastattelu 17. 9. 1979. Haastateltavan muistikuvan mukaan oli Procopé lausunut tullessaan YE:aan ensi kerran Walleniuksen jutun jälkeen: ”No, nyt sitten kaikki paperit pöydälle, ulkomaiset sopimukset ja muut!”
28. 10. 1930 UD/HP 1 af XXXII. Ribbing Helsingistä Ramelille. Keskustelu ulkomin. Procopén kanssa. Myös 28. 10. 1930 VA/Procopén kok. 26. Min. Procopén muistiinpanoja. Keskustelu Ribbingin kanssa.
16. 25. 10. 1930 UD/HP 1 af XXXI. Ribbing Helsingistä ulkomin. Ramelille. Keskustelu ulkomin. Procopén kanssa.
17. 28. 10. 1930 UD/HP 1 af XXXII.
18. 31. 10. 1930 UD/HP 1 af XXXII. Suomen hallituksen nootti Ruotsin ulkoministeriölle.
19. 6. 11. 1930 VA/Procopén kok./26. Min. Procopén muistiinpanoja. Keskustelu Ruotsin asainhoitajan kanssa.
20. 6. 11. 1930 UD/HP 1 af XXXIII. Ribbing Helsingistä Bohemanille. Boheman itse on ilmeisesti tehnyt erittäin voimakkaita lyijykynäalleiviivauksia Ribbingin lähettämään raporttiin.

21. 5. 11. 1930 VA/UM 5C2:6 rap. 3. Raf. Erich Tukholmasta Procopéle. Keskusteluja UD:ssa.
22. 8. 11. 1930 VA/Procopén kok./26 ja 54. Min. Procopén muistiinpanoja.
23. 8. 11. 1930 VA/Procopén kok./25 ja 54. Procopén papereista käy kuitenkin selville, että hänen mainitsemansa muistion jakelu oli seuraava: Tasavallan presidentti, pääministeri, arkisto, *Tukholman lähettiläs* ja ulkoministeri itse. Toisin sanoen Erich sai kuitenkin virallista tietä tietää upseerien matkasta, ja kaiken lisäksi Karikoski ja Zilliacus kävivät tapaamassa Erichia Tukholmassa oleskelunsa aikana (Zilliacuksen haastattelutieto).
24. 8. 11. 1930 UD/HP 1 af XXXIII. Ribbing Ramelille. Koskee suomalaisten yleisesikuntaupseerien vierailua.
25. Zilliacuksen kirje tekijälle 30. 8. 1979 ja Zilliacuksen haastattelu 17. 9. 1979.
26. 8. 11. 1930 UD/HP 1 af XXXIII. Ribbing Helsingistä Ramelille.
27. *ibid.*
28. LAURI KRISTIAN RELANDER: Presidentin päiväkirja II. Muistiinpanoja vuosilta 1928—1931 s. 495—496.
29. Zilliacuksen haastattelu 17. 9. 1979.
30. 25. 11. 1930 SA T 2866/7. YE:n ark. Yhteistoiminta Ruotsin kanssa. Selostus ev. Zilliacuksen ja evl. Karikosken tekemästä virkamatkasta Tukholmaan 7.—16. 11. 1930.
31. *ibid.*
32. Zilliacuksen haastattelu 17. 9. 1979 ja Zilliacuksen kirje tekijälle 30. 8. 1979.
33. *ibid.* sekä 25. 11. 1930 SA T 2866/7.
34. *ibid.*
35. *ibid.*
36. 22. 11. 1930 SA T 2866/7. YE:n ark. Karikoski ja Zilliacus: Suhteet Ruotsiin sekä Zilliacuksen haastattelu ja kirje tekijälle.
37. *ibid.*
38. Zilliacuksen haastattelu 17. 9. 1979.
39. 22. 11. 1930 SA T 2866/7. YE:n ark. Karikoski ja Zilliacus: Suhteet Ruotsiin.
40. *ibid.*
41. Zilliacuksen haastattelu.
42. 25. 11. 1930 SA T 2866/7. YE:n ark. Karikoski ja Zilliacus: Yhteistoiminta Ruotsin kanssa.
43. Zilliacuksen haastattelu.
44. 11. 11. 1930 UD/HP 1 af XXXIII. Boheman Tukholmasta Ribbingille.
11. 11. 1930 UD/HP 1 af XXXIII. Bohemanin muistio. Koskee Ribbingin raporttia keskustelusta Procopén kanssa.
45. Zilliacuksen haastattelu sekä SOU 1935:38 Försvarsdepartementet. Betänkande med förslag till ordnande av Sveriges försvarsväsände. Avgivet av 1930 års försvarskommision.
46. 11. 11. 1930 UD/HP 1 af XXXIII. Boheman Tukholmasta Ribbingille sekä Bohemanin muistio samalta päivältä.
47. Ks. ed. ja myös HYVÄMÄKI sekä W. M. CARLGREN: Varken-eller. Reflexioner kring Sveriges Ålandspolitik 1938—1939 s. 34—35.
48. 11. 11. 1930 UD/HP 1 af XXXIII. PM koskee Ruotsin ulkoministerin ja lähettiläs Erichin keskustelua.
49. Zilliacuksen haastattelu 17. 9. 1979.
50. CARLGREN s. 191.

Summary

THE ABDUCTION OF PRESIDENT K J STÅHLBERG AND THE MILITARY COOPERATION BETWEEN FINLAND AND SWEDEN IN 1930.

The autonomous Grand Duchy of Finland had succeeded in gaining full independence from her former mother country, Russia, as a result of the situation created by the First World War and the Russian Revolution. The declaration of independence of 6 December 1917 was, however, soon succeeded by a civil war, where the nonsocialists or "white", who held the legal governmental powers, fought the rebels or "red", who were supported by the Bolzhevik Russian forces still remaining in Finland.

Due to the critical situation the legal government of Finland in spring 1918 called for German troops to support the repression of the rebellion of the Red Guards and the Russian troops. When the war turned into a success for the white side, the Germans remained. Only the breakdown of the German Empire in November 1918 forced the troops to withdraw from Finland. The Finnish Government had wanted to keep the German troops in the country to compensate for the feared attack threat from Bolzhevik Russia. The German withdrawal from the Baltic did not change the military balance to any significant degree, because England sent naval forces to the area.

Up to the turn of the decade Finland's position was fairly favourable: Soviet Russia was weakened by intervention wars and the entente presence in the Baltic gave the new small states security. On the other hand it looked more and more decided that the feared Bolzhevik government had come to stay in Russia. Under these political circumstances the Finnish government signed a peace treaty with Soviet Russia in Tartu in October 1920.

The Finnish leadership, both politicians and military, feared that Soviet Russia — after her recovery — would try to regain the liberated areas.

This fear was to be one of the most important principles when the leaders for Finnish foreign policy and the Defence Forces made decisions concerning the security of the country between the world wars. As Germany was weak and the victorious powers withdrew from the Baltic, Finland had to seek support from other directions for her security solutions.

One solution was the association with the so called border states or those new states, which had gained independence from Russia as a result of the First World War. By and by there were indications showing that

too close a cooperation with the border states would bring about more risks than security. The strongest of the nations, Poland, pursued a policy, which was too reckless for Finland and the independence of the small Baltic states, Estonia and Lithuania was not even regarded as a permanent phenomenon.

Perhaps would the most natural ally for Finland have been Sweden if not merely for historical and cultural reasons. Sweden was also a former mother country. But Sweden's foreign policy was based on neutrality more than 100 years old and proved good in the last World War. Both countries belonged to the League of Nations but their views differed clearly, Sweden belonging more or less to the group led by England and Finland supporting the policy of implementing the sanction system put forward by France. As a defence coalition proper with Sweden was impossible for the time being — as proved by the vain attempt by the Swedish Foreign Minister Mr. Carl Hederstierna in October 1923 — it could be possible to tie Sweden to the defence of Finland by means of the sanction statutes of the League of Nations. Especially Finland was interested in material aid but also support as to naval, air and ground forces was held important. From the point of view of negotiation progress it proved to be very important that the leadership of the Swedish Defence Forces were prepared to cooperate, regardless of official foreign policy, with the Finnish military and foreign policy leadership.

As early as from the first years of the 1920's but especially from 1925 onwards remarkably extensive cooperation was launched concerning the exchange of information and planning between the General Staffs of Finland and Sweden. Relying on information given by the Finnish military leadership the Swedish General Staff drafted detailed and accurate plans for the dispatch of a sanction army of 4 to 6 divisions to Finland in case of a Russian attack. From 1927 on the Chief of the Swedish General Staff tried to persuade the country's political leaders to accept aid to Finland in case of war. For her part Finland actively tried to work in favour of enlarged sanction obligations in the League of Nations.

One of the motives of the Swedish military leaders to enter into cooperation was the evident wish to draw Finland from the Polish-led border state which it regarded as forming a threat against Nordic stability. Against this background it is easy to understand why the alleged Polish participation in the abduction of President K J Ståhlberg by the ultrarightist Lapua movement irritated the Swedish leadership. A particular reason for anxiety was the fact that general K M Wallenius, Chief of the Finnish General Staff and active participant in the Finnish—Swedish cooperation, according to the first information seemed to have been involved in the kidnapping of the President. In order to ward off the scruples concerning the Polish involvement in the alleged coup plans the Finnish Government and the military leadership took swift actions by

sending two general staff officers of high rank to Stockholm to clarify the matter personally.

The Finnish investigations gave no evidence that the abduction of the liberal ex-President, who devoutly opposed the ultra-rightist movement would have been a plot by external powers. In the following court trial the Chief of the General Staff was totally acquitted. As such the kidnapping was a mystery, and its motives have not up to this day been thoroughly clarified.

The Finnish general staff officers, Colonel Per Zilliacus and Lt. Colonel V Karikoski, managed to calm down both the military leaders and the Foreign Office of Sweden. As a result of this visit the exchange of information as a part of military cooperation got new momentum and an indication of confidence was the invitation to Sweden for the new Chief of the General Staff, Major General K L Oesch. As to the research of Finnish—Swedish relations the interest of the episode lies in the fact how strong an emphasis the Finnish military leaders, but particularly also the government, put on the undisturbed development of the relations with Sweden.

SAKSAN JA SUOMEN LAIVASTO-YHTEISTYÖ 1941 JATKOSODAN SYTTYMISEEN ASTI

Saksalaisten suunnitelmien kehittyminen

Kun Hitler oli heinäkuussa 1940 Baltian valtioiden sovjetisoinnin jälkeen paljastanut suuramiraali Raederille, että hän aikoi lyödä Neuvostoliiton lyhyellä kesäsotaretkellä, *Seekriegsleitung* (Oberkommando der Kriegsmarine operatiivinen osasto) teki heti alustavan mietinnön näistä uusista näköaloista (28. 7. 1940). Torjumatta kokonaan ”ehkäisyso- dan” ajatusta Saksan merisotajohto pyrki kartoittamaan sen haittapuo- lia. Laivastollehan kahden rintaman sota sekä Englannin että Neuvosto- liiton laivastoa vastaan, joka oli Itämerellä vahvin, olisi paljon vaikeam- pi kuin maavoimille, joille idän sota samalla merkitsisi luopumista mai- hinnoususta Englantiin. Merisodan laivastoltaan mahtavaa Englantia vastaan piti sen sijaan jatkua ja laivasto-operaatioiden painopisteen py- syä edelleen lännessä. Siksi mahdollisen toiminnan Itämerellä ja Suo- menlahdella pitäisi tapahtua tiiviissä yhteistoiminnassa Suomen kanssa ja perustua pienin voimin aikaansaatavaan yllätykseen. Syksyyn men- nessä Raeder kuitenkin oli jo havainnut, kuinka Saksan voimavarat — mm. öljy — eivät ollenkaan riittäisi kahden rintaman sotaan. Hän neu- voi siksi 26. 9. 1940 Hitleriä luopumaan koko Barbarossa-suunnitelmas- ta ja edusti yhtenä harvoista korkeista sodanjohtajista tätä eriävää mieli- pidettä koko syksyn, kunnes virallisesti vahvistettu Barbarossa-ohje 18. 12. 1940 pakotti hänet vaikenemaan.¹

Barbarossa-ohjeen johdannossa vahvistettiin — todennäköisesti juu- ri Raederin vuoksi —, että laivaston toiminnan painopisteenä pysyy myös uuden operaation aikana yksiselitteisesti Englanti. Itse ohjeessa sa- nottiin, että Itämerellä on oman rannikon suojaamisen lisäksi estettävä vihollisen laivastovoimien murtautumisen ulos Itämereltä. ”Koska Le- ningradin saavuttamisen jälkeen Venäjän Itämeren laivastolta on otettu sen viimeinenkin tukikohta ja se tulee olemaan toivottomassa tilantees- sa, on sitä ennen vältettävä suuria merioperaatioita.” Venäjän laivaston eliminoimisen jälkeen Itämeren liikenne on saatava nopeasti käyntiin

mm miinanraivauksin, jotta pohjoisrintaman huolto meritse toimisi.² Kyseessä oli siis sellainen harvinainen tapaus, jossa maasotatoimin olisi mahdollista tehdä vastustajan merivoimat toimintakyvyttömiksi.

Kun tietää, että Barbarossa-operaatiota suunniteltiin Saksan *See-kriegsleitung*issa lähinnä vastentahtoisesti, ymmärtää helposti, miksi tähän operaatioon ohjattiin vain vähän Saksan laivaston Englantiin ja Neuvostoliittoon verrattuna³ sentään niukkoja voimavaroja ja nekin mahdollisimman lyhyeksi aikaa. Tämän vuoksi rohkean torpedo- ja miinaylläkönn merkitys ja mahdollisten liittolaisten (Suomen ja Romanian) apu siinä korostuivat jo sotatoimien suunnitteluvaiheessa, mm. laivaston tilannearviossa 30. 1. 1941, jota Raeder esitteli Hitlerille 4. 2. 1941. Saksa ajatteli tässä vaiheessa keskittää omista voimistaan Itämerelle vain isot moottoritorpedoveneensä (Schnellboote), 12 sukellusvenettä ja kaksi laivuetta rannikkolentäjiä. Kaavailujen voitonvarmuus oli niin suuri, että puhuttiin Neuvostoliiton telakoiden säästämisestä liiallisilta ilmapommituksilta (!)⁴

Selvitystyön jälkeen valmistui 6. 3. 1941 ”Merivoimien ohje n:o 1 tapaus Barbarossaa varten.”⁵ Tämä Raederin allekirjoittama 16-sivuinen asiakirja jaettiin 32 meriupseerille, joten siitä lähtien suunnitelmat olivat jo verraten laajalti saksalaisten ylimpien laivastopiirien tiedossa. Merivoimien ohje siteeraa ja kommentoi ensin yleistä Barbarossa-ohjetta. Tässä yhteydessä siinä esiintyy myös väite: ”Saksalaisten operaatioiden sivustoilla voidaan laskea Romanian ja Suomen ottavan aktiivisesti osaa sotaan Neuvostovenäjää vastaan” (ohje s. 3). Vaikka suomalaisille oli 31. 1. 1941 Heinrichsin kautta vihjaistu idän sodan mahdollisuudesta,⁶ saksalaisten väitettä on tässä vaiheessa ainakin Suomen osalta pidettävä suurena liioitteluna ja luvattomana ennakointina siitä huolimatta, että se myöhemmin toteutui.

Tässä yhteydessä voidaan jättää sivuun suunnitelmaan sisältyvät laajat osuudet Norjan meripuolustuksen vahvistamisesta, jotta englantilaiset eivät pääsisi apuun Murmanskissa oleville Neuvostoliiton laivastovoimille sekä Mustanmeren suunta. Myös Itämeren kaukaisempien osien asiat jätetään tilasyistä tässä lyhyiden viittausten varaan. Kiinnostavin on lähin sotänäyttämö.

2 a) ” I t ä m e r e l l ä tulee lähettää S-veneet (= moottoritorpedoveneet) offensiivisesti Baltian rannikon meriteitä ja sikäläisiä venäläisiä tukikohtia vastaan, ja sitten kun S-veneet mahdollisesti on sijoitettu Suomeen, myös Suomenlahdelle.

Itämeren osalle jaetut sukellusveneet tulee lähettää vihollisen liikenneteitä vastaan ja tukikohtien edustalle.

On odotettavissa nopeiden miinalaivojen lähettäminen suomalaisista tukikohdista käsin laskemaan offensiivisiä miinavaarannoksia miinavaarannosalueelle Suomenlahden länsisuulle. Laivojen "Versailles", 24 solmua, "Cote d'Argent", 22 solmua, ja "Rouen", 24 solmua, tarkoitukseen varaamiseen oli ryhdytty." (Ohje s. 6)

Defensiivisiä miinasulkuja lasketaan lisäksi eteläiselle Itämerelle Me­melin ja Ölannin välille ja Bornholmin ympärille. Kaikkiin Barbarossan tehtäviin oli varattu toistaiseksi noin 3 000 miinaa ja vastaavat muut tarvikkeet. Tanskan salmien vahvempaa miinoittamista varten varataan valmiiksi lastattuja miinalaivoja, mutta se suoritetaan vasta myöhemmin eri käskystä — ilmeisestikin meriliikenteen joustavan sujumisen turvaamiseksi. Näitä miinoituksia vartioimaan pannaan vanhat linjalaiivat "Schlesien" ja "Schleswig-Holstein" eräänlaisina uivina pattereina.

Barbarossa-operaatiota varten perustetaan Ilmavoimien komentajan (siis Göringin) toimesta "Fliegerführer Ostsee", jonka esikuntaan asetetaan myös meriupseereita. OKW ei ole vielä määrännyt tämän esikunnan perustamisen ajankohtaa. Merisodanjohdon täytyy tältä vaatia tehokasta ja kauas ulottuvaa, jatkuvaa tiedustelua merialueella yllätysten välttämiseksi vihollisten pinta-alusten taholta sekä sukellusveneiden valvontaa ja -torjuntaa omien meriteiden suojelemiseksi. Luftwaffelta pyydetään edelleen hyökkäyksiä venäläisiä laivoja ja tukikohtia vastaan sodan alkaessa sekä Valkean meren kanavan sulkujen särkemistä pommituksin. — Jälkimmäisen toimenpiteen tarkoituksena oli estää keveiden sota-alusten siirto (tai pako!) Nevan, Syvärin ja Äänisjärven kautta Jäämerelle.

OKW:lle ilmoitettiin yhteistyötarpeesta mm. seuraavaa:

3 b) . . ."Suomen merivoimien asettaminen toimintaan yhteisen merisodan käymiseksi pohjoisella Itämerellä, erityisesti Suomenlahdella. Suomalaisten tukikohtien valmistaminen ottamaan vastaan saksalaisia merivoimia (miina-alkuksia, sukellusveneitä, moottoritorpedoveneitä). Miinamateriaalin hankkiminen Suomelle suunniteltuja sulustustoimenpiteitä varten. Saksan tiedustelupalvelun (B-Dienst) tukeminen Venäjää vastaan Suomen tiedonhankintaverkoston taholta. Tarvittavia esitöitä varten on vaadittu yhteydenottoa Suomeen vähintään neljä viikkoa ennen operaatioiden alkamista." (Ohje s. 8—9).

Johtamista varten risteilijöiden komentaja (*Befehlshaber der Kreuzer* eli kontra-amiraali Schmundt) nimitetään Itämeren komentajaksi (*Befehlshaber in der Ostsee*) ja hänen operatiivinen esikuntansa sijoitetaan Swinemüнден (eli Stettinin edustalle).⁷



Amiraali Kurt Fricke, Seekriegsleitungen operatiivisen osaston päällikkö, oli myös impulsiivinen ja aktiivinen upseeri. Hän hoiti ensimmäisen neuvottelun suomalaisten kanssa Berliinissä 27. 5. 1941. K u v a S a l e w s k i 1970.



Kenraaliamiraali Rolf Carls, Marinegruppe Nordin komentaja Wilhelmshafenissa, pantiin huolehtimaan Barbarossa-suunnitelmaa tukevista laivasto-operaatioista Itämerellä. Hänen suunnitelmansa 31. 3. 1941 oli sisällöltään varsin aktiivinen. Kuva S a l e w s k i 1970.

Offensiivisten toimenpiteiden yksityiskohtaisesta valmistelusta määrättiin vielä seuraavaa:

”Tulee valmistella kolmen nopean miinalaivan, jotka naamioidaan lomalaisluksiksi, sijoittamista Suomeen jo ennen sodan syttymistä.

On odotettavissa sulutustarvikkeiden sekä näiden laivojen huollon kuljetus Suomeen myöskin ennen sodan syttymistä. Näiden kolmen laivan huoltotarve tulee laskea kolmeksi kuukaudeksi.

Tulee asettaa valmiiksi sukellusveneiden torpedo-, ammus-, ja polttoaine- ja elintarvikehuolto 8 pienen veneen kertatäydennystä varten kuljetettavaksi ennen sodan syttymistä Suomeen.

Mahdollisuutta moottoritorpedoveneiden (S-Boote) huoltamiseen Suomessa on valmisteltava. Onko ja koska S-veneiden huoltoaluksen sijoittaminen Suomeen mahdollista, ei ole vielä nähtävissä.”

Kaikkien valmistelutoimenpiteiden päättymisen ajankohdaksi — ajatelluksi X-päiväksi — pantiin 15. 5. 1941.⁸

Yleisohjeen näin valmistuttua yksityiskohtien suunnittelu pääsi käyntiin. Siitä huolehti aluksi Wilhelmshafenissa sijaitseva ”Marine-

gruppe Nord” kenraaliamiraali Carlsin johdolla. Hänen allekirjoittamansa ensimmäinen ehdotus on päivätty 31. 3. 1941.⁹ Suomenlahdelle samoin kuin Itämerellekin tulevien miinoitteiden paikat ja koot voitiin jo määritellä tarkemmin. Jos se poliittisesti on mahdollista (tragbar), ehdotettiin kumpaankin Suomenlahden ryhmään neljättä suurta miinalaivaa. Jos Suomeen salaisesti vietävien alusten koko määrä tulee liian huomiota herättävän suureksi, voidaan länsisulun laskijat tuoda Turun saaristoon kiertoteitse Pohjanlahden kautta (durch die Bottensee). Neuvostoliiton laivaston sen hetkiselällä sijainnilla ei ole kovin suurta merkitystä. Jos se jää sulkujen sisäpuolelle, hyvä on, jos se taas jää niiden ulkopuolelle Itämerelle, se joutuu hitaasti raivaten ja pakkokurssia pitäen ajamaan sulkujen läpi, jolloin se on alttiina Saksan ilmavoimien ja S-veneidien hyökkäyksille. Pinta-aluksista ja sukellusveneistä laskettavien miinoitusten lisäksi toivottiin Saksan ilmavoimien tehokkaasti täydentävän sitä ilmasta tapahtuvien miinoituksin tärkeillä satamapaikoilla, Kronsadtin, Kaprion, Lugan, Tallinnan, Riian ja mahdollisesti Pärnun redeillä.

Suomelle asetettavat vaatimukset oli tarkoin määritelty.

”Perustava vaatimus on kaikkien saksalaisten ja suomalaisten meritaisteluvoimien asettaminen yhteiseen saksalaiseen ylijöhtöön. Edelleen tulee suomalaisten tukikohtien Petsamo mukaan luettuna olla jo ennen konfliktin alkua miinalaivojen, moottoritorpedoveneiden ja sukellusveneiden käytettävissä. Asianmukaista naamiointia on harjoitettava sodan syttymiseen asti. Ilman Suomen Itämeren äärellä olevien tukikohtien käyttämistä on Suomenlahden tehokas ja iskunomainen sulkeminen miinoilla sekä moottoritorpedoveneiden välitön käyttö aivan mahdotonta.”

Suomelta vaadittaisiin lisäksi seuraavat suoritukset:

- a) Rannikkovesien ja Hangon tuloväylän sulkeminen.
- b) Vaarannosten laskeminen Suomenlahden suurten miinasulkujen välille. Siihen näyttävät sopivilta molemmat uudet miinanlaskijat (siis Riilahti ja Ruotsinsalmi. M. J.), jotka kummatkin voivat ottaa 100 miinaa. Miinat tulee tuoda Saksasta oikeaan aikaan.
- c) Sukellusveneitten ja moottoritorpedoveneitten asettaminen toimintaan Suomenlahdella sodan alkaessa venäläisiä merisotavoimia vastaan.
- d) Ahvenanmaan miehittäminen. Sen suojaamiseen käytettäisiin Suomen panssarilaivoja ja tykkiveneitä.

e) Hangon kaappaaminen ylläköllä.

Liitteessä mainitaan nämä kaksi tointa ensisijaisena (vordringlich, s. 4). Niin kauan kuin Ahvenanmaa ja Hanko ovat venäläisillä, Baltian valtaus ei sulje heitä Itämereltä.

Suursaarenkin kaappaaminen olisi toivottavaa, mutta siihen tarvittaisiin mahdollisesti avuksi saksalaisia laskuvarjojoukkoja.

f) Jatkuva osallistuminen sotatoimiin, Suomenlahdella ainakin sukellusveneillä ja moottoritorpedoveneillä, Ahvenanmaalla panssarilavoilla ja tykkiveneillä. Seekriegsleitung (Sic! M. J.) tutkii, sopivatko tykkiveneet tähän toimintaan.

g) Osallistuminen myös sodan jälkeiseen miinanraivaukseen, tarvittaessa koko Itämerellä. Se tapahtuisi myös Suomenlahdella ja Pohjanlahdella saksalaisten johdolla.

Laaja-alaisen suunnitelman moniin yksityiskohtiin ei tässä ole mahdollista puuttua. Mainittakoon kuitenkin, että huoltoasioita ei ollut vielä tarkasti suunniteltu, vaan huollon tarpeista pyydettiin ilmoituksia esikunnalle. Lentotuesta pidettiin meritiedustelua tärkeimpänä. Ruotsilta pyydetäisiin mm. saattuesuojaa Pohjanlahdelle kulkeville aluksille. Suomenlahdellakin ajateltiin lyhyen aikaa tarvittavan saattuepalvelusta.

Jotta saataisiin täysi miehistö kaikille Saksan laivoille, *Marinebesatzungskommission* saisi luvan käyttää telakoilla korjattavina olevien alusten miehistöjä tarkoitukseen. Saksan sukellusveneiltä ei vaaleiden öiden ja hyvän torjunnan vuoksi odotettu suuria. Siksi niiden lukukin voitaisiin vähentää viiteen.

Seekriegsleitung vastasi Carlsin offensiiviseen esitykseen esikuntapäällikkönsä amiraali Schniewindin allekirjoittamalla paljon pidättyvämmällä kirjelmällä 18. 4. 1941.¹⁰ Se valitti operaation lykkääntymisen (joka tietenkin johtui Balkanin tapahtumista. M. J.) suuresti vaikeuttavan kaikkia salaamistoimia, koska pohjoisessa yöt lyhenivät lyhenemistään. Kunkin operaatio-osan toimeenpanosta oli siten erikseen sovittava SKL:n kanssa. Esikunta ei oikein uskonut pitkälle ehtineen vuodenajan ja loppupäivien epävarman poliittisen kehityksen vuoksi Suomenlahden poikki laskettavien miinasulkujen kaikin osin onnistuvan, vaan oli valmis tarvittaessa peruuttamaan osan niistä. Koska miinoitustoiminta erityisesti Viron rannikon lähellä tulisi vaikeaksi, siihen olisi käytettävä mm. sukellusveneitä. Itämeren miinoitukset hyväksyttiin suunnilleen sellaisina kuin ne myöhemmin toteutettiin, mutta SKL kaavaili mie-

luummin saksalaisten kuin suomalaisten sukellusveneiden toimivan Kronstadtin lahdella. Nevaan Leningradin ja Pähkinälinnan välille ajateltiin heittää miinat lentokoneista, mutta ehdotetussa laajuudessa lento-
miinoitus oli mahdollisuuksien ulkopuolella.

Tässä vaiheessa SKL arveli myös, että Ahvenanmaa täytyisi ehkä miehittää ylläköllä saksalaisin joukoin, joita tukemaan pitäisi saada keskiraskasta (15 cm) kenttätykistöä. Muutenkin jo suunniteltujen (Lapin M. J.) suurkuljetusten seassa ne kävivät liiatta huomiotta. Asian ratkaisu ja järjestelyt kuuluisivat kuitenkin ylemmille esikunnille. Vaikka suomalaisille ehdotettaisiin myös ylläköä Hankoa ja Suursaarta vastaan, jälkimmäisen mahdollisuudet olisivat pienet.

Vaikka keskustelu käytännön yksityiskohdista näin käynnistyi, paljon tuli vielä myöhemmin muuttumaan. Mm. X-päivä siirrettiin 21. 4. kesäkuun 15. päiväksi 1941. Ei myöskään *Marinegruppe Nordin* 29. 4. 1941 lähettämä ehdotus, johon *Seekriegsleitung* vastasi 6. 5. 1941, jäänyt lopulliseksi.¹¹

Marinegruppe Nordin lopullinen ”Operaatiokäskey N:o 1, joka koskee ensimmäisiä operaatioita tapaus Barbarossan aikana”, annettiin 17. 5. 1941 (10 sivua).¹² Se vastasi jo niin tarkasti runsasta kuukautta myöhemmin Itämerellä tapahtuneita operaatioita, että sen sisällön tarkastelu voidaan jättää toteutuksen yhteyteen. Mainittakoon kuitenkin, että Ison ja Vähän Beltien miinoittamisesta tarvittaessa, jotta Neuvostoliiton laivasto ei pääsisi niiden kautta murtautumaan ulos, annettiin samana päivänä erillinen käskey n:o 2 (Operaatiot Granada ja Sevilla).¹³

Yhteydenotot suomalaisiin

Yllätyksen aikaansaamisen vuoksi oli maantieteellisesti ratkaisevalla paikalla sijaitsevan Suomen osanotto saksalaisille peräti tärkeää ja siksi se esiintyi kuvatulla tavalla alun perin heidän suunnitelmissaan. Ilmeisesti kevään kuluessa yhä kehittyviä suunnitelmia ei tässä vaiheessa esitelty suomalaisille. Epäselvä kysymys on, oliko suomalaisilla — kenraaliluutnantti Heinrichsin saamien yleistietojen lisäksi — edes aavistusta siitä, mitä heidän osakseen suunniteltiin.

Perimätieto kertoo jotain sentään vuotaneen. Kuten tunnettua, välirauhan talven kuluessa Saksassa kävi tutustumis- ja hankintamatkoilla



Suomen merivoimien edustajat vierailivat Englannin kanaalin rannikolla keväällä 1941. Kuvassa saksalaisen S-vene (moottoritorpedoveneen) rakennetta ja toimintaa selitetään Ostenden satamassa 23. 4. 1941. Henkilöt vasemmalta edestä eversti Järvinen, kapt.luutn. O. Mattila, saksalainen eversti, komentajakapteeni O. Koivisto, komentajakapteeni A. Kivikuru, merivoimien luutnantti S. Opendhoff. Viimeksi mainittu toimi sittemmin Barbarossa-yönä Korppoon Pensarista Moonin salmeen Hiidenmaalle suunnatun miinoitusryhmän johtajana. Kuva komentaja Arto Kivikurun kokoelmista.

ainakin 70 erilaista henkilöä tai retkikuntaa. Tärkeämpi kuin määrä oli näiden henkilöiden laatu. Joukossa olivat kaikkien tärkeimpien niin sanoakseni yhteistoiminta-asetajien edustajat, mm. eversti G. E. Magnusson, joka sitten organisoivat Suomeen nykyaikaisen radiolla johdetun hävittäjätoiminnan, eversti Lagus, joka järjesti Suomen panssariaseen, sekä kenraalimajuri Valve, joka Suomen merivoimien komentajana oli ratkaisevassa asemassa seuraavissa kuvattavissa tapahtumissa.¹⁴ Kenraali Valve seuralaisineen oli kutsuttu tutustumaan lähinnä Kanaalin rannikolle sijoitetun Saksan rannikkotyöstön mutta myös laivaston (mm. moottoritorpedoveneiden, jotka olivat Ostendessa) organisaatioon ja toimintaan. Runsaan viikon kestänyt matka tapahtui huhtikuun lopulla (Saksassa 21. 4. — 1. 5.).¹⁵

Lähtöpäivällisillä Berliinissä, joilla myös suuramiraali Raeder oli läsnä, Suomen laivastoa edustanut komentajakapteeni Oiva Koivisto, siihen aikaan Väinämöisen päällikkö, joutui istumaan SKL:n amiraali Schniewindin viereen. Isäntä kysyi keskustelun aikana ystävällisesti, mitä aluksia Suomi tarvitsisi puolustuksensa vahvistamiseksi. Hämmästynt Koivisto sai kuulla, ettei tarkoitus ollut antaa saksalaisaluksia, vaan

venäläisiä laivoja, joita Leningradin valtauksen jälkeen olisi käytettävissä (!).¹⁶ — On vaikeata ajatella, ettei esimiehelle, kenraaliluutnantti Valveelle, olisi mitään vihjaisttu, jos alaisillekin erehdyttiin (?) vieläpä erittäin arvovaltaiselta taholta kertomaan näin paljon. Tulevan yhteistyön järjestelyihin viittaa mm. se, että Valveen retkikunnan oppaana toimi Saksan Helsingin lähetystön laivastoattasea, kontra-amiraali von Bonin. Saksalaissuunnitelmissa (esim. 7. 5. 1941 ja 27. 5. 1941 s. 3) juuri hänet mainitaan Suomeen tulevan Saksan laivaston yhteysesikunnan (myöhemmin *Verbindungsstab Finnland*) tulevana komentajana. Muina isäntinä olivat komentajakapteeni Kluseman ja komentajakapteeni Celarius, joista jälkimmäinen toimi sittemmin Suomessa Führer der Torpedoboote-esikunnassa (osin myös tiedotustehtävissä). — Toisaalta Saksan suunnitelmat eivät olleet huhtikuun lopulla vielä niin valmiit, että mistään varsinaisesta yksityiskohta-neuvottelusta olisi voinut olla kysymys, korkeintaan ylläolevanlaisesta ”esiripun raottamisesta”, johon suomalaiset suhtautuivat asiaankuuluvain varauksin.

Tulevaa virallista yhteydenottoa suomalaisiin valmisteltiin perusteellisesti, vastaavasti kuin armeijan ja ilmavoimien puolella 28. 4. 1941.¹⁷ Kontra-amiraali Fricken laatima *Seekriegsleitungen* ehdotus siitä oli päivätty 7. 5. 1941.¹⁸ Se lähtee yhtä suorasukaisesti Suomen laivaston jonkinlaisesta alistussuhteesta Saksaan, kuin jo Raederin suunnitelma 6. 3. ja Carlsin operaatio-ehdotus 31. 3. 1941.

”(3). Yhteistyö Suomen laivaston kanssa

a) Suomen laivaston toiminta tapahtuu itsenäisesti suomalaisessa johdossa, kuitenkin Saksan *Seekriegsleitungen*, jota edustavat *Marinegruppenkommando Nord* ja Risteilijöiden komentaja (Kielissä ja Swinemündessä), antamien operatiivisten ohjeiden mukaan (nach der operativen Weisungen der deutschen SKL).

b) Tehtävänanto Suomen laivastolle tulee rajoittumaan operaatiokohteiden ja operaatioalueiden ilmoittamiseen. Operatiivisen ja taktisen ajoituksen yksityiskohdat sekä toteutus tapahtuvat Suomen laivaston yksinomaisella vastuulla ja komennossa, kuitenkin kulloinkin ilmoittamalla siitä oikeaan aikaan yhteysesikunnan kautta Saksan laivastolle.

d) Pyydetään Suomen tukikohtien kaikkien mahdollisuuksien käyttöön saamista, osittain jo ennen operaatioiden alkamista, sekä Suomeen lähetettävien omien taisteluvoimien valmistelukomennuskuntien mitä pisimmälle menevää tukemista.

(4). Operatiivisia vaatimuksia Suomen armeijalle (laivastolle)

a) Sisemmän Kronstadtin lahden miinoitus suomalaisten voimin (sukellusveineet, moottoritorpedoveneet).

b) Saksalaisten Suomenlahden läntiseen osaan laskemien (miina-)esteiden täydentäminen suomalaisten miinanlaskijoiden avulla.

c) Suomen sotavoimien suorittama miinoitusoperaatio Hangon tuloväylille.

d) Jos teknisiä mahdollisuuksia on, Suomen ilmavoimien lentomiinaoperaatio

määrättyihin paikkoihin Suomenlahdelle ja neuvostotukikohtien eteen. Jatkuva tiedustelu Suomen- ja Pohjanlahdelle.

e) Ylläkönomainen Ahvenanmaan saarien miehitys sitä varten varatuilla suomalaisilla joukoilla Suomen merisotavoimien tukemana.

f) Ylläkö Hangossa päämääränä tämän tukikohtien valtaus.

g) Ylläkö Suursaarta vastaan.

h) Edellä kohdissa a—g mainittujen operaatioiden alkaessa suoritettavien toimenpiteiden jälkeen Suomen keveiden laivastovoimien ja sukellusveneiden offensiivinen käyttö, ensi sijassa Suomenlahdella, saksalaisten osoitusten mukaan (*entsprechend deutschen Weisungen*).”

Vaikka on ilmeistä, ettei yhteisiä toimenpiteitä käytännön neuvotte- luissa voitu tai tahdottukaan esittää niin määrävissä sävyssä kuin esi- kuntien sisäisissä suunnitelmissa, jälkimmäiset paljastavat kuitenkin herkästi, m i t e n johtavana osapuolena saksalaiset itseään pitivät Saksan ja Suomen löysässä, virallisia sopimuksia vailla olevassa yhteis- työssä.

Viralliset yhteistyöneuvottelut alkoivat kuten tunnettua OKW:ssa Salzburgissa 25. 5. 1941, jolloin kenraali Heinrichsin seurueessa Suomen merivoimia edusti Merivoimien esikuntapäällikkö, kommodori Svante Sundman. Neuvotteluissa vain hipaistiin laivastoasioita, jotka kuitattiin viittaamalla suunniteltuihin suoriin neuvotteluihin Berliinissä.¹⁹ Kun maa- ja ilmavoimien asioiden jatkokäsittely tapahtui Berliinin lähellä Zossenissa 26. 5. 1941, Sundman ei ollut läsnä (vaan neuvotteli kerto- mansa mukaan OKW:n Rüstungsamtissa ja Ilmavoimien esikunnassa asetoimituksista).²⁰ Sen sijaan hän yksin edusti Suomea Berliinin See- kriegsleitungissa pidetyssä laivastoyhteistyöneuvottelussa 27. 5. 1941, jossa Saksaa edustivat Operatiivisen osaston päällikkö, kontra-amiraali Fricke, kommodori Montigny ja komentajakapteeni Reinicke. Saksalaisten 9-sivuisesta pöytäkirjasta, jota ei ennen ole julkaistu, on seuraa- vassa esitetty tärkeimmät osat.²¹

Nyt sanottiin kohteliaasti, että yhteistyö Suomen ja Saksan laivasto- jen kesken oli ' ' a j a t e l t u ' ' ”korkeimman toimintatehon saa- vuttamiseksi” sellaiseksi kuin edellä kuvailtiin Kielissä olevan *Marine- gruppenkommando Nordin* (kenraaliamiraali Carls) sekä Swinemündes- sä olevan risteilijöiden komentajan (vara-amiraali Schmundt) johtoon sekä lähettämällä Saksasta yhteysesikunta Helsinkiin (kontra-amiraali von Bonin) ja Suomesta Kielin aluksi siviilipukuinen yhteysupseeri, jo- ka operaatioiden alettua siirtyisi Swinemüнден.

Saksa ilmoitti estävänsä neuvostolaivaston pois pääsyn Itämereltä,

keskeyttävänsä aluksi joksikin aikaa kaiken kauppamerenkulun Itämereltä tonnistomenetyksen pienentämiseksi ja suunnittelevansa offensiivisia miinoitustoimenpiteitä Suomenlahden länsisuulla Suomen rannikkovesiltä sekä etelämpää Memelistä ja Pillausta käsin. Tässä yhteydessä käytettäisiin myös moottoritorpedoveneitä miinanlaskijoina. Saksan sukellusveneet toimisivat Itämeren keskiosassa ja Suomenlahden suulla neuvostotukikohtien edustalla.

Sen jälkeen saksalaiset esittivät joukon kysymyksiä. Uskoiko Suomi neuvostolaivaston defensiivisyyteen? Sundman arveli heidän voineen ottaa oppia ensimmäisestä maailmansodasta ja huomautti, että talvisodassa venäläiset sukellusveneet olivat purjehtineet hyvin. Suomalaiset odottivat ainakin vilkasta miinoitus- ja sukellusvenetoimintaa. Mitä operatioita Suomi voisi tehdä? Sundman huomautti, että hitaat panssarilaivat sopivat parhaiten defensiiviin ja että Suomen sukellusveneet sekä moottoritorpedoveneet olivat vanhahkoja. Siitä huolimatta voitaisiin Suomenlahdella esiintyä offensiivisesti, ainakin 12 käytettävissä olevalla miinalaivalla.²² Sotasuunnitelmat täytyi kuitenkin uusia, koska ne perustuivat siihen, että Suomi joutui yksin sotaan Neuvostoliittoa vastaan. Saksalaisten toimintamahdollisuudet Suomen vesillä Sundman arveli suotuisiksi, jos tukikohtavalmistelut saataisiin ajoissa tehdyksi. Sundman arveli, että saksalaisten olisi miehitettävä Ahvenanmaa joukoillaan, mutta kuljetuksiin voitaisiin käyttää suomalaisia laivoja. Tähän Fricke heti vastasi, että suomalaiset joukot olisivat tarkoitukseen paremmat, vaikka täydennystä ehkä hankittaisiin saksalaisista erikoisjoukoista, esim. rannikkotykistöstä. Huollon probleemoista Sundman vastasi, että täytyisi ennakolta varastoida öljyä panssarilaivoille sekä bensiiniä ilmavoimille ja moottoritorpedoveneille. Ilmavaara ei olisi yhtä suuri kuin talvisodassa, koska maarintama nyt sitoisi suurimman osan Neuvostoliiton ilmavoimista.

Yksityiskohta-kysymyksistä tuli ensimmäisenä esille laivastoneuvottelujen jatkamistapa. Fricke oletti, että kun nyt Berliinissä oleskeleva (Heinrichsin. M. J.) komissio palaa Suomeen, se informoi presidenttiä ja sotamarsalkka Mannerheimiä ja hankkii asioille näiden suostumuksen (Einverständnis). Sitten Saksaan lähetetään vielä uusi komissio. Sitä johtavalla meriupseerilla pitäisi olla valtuudet sitoviin sopimuksiin yksityiskohdista (Vollmacht zu verantwortlicher Festlegung von Einzelkeiten). Mukana voisi seurata em. yhdysupseeri Gruppe Nordiin, huolto- ja

moottoritorpedoveneasiantuntijat sekä oppaana saksalaisten puolelta amiraali Bonin. — Näin laivastoasioiden käsittely tuli jatkossa kulkemaan eri rataa kuin maa- ja ilmavoimien. Näitä vartenhan saksalaiset lähettivät edustajansa Helsinkiin (everstit Buschenhagen OKW:stä ja Kinzel OKH:sta 3.—6. 6.),²³ kun taas laivastoneuvotteluja jatkettaisiin Saksassa. Voi kysyä, tämä eroko johti jatkossa kenties siihen, että laivastoyhteistyö muodostui alun alkaen paljon kiinteämmin järjestetyksi kuin muiden aselajien? — Toisaalta asian luonnekin vei samaan: Itämeri lah-tineen oli suppea alue, jonka puitteissa oli toimittava ja molempien neuvottelupuolien voimavarat olivat rajalliset.²⁴

Suomalaisten suunnitelmista Sundman mainitsi ensi sijassa operaation Hankoa vastaan ja operaation Ahvenanmaan miehittämiseksi. Laivasto oli nykyisin keskitetty Turun seudulle, mutta voitaisiin koska vain siirtää Helsinkiin. Apuvoimista hän mainitsi, että hinaajia ja rannikko-laivoja voidaan käyttää miinanetsintään ja sukellusvenetorjuntaan, mutta niillä on vain akustisia kuuntelulaitteita. Tarvittaisiinkin avuksi saksalaisia suuntimalaitteita. Ilmatorjunnasta hän ei em. syistä ollut huolissaan kun laivasto voi etsiä suojaa saariston hajallisista ankkuripaikoista. Suomen laivastolla ei ole omia ilmavoimia, vaikka sen käyttöön onkin osoitettu lentokoneita. Sundman pyysi tutkimaan kysymystä, voitaisiko kymmentä talvisodassa sotasaaliina saatua venäläistä SB-pommi-konetta käyttää miinoituksiin ilmasta käsin? Fricke arveli tämän alan taktiikan vaativan laajoja valmisteluja ja tehtävän siksi sopivan paremmin Saksan ilmavoimille; hän ei kuitenkaan torjunut selvitystyötä.

Kun Suomessa ei miinojen pudottamista ilmasta tiettävästi hallittu, mutta ehdotus suomalaisten koneiden käyttämiseen tällaiseen esiintyi Fricken omassa promemoriassa vain kolmisen viikkoa aikaisemmin (7. 5. 1941, kohta 4 d), tulee kysyneeksi onko ajatus tullut suullista tietä suomalaisten tietoon? Fricke näyttää ottaneen väliaikana mahdollisuuksista tarkemmin selvää, koska hän nyt oli toisella kannalla.

Fricken mielestä Helsingin ja Swinemünden välinen nopea ja varma viestiyhteys on luotava radiolla, jolloin käytetään saksalaisia salakirjoitusavaimia. Tätä varten on molemmin puolin ryhdyttävä valmisteluihin. Rakenteilla on salakirjoitus—kaukokirjoitinyhteys Tukholman kautta Helsinkiin. Suomalaiset puolestaan huomauttivat, että vaikka Suomenlahden ulkosaarilta välitetään optiset havainnot välittömästi Helsinkiin, Saksasta tarvittaisiin paikantamislaitteita (Ortungsgerate). — Pyynnön

kohteina olivat ilmeisesti uudenaikaiset tutkalaitteet, jollaisia Saksalla jo tähän aikaan oli käytössään.

Sundman katsoi voivansa luvata saksalaisten moottoritorpedovene-tukikohdille muonituksen ja muun huollon, mutta polttoaine- ja torpedohuoltoa varten tarvittaisiin Saksan suurinta mahdollista tukea. Sitä varten pitäisi — Kielin jatkoneuvottelujen jälkeen — lähettää saksalainen S-venekomissio Suomeen. (Seur. s. 45) — Petsamon lahden sulkemiseen saksalaiset lähettäisivät Pohjois-Norjasta kuorma-autokuljetuksella 20 miinaa.

Fricke kertasi nyt Suomen laivaston Suomenlahdella ja Hangon edustalla miinoituksin, moottoritorpedovenein ja sukellusvenein suoritettavaksi ajatellut tehtävät sekä korosti Ahvenanmaan miehittämistä ajoissa ennen venäläisten vastatoimenpiteitä. Sundman oli samaa mieltä, vaikka lausui jälleen Suomen joutuvan tarkistamaan operaatiosuunnitelmiaan.

Lopuksi kontra-amiraali Fricke vielä korosti yhteisen merisodankäynnin tehokkuuden vaativan alussa mainittua yhtenevää johtoa, vaikka Suomen laivasto olisi itsenäinen operatiivisissa suunnitelmissaan ja taktisessa johtamisessa ja täydessä vastuussa näistä. Kommodori Sundman yhtyi tähän käsitykseen ja vakuutti valmiutta työskennellä tässä hengessä yhdessä saksalaisten esikuntien kanssa.

Suomen merivoimien kannalta saksalaisyhteistyön nopea hyväksyminen johtui etenkin siitä, että se parhaiten edisti merivoimien päätehtävän suorittamista.

”Saksan Neuvostoliiton sota, riippumatta siitä osallistuiiko Suomi siihen, aiheuttaisi Suomen meriyhteyksien katkeamisen tai ainakin niiden ylläpitämisen tavattoman vaikeutumisen silloin käytettävissä olevin resurssein. Tämä taasen olisi varsin pian johtanut kestävämpään huoltotilanteeseen. Meriteiden suojaaminen on merivoimien päätehtävä, usein jopa ainoa, ja pitäessään sen mielessä on helppo ymmärtää johdon toimenpiteet niissä asioissa, joissa ne samoina Saksan vastaavien päämäärien kanssa johtivat hyvään yhteistyöhön eli Itämeren alueen meriteiden suojaamiseen Neuvostoliiton merivoimien toiminnalta.”²⁵

Kielin neuvottelut 6. 6. 1941

Berliinissä 27. 5. 1941 päätetty uusi yhteistyöneuvottelu pidettiin Kielessä 6. 6. 1941.²⁶ Sitä ennen Sundman oli käynyt Suomessa hankkimassa saksalaisten edellyttämät presidentin ja marsalkan valtuudet jatkaa sovutulta pohjalta. Saksalaisten perusteellisen pöytäkirjan mukaan²⁷ — sitäkään ei ole ennen suomeksi referoitu — Saksaa edustivat *Marinegruppe Nordin* esikuntapäällikkö, kommodori Klüber, risteilijöiden komentaja, vara-amiraali Schmundt, laivastoattasea, kontra-amiraali von Bonin ja *Fliegerführer Ostsee*, everstiluutnantti von Wildt ja Suomen kommodori Sundman, molemmilta puolilta oli lisäksi läsnä joitakin esikunnan nimeämättömiä nuorempia jäseniä (Suomesta he tiettävästi olivat komentajakapteeni Aimo Saukkonen ja kapteeniluutnantti Unto Juuramo). Retkikunta oli saapunut saksalaisella lentokoneella Königsbergin kautta Berliiniin ja sieltä junalla Kieliin.

Neuvottelu alkoi tilanteen hypoteettisuuden vakuutteluilla.²⁸ Saksa ja Neuvostoliitto ovat poliittisesti ystävällisissä suhteissa, mutta Neuvostoliiton keskitykset raja-alueilla ovat aiheuttaneet vaikean tilanteen. Poliittinen ratkaisu ei millään muotoa ole vielä tapahtunut, mutta sotilaiden tehtävä on kuitenkin suorittaa välttämättömiä valmisteluja. Niinpä Pohjois-Norjaan tarkoitettuja kuljetuksia on jo lähetetty Suomeen, mutta nämä 18. 6. päättyvät toimenpiteet on ilmoitettu Neuvostoliiton hallitukselle. — Tässä tarkoitettiin tietenkin Lapin suurten saksalaisjoukkojen laivauksia (Operaatio *Silberfuchsia*, jonka joukoista tuli meritse yli 30 000 miestä). Ne alkoivat saapua Pohjanmaan satamiin vasta pari päivää myöhemmin. Kuljetukset voitiin kesäkuun puoliväliin asti naamioida Saksan Norjan joukkojen vaihtamistoimiksi.

Neuvotteluissa pitäisi käydä läpi 1) Saksan operatiiviset suunnitelmat ja 2) todeta, miten Suomen laivasto voisi osallistua niiden tukemiseen. Koska sota Englantia vastaan jatkuu vähentymättömällä voimalla, Saksan voimat Itämerellä tulevat olemaan sangen pienet. Suomalaisten esittämään kysymykseen, voisiko Saksa tukea Ahvenanmaan miehitystä risteilijöillä ja hävittäjillä on siksi vastattava kielteisesti. Ahvenanmaahan Saksalla ei ole mitään suoranaista mielenkiintoa, erityisesti siksi, että sen on poliittisesti otettava huomioon Ruotsi. — Nytemmin tiedämme, että Hitler oli 3. 6. päättänyt tämän pitkään (Salzburgissakin 25. 5.) vireillä olleen asian näin päin.²⁹ Saksan tulo Ahvenanmaalle Tukholmaa uhkaa-



Komentajakapteeni Aimo Saukkonen, Merivoimien esikunnan operatiivisen osaston päällikkö, osallistui Kielin neuvotteluihin 6. 6. 1941 ja saksalaisten vastaanotto toimiin seuraavina viikkoina. (Kuvassa kommodorina). Pääesikunnan kuvakokoelma.

Komentaja Svante Sundman, Merivoimien esikuntapäällikkö, kävi saksalaisneuvottelut Berliinissä 27. 5. ja Kielissä 6. 6. 1941. Kuva Sotamuseon kokoelmista.

maan olisi voinut viedä puolueettoman Ruotsin vaikkapa länsivaltojen käsiin, siksi Saksan oli sitä tarkoin vältettävä, erityisesti ruotsalaisen malmin saannin vuoksi.

Saksan taholta ilmoitettiin operatiiviset offensiiviset miinoitukset (kaksi Suomenlahden poikki kulkevaa sulkua ja niiden välillä vaarannoksia) sekä moottoritorpedovene (S-vene)- ja sukellusveneoperaatiot, joiden tarkoituksena on estää tai vaikeuttaa venäläisten, erityisesti heidän sukellusveneittensä, kulkua pois Suomenlahdelta. Saksan laivasto oli selvillä, ettei öitä käytännöllisesti katsoen enää ollut, ja operaatiot voisivat estyä. Silloin laivojen pitäisi hätätapauksessa aluksi jäädä asemapaikoilleen.

Suomelta pyydettiin kahden miinanlaskijan, joissa kummassakin olisi 100 miinaa, apua kahden vaarannoksen laskemiseen sekä mahdollisimman monta alusta miinanetsintä- ja sukellusvenentorjuntatehtäviin. Edelleen pyydettiin saaristovesien käyttöoikeutta, sisäväylien miinoittamista sisintä lukuun ottamatta — mitä suomalaiset olivat jo suunnitel-

leetkin — sekä Hangon väylien sulkemista miinoilla ja mahdollisimman pian myös tykistötulella. Näiden väylien sulkemista miinoilla on yritettävä, jotta siellä olevat sukellusveneet saataisiin eliminoiduiksi. Tässä yhteydessä luettiin pöytäkirja aikaisemmasta Hankoa koskeneesta neuvottelusta. Hangon lopullinen valtaus voidaan toteuttaa vasta Saksan armeijan maaoperaatioiden edistyttyä, ehkä noin kolmen viikon kuluttua.³⁰ Sen sijaan Suursaaren valtaamista saksalaiset eivät enää pitäneet tärkeänä.

Suomen merivoimien pääosa sijaitsi Turun alueella ja Ahvenanmaalla, mutta yhteistyön mahdollistamiseksi on jo suoritettu valmisteluja Helsingin voimien vahvistamiseksi. Kaikki sukellusveneet siirretään Suomenlahdelle, samoin kaikki moottoritorpedoveneet (5) ja miinanlaskijat kahta lukuunottamatta, joita tullaan käyttämään Turussa ja Ahvenanmaalla. Suomalaiset arvelevat, että venäläiset tulevat operoimaan Suomenlahden eteläosassa. Siksi Suomen tarkoitus on miinalaivoillaan rakentaa sulkukojo koko Suomenlahden poikki, mihin tarvitaan kolme matkaa. Sukellusveneet on tarkoitus panna toimintaan itäisellä Suomenlahdella.

Tämä merkitsisi, että saksalaisten puolelta voitaisiin laskea yksi, tosin vahvempi sulkukojo ja että vaarannoksista luovuttaisiin. Koska sulun laskeminen kolmessa vaiheessa tuskin on toteutettavissa sodan syttymisen jälkeen, päin vastoin menestystä lupaa vain yllättävä sulutus kaikissa kohdissa yhtä aikaa sodan syttymistä edeltävänä yönä, saksalaisten suunnitelmalle on annettava etusija. Koska Suomen osanotto riippuu myös poliittisesta tilanteesta ja voi myöhästyä, Saksan on suoritettava sulutukset. Voimaan jää Saksan pyyntö Suomelle vaarannosten rakentamisesta sulkukojojen väliin.

Suomen sukellusveneet voivat sitten operoida molempien sulkukojojen itäpuolella ja Saksan taas Suomenlahden ulkopuolella. Siten vältetään myös vaikeudet, jotka aiheutuvat yhteisestä operoinnista.

Sen jälkeen keskusteltiin viestiyhteyksistä. Suomea pyydettiin hankkimaan raskas radioasema Turkuun ja Helsinkiin pitämään yhteyttä näiden paikkojen välillä ja Saksaan. Parempi on lähettää yhteysupseereita ja radiohenkilökuntaa; salakirjoitusavainten vaihto ei vie hyvään tulokseen.

Suomen kysymykseen huoltotoivomuksista vastattiin, että ne todennäköisesti voidaan täyttää. Suuntimisvälineistä (Ortungsgeseräte), mii-

noista ja syvyysspommeista täytyy kysyä Berliinin mielipidettä, mutta ainakin syvyysspommien runsas lähettäminen on mahdollista.

Kun Saksan laivastoattasea toivoi, että Suomelle olisi jätettävä aikaa mobilisaatiota varten, hänelle vastattiin sen olevan poliittinen kysymys, josta nyt ei keskusteltu. Saksan laivasto edellytti — saamiensa määräysten mukaan — että sen käyttöön annetaan tukikohtia jo ennen sodan alkamista. Jos ei näitä poliittisia edellytyksiä ollut olemassa, Suomi ei voisi antaa edellä suunniteltua apua. Silloinkin Saksan alukset voisivat suorittaa operaationsa suomalaisista satamista lähtien. Kuinka Suomi suhtautuu laivojen paluuseen, ratkeaa poliittisen tilanteen mukaan ja se taas on voima- eikä mikään oikeuskysymys (ein Macht - keine Rechtsfrage). — (Suoria sanoja, jotka paljastavat ajattelutavan! M. J.)

Suomalaiset olettavat, ettei Venäjän linjalaivoja käytetä offensiivisesti, mutta että aktiivista toimintaa miinalaivoilla ja sukellusveneillä on odotettavissa. Neuvostoliiton rakentama miinasulku Suomenlahden poikki on sodan sytyttyessä todennäköinen; Saksan olisi siksi ehdittävä toimia ensiksi.

Lopuksi luotiin pieni katsaus Saksan radiotiedustelun tuloksiin. Tulevaisuudessa luvattiin molemmin puolin vaihtaa näitä tietoja. Saksa pyysi, että se 15. 6. lähtien tapahtuisi päivittäin.

Täten oli neuvottelun operatiivinen osa päättynyt. Tukikohta- ja materiaalikysymykset sekä laivastovoimien ja materiaalin tuonnin ajankohdat selvitettäisiin risteilijöiden komentajan järjestämässä jatkoneuvottelussa. — Jälkimmäisen pöytäkirjaa ei valitettavasti ole tavoitettu, ja siten eräät mielenkiintoiset yksityiskohdat jäävät epäselväksi. Periaatteelliselta kannalta tällä ei kuitenkaan ole merkitystä.

Selostus Kielin neuvottelujen kulusta osoittaa selvästi, että keskeiset päätökset olivat 6. 6. Saksan laivaston osalta valmiit. Suomen laivasto myötäili kaikessa oleellisessa. X-hetki oli kuitenkin jo 4. 6. siirretty tapahtuvaksi 22. 6. 1941.³¹

Kielin neuvottelut tulivat omien diplomaattien piirissä tietoon jo menomatalla, sillä vallitsevan tavan mukaan ryhmä ensinää ilmoittautui sotilasasiamiehelle. ”Sundmanin uusi käynti kuuluu niihin, joista tullaan puhumaan historiassamme” merkitsi Berliinin sotilasasiamiehemme, eversti Walter Horn päiväkirjaansa 5. 6. 1941 palattuaan lounaalta, jonka saksalaiset meriupseerit tarjosivat Sundmanille, Saukkoselle, Juuramolle ja hänelle.³²

Vastaavasti kuin Helsingin maa- ja ilmavoimaneuvottelujen 3.—6. 6. 1941 pöytäkirjat (joita vain saksalaiset itseään varten pitivät) käytännössä parisen viikkoa myöhemmin muodostivat näiden alojen tarkat toimintaohjeet, vaikka muodollisia sopimuksia valtioiden välillä ei ollutkaan,³³ samanaikaiset Kielin pöytäkirjat tulivat sangen täsmällisesti meritoiminnan toteutuksen pohjaksi,³⁴ vaikka nekään eivät saaneet sopimuksen juridista muotoa. Juuri tämän tahallisen epämääräisyyden takia Saksan ja Suomen välillä ei ollut muodollista liittoa, vaan ainoastaan samansuuntaisten etujen luoma yhteistoimintasuhte, eräänlainen k o a l i t i o , kuten valtio-oppineet sanovat. Suomalaisten taholta sitä pikin ryhdyttiin kutsumaan asevelisuhteeksi.

Saksalaisten laivasto-esikunnat Suomessa

Saksan merivoimien yhteydenpito Suomeen tapahtui perinnäisesti Saksan lähetystössä toimivan *Laivastoattasean* kautta, joka välirauhan aikana oli edelleen täällä vuodesta 1938 vaikuttanut Reimar von Bonin, suurena Suomen ystävänä ja suomalaisen runouden kääntäjänä tunnettu kontra-amiraali.³⁵ Tapasimme hänet huhtikuussa 1941 johtamassa kenraali Valveen retkikunnan tutustumismatkaa Englannin Kanaalille.³⁶ Jo *Seekriegsleitungin* 28. 4. 1941 tekemässä Barbarossa-suunnitelmassa hänet mainitaan Suomeen tulevan laivaston *Verbindungsstab Finnlandin* tulevana päällikkönä, jonka kuitenkin pitäisi saada ainakin esikuntapäällikkö (Asto) esikuntansa vahvistukseksi. Führerin salaamispäätöksen vuoksi asiassa ei kuitenkaan vielä voitu tehdä mitään.³⁷

Syy uuden viraston perustamiseen oli selvästikin organisatorinen: laivastoattaseana von Bonin oli tietenkin *Seekriegsleitungin* lisäksi *Auswärtiges Amtin* (Saksan ulkoministeriön) palveluksessa. Nyt Suomeen muodostettiin pelkästään Saksan merivoimien alainen elin, tosin personaaliunionissa laivastoattasean viran kanssa, mutta niin, että yhteysesikunnassa von Boninin alaisena toimi muuta väkeä kuin lähetystössä. Yhteysesikunnan sotapäiväkirja alkaa 7. 6. 1941 sillä, että sen esikunta saapuu Kielin neuvottelujen jälkeen, joissa von Bonin taas mainittiin (s. 38) erikoislentokoneella Helsinkiin yhdessä *Führer der Torpedoboote-esikunnan* esikomennuskunnan kanssa. *Verbindungsstabin* muodostavat aluksi laivastoattasea päällikkönä *Chef des Verbindungsstabes*), ko-



Suomen merivoimien komentaja, kenraaliluutnantti Valve tervehtii apulaissotilasattasea Schlüteria ja kontra-amiraali von Bonin hymyilee takana. Pääesikunnan kuvakeskus. SA-kuva.

mentaja (Fregattenkapitein) Hans Eberhard B u s c h esikuntapäällikkönä (Asto) ja insinööri komentajakapteeni (Korvettenkapitein) H a s s e esittelijänä (Sachbearbeiter).³⁸

Oberkommando der Marine (OKM) antoi 12. 6. 1941 ”Palvelusohjesäännön Merivoimien yhteysesikunta Suomea varten”. Se kumosi 31. 5. 1941 annetut väliaikaiset ohjeet. *Marineverbindungsstab Finnland* perustettiin Barbarossa-operaation ajaksi, sen päällikkönä on Suomessa oleva laivastoattasea ja sijaintipaikkana Helsinki. Esikunta on yleisissä ja periaatteellisissa sotilaspoliittisissa asioissa *Oberkommando der Marinen* (Seekriegsleitunin) alainen, mutta operatiivisissa kysymyksissä *Gruppe Nordin*. *Befehlshaber der Kreuzer* saa merioperaatioiden johtajana antaa yhteysesikunnalle merioperatiivisia käskyjä ja ohjeita.

Yhteysesikunnan tehtävät ovat lyhyesti seuraavat: a) yhteydenpito Suomen merivoimiin Barbarossa-asioissa ja ohjeiden välittäminen niille, b) Suomen alueelta operoivien saksalaisten merivoimien ja viestiorganisaation operatiivinen johtaminen yhteysesikunnalle annetun *Führer der Torpedoboote* -esikunnan avulla, c) huolehtiminen suunniteltujen tukikohtien varustamisesta tukikohtien johtajien (laivueitten insinöörien) avustuksella, d) muiden kuin *BdK* alaisten saksalaisten merivoimien johtaminen Suomen alueella, e) *Heimatstab Nordin* alaisen huollon järjestely, jota varten yhteysesikunnalle annetaan merikuljetusasiatuntija, f) huolehtiminen siitä, että Saksan maavoimien mahdollisesti ylitettyä Neuvostoliiton rajan Suomenlahden pohjoispuolelle joutuva saalis, jolla on arvoa Saksan laivastolle, kuten aseet ja alukset, varmistetaan. ”Tämä tehtävä siirtyi *Marinebefehlshaber D*:lle heti kun tämä on ottanut vastaan tehtävänsä Leningradissa.”³⁹

Vastaavat edustajat lähettivät myös Saksan ilmavoimat 14. 6., jolloin kenraalimajuri Lorentz saapui Suomeen ilmavoimien yhdysupseeriksi.⁴⁰ ja Saksan maavoimat 13. 6. 1941, jolloin kenraali Erfurth saapui Suomeen OKH:ta edustavaksi ”saksalaiseksi kenraaliksi”.⁴¹ Hänen esikuntansa nimi oli *Verbindungsstab Nord*.

Organisatorisen *Verbindungsstab*in alaisena operatiivisena esikuntana tulisi kuten sanottua toimimaan *Führer der Torpedoboote*, jonka päälliköksi tuli kommodori Hans B ü t o w sekä esikuntapäälliköksi komentajakapteeni Edward W e g e n e r . Suomeen ei tosin lähetetäisi mitään torpedoveneitä, vaan ainoastaan pari laivuetta sen alaisia keveitä S-veneitä (moottoritorpedoveneitä), mutta nimestä huolimatta esikunta komentaisi ainakin alkuvaiheissa myös Suomeen lähetettäviä suuria miinalaivoja ja lukuisia pieniä miinanraivaajia. Saksassa toimineen *Führer der Torpedoboote* -nimisen esikunnan sotapäiväkirja kertoo 22. 6. 1941 järjestelyn alkuvaiheista seuraavasti:

”Neuvostoliittoa vastaan käytävän sodan edessä olevan syytyminen on jo pitemmän aikaa S-veneiden osalta vaatinut toimenpiteitä F.d.T. -osastoissa. Se on suoritettu S-venelaivueiden suurenkoulutusvaiheen naamiomanttelin alla lukuunottamatta 4. S-venelaivuetta” (= joka jätettiin Kanaalille, M. J.) . . . ”Minun on siksi täytynyt jo huhtikuun puolivälissä vetää pois rintamapalveluksesta 2. S-venelaivueen päällikkö korvettikapteeni P e t e r s e n ja laivueinsinööri, kapteeniluutnantti G ö r d e s , jotka on annettu *Befehlshaber der Kreuzer* -esikunnan käytettäväksi. Suurissa vaikeuksissa ja mitä täydellisimmän salassapidon alaisina suoritettut toimenpiteet ovat nimenomaan näiden molempien upseereiden ansiota.”⁴²

Jatkossa F.d.T. -esikunnan sotapäiväkirja sisältää vain organisatorisia yleisasioita ja 4. S-venelaivueen sotatoimia. Suomeen lähetetyt 1. ja 2. S-venelaivueet emälaivoinen pitivät kumpikin tarkkaa sotapäiväkirjaa, mutta Helsingin Westendiin sijoitettu F.d.T. ei näytä sellaista vielä kesäkuussa 1941 pitäneen, vaan sen asiat lienee kirjattu *Marine-Verbindungsstab Finnlandin* sotapäiväkirjaan siihen asti, kunnes tarkka työnjako elimien kesken 22. 6. 1941 suoritettiin. Seuraavassa näiden esikuntien järjestelytoita seurataan pääasiassa tämän yhteisen lähteen nojalla.

Kesäkuun 8. päivänä kontra-amiraali von Bonin alaisineen kävi Suomenlinnassa tarkastamassa, sopivatko sikäläiset tilat torpedoveneiden tukikohdaksi. ”Suomalaiset osoittivat mitä suurinta auliutta” (grösstes Entgegenkommen) ja arvelivat voivansa järjestää kaikki tarvittavat tilat. Seuraavana päivänä F.d.T:n esikomennuskunta matkusti Turkuun tiedustellakseen siellä vastaavat asiat.

Kun Turkuun saapuneen Viestikomppania 104:n päällikkö Kullmann oli 9. 6. saapunut Helsinkiin, pidettiin *Verbindungstab*in toimesta 10. 6. neuvottelu saksalaisen Helsingin-alueen viestipäällikön everstiluutnantin P e i s n e r i n ja suo-

malaisten viestiupseerien kanssa. Turussa radioaseman saa rakentaa Ispoiisiin, mutta maantiekuljetusta Helsinkiin suomalaiset eivät sallisi, vaan sen oli tapahduttava salaa vesiteitse. Turun satamaan saatiinkin aamulla 11. 6. sopiva proomu ja hinaaja Helsinkiin kuljetusta varten. Samana päivänä Helsinkiin saapui insinööriluutnantti Kluge ja aloitti Suomenlinnan tukikohdan varustelutyöt. Turkuun 11. 6. saapuneet tankkialukset *Stellergrund* ja *Gabeleflach* siirrettiin Turun saaristoon ja naamioitiin.

F.d.T:n juuri saapunut esikuntapäällikkö, kom.kapteeni Edward Wegener aloitti 12. 6. keskustelut Suomen *merivoimien esikunnassa* ”operatiivisista, taktisista ja huoltokysymyksistä.”/ Muistamansa mukaan hän oli tekemisissä erityisesti kommodori Sundmanin ja komentajakapteeni Saukkosen kanssa. Mitään suuria kokouksia ei järjestetty, vaan neuvottelu tapahtui esikunnassa kahdenkeskisin keskusteluin. Ensimmäisenä aiheena oli saksalaisten pian saapuvien miinalaivojen ankkuriipaikkojen määrääminen, koska Wegenerin piti laatia niistä käskyt, jotka suomalaiset luotsit saivat sinetöidyissä kirjekuorissa antaa saapuvien laivojen päälliköille./ Kuultiin myös, että Merivoimien esikunta siirrettiin sodan ajaksi Helsingin esikaupunkiin Westendiin, ja MVSt:lle ja F.d.T:lle aiotaan varata tilat sen läheisyydestä. — Verbindungsstab pyysi 13. 6. avata radioyhteyden Turku—Swinemünde, mutta Saksan *Seekriegsleitung* käski kaikista hankaluuksista huolimatta säästää sen Barbarossa-päivään asti. Tähän asiaan palattiin sen jälkeen miltei päivittäin, mutta samalla negatiivisella tuloksella.

Odotetut Saksan miinalaivat saapuivat Helsingin ja Turun saaristoon 14. 6. (vrt. seur. s. 57)/ Wegener on tyytyväinen siihen, että suomalaisten toivomusten mukaan laivat ohjattiin huomaamattomiin ankkuriipaikkoihin, jossa ne kokosivat vielä lippunsakin ja noudattivat radiohiljaisuutta. Vain yksi raivaajalaivue ei ajoissa saanut käskyään ja ajoi liput hulmuna Turkuun, mistä se hetimiten lähetettiin pois. Venäläinen lentotiedustelukaan ei saanut selville saksalaisaluksia./ Sotapäiväkirjan mukaan kuitenkin osoittautui, etteivät suomalaiset ajan- ja henkilöstön puutteen takia olleet tyydyttävästi valmistelleet luvattua luotsi- ja tulkkia. — Sen sijaan Verbindungsstab onnistui 15. 6. järjestämään Turun ja Helsingin tukikohtien sairaanhoitoasiat suomalaisten lääkärien avulla. Turun tukikohta sai samana päivänä määräyksen varata naamiointimateriaalia S-veneiden emälaivoja Tsingtauta ja Carl Petersiä varten. 16. 6. Turkuun saapui kolme tankkialusta *Bromberg*, *Phönicia* ja *Nina*. Suomalaisten pyynnöstä kaksi ensinmainittua käskettiin purkaa Helsingissä, jotta säästyttäisiin öljyn myöhemmiltä kuljetuksilta.

Vaikka Suomen liikekannallepanoon ryhdyttiin toden teolla 17. 6. kontr. amir. von Bonin alkoi jostakin syystä pelätä, että suomalaiset eivät sallisikaan Saksan merivoimien toimia aluevesillään Barbarossa-yönä. He ehkä näkisivät sen vaarana mobilisoinnin keskeneräisyyden vuoksi voimiensa mukaan säilyttämälleen ”puolueettomuudelle” (lainausmerkit sotapäiväkirjasta. M. J.)/ Tieto on mahdollisesti tullut Wegenerin kautta, koska hän muistaa Sundmanin kahdestikin puhuneen asiasta. Wegener oli voinut rauhoittaa Sundmania Saksan lähetystön kautta saamallaan ensi luokan tiedoilla./ von Bonin puhui siitä kenraali Erfurthille, koska tämä tapasi useammin Suomen ylipäällikköä ja Erfurth lupasi neuvotella asiasta. — Kuten tunnettua, mitään estelyjä ei tapahtunut, mutta von Boninin myöhäinen epäily asiasta osoittaa selvästi, miten pidättyviä suomalaiset olivat puheissaan, vaikka teoissa mentiin täysin purjein saksalaisten mukana.

von Bonin kävi 17. 6. Suomenlinnassa uudella tarkastusmatkalla mukanaan

nyttemmin Saksasta saapunut siviilipukuinen kommodori Bütow /Hänen apulaisensa olivat merivoimien luutnantit (Oberleutnant) Heilig ja Grasse./ Suomenlinnassa insinööriluutnantti Kluge sai hyvän arvosanan valmisteluistaan. Seuraavana päivänä S-venelaivue sekä öljyläivat Phönicia ja Bromberg saapuivatkin Helsinkiin. Jälkimmäisessä saapunut MVSt:n alipäällystö oli sotilaspuukujen vuoksi jätettävä toistaiseksi Suomenlinnaan, mutta eskunnan uusi auto tuotiin Helsinkiin, rekisteröitiin suomalaiseksi ja kuljettaja puettiin siviiliin. Suomalaisten levottomuutta osoittaa, että he von Bonininkin kautta 18. 6. kysivät Saksasta luvattuja ilmatorjuntatykkejä, vaikka sen olisi luullut kuuluvan ilmavoimien tai maavoimien edustajille. Samana päivänä 18. 6. Bütow lähti Wegenerin kanssa Turun saksalaisen laivasto-osaston luo käskynjakoon.

Westendiin muutto täytti päivät 19.—20. 6. Jälkimmäisenä päivänä sekä MVSt että F.d.T. siirsivät komentopaikkansa Westendiin, kun kaukokirjoitinyhteys Turkuun ja radioyhteys Saksaan oli klo 18.00 varmistettu. Jo päivällä 20. 6. oli saatu Berliinistä tietää, että Barbarossa-hetki on 22. 6. klo 03.00. Tämä annettiin tiedoksi sekä F.d.T:lle että suomalaisille (Huom! M. J.) Suomalaisten epäuskoisuutta osoitti kuitenkin, että he eivät uskoneet sodan tosiasiaa syttyvän, vaikka *Befehlshaber der Kreuzer* ilmoitti 20. 6. Itämeren eteläosan Wartburgmiinasulun laskemisesta.

Kuriiriposti toi 21. 6. Hitlerin puheen itärintaman sotilaille. Se ei enää ehtisi oikeaan aikaan perille, mutta von Bonin kävi kuitenkin sen johdosta Suomen rannikkopuolustuksen komentajan kenraalimajuri Valveen ja pääesikunnan päällikön kenraaliluutnantti Heinrichsin luona. Molemmat vaikuttivat helpottuneilta ja iloisilta painostuksen loppumisen johdosta, hän merkitsi sotapäiväkirjaan.

Tapahtumakulun saksalaisiin sotapäiväkirjoihin perustuva selostus osoittaa selvästi, kuinka huomattavan pitkälle Suomen ja Saksan merivoimien käytännön yhteistyö oli organisoitunut jo ennen sodan syttymistä.

Viestiyhteyksien järjestäminen Saksan merivoimille Suomenlahdella

Saksalaisesikuntien tueksi, ylläpitämään yhteyttä toisaalta Saksaan ja toisaalta Suomenlahdella toimiviin laivasto-osastoihin, Suomeen lähetettiin jo hyvissä ajoin ennen idän sodan syttymistä myös kokonainen saksalainen viestikomppania (*Marine-Nachrichten-Kompanie 104*) esimiehenään yliluutnantti Kullmann.⁴⁴ Siihen kuului vakinaisesti kaksi ranskalaista radioautoa, kummassakin mm. 200 Wattin lyhytaaltolähetin ja 500 Wattin pitkäaaltolähetin, 2 radioautoa, joissa oli 40 Wattin lähetin ja kaksi liikuteltavaa 40 Wattin lähetintä, lisäksi 4 kaukokirjoitinta laitteineen sekä runsaasti kenttäpuhelin- ym. viestikalustoa. Satamaan komppanialle tuotiin vielä kolmas ranskalainen radioauto. Ajoneuvoja oli yhteensä 28. Komppanian vahvuus oli seuraava:

Upseereita Radioali- Aliupsee- Michiä Yhteensä
upseereita reita.

Radiohenkilökuntaa	3	8	12	72	95
Signalisteja	—	2	2	16	20
Kaukokirjoittajia	—	2	1	12	15
Puhelinmiehiä	—	—	1	11	12
Esikuntajoukkue	—	2	5	44 ¹⁾	51
Yhteensä	3	14	21	155	193

1) Näistä 33 autonajajaa

Komppania lähti Wiekistä Rügenin saarelta 4. kesäkuuta ja lastattiin ajoneuvoineen Stettinissä 5.—6. Thielbeck-nimiseen laivaan. Se lähti matkaan aamulla 7. 6. ja saapui tasan kaksi vuorokautta myöhemmin Turun satamaan. Koska ketään saksalaista ei ollut vastaanottamassa, Saksassa määrätty majoitusjärjestelyt eivät ollenkaan täsmänneet ja salaamismääräykset olivat ehdottomat, komppania jäi melkein kahdeksi päiväksi laivalleen. Komppanianpäällikkö matkusti 9. 6. klo 14 Marineverbindungsstabin käskystä Helsinkiin (laivapäällystöltä lainatuissa siviilivaatteissa!) ja voi vasta 10. 6. klo 16 puhelimitse käskeä laivan purkauksen. Silloin 1. joukkue, jolla oli puolet kalustosta, lastattiin paikalle hankittuun proomuun, jota aamulla 11. 6. lähdettiin hinaamaan kohti Suomenlinnaa. Saksalaisen viestikolonnan ajaminen maanteitse Turusta Helsinkiin olisi näet herättänyt aivan liikaa huomiota. Pidettyään myrskyn takia tuulta Örön luona kuljetus saapui perille Suomenlinnan Merisotakoulun laituriin 13. 6. klo 14.45.

Turkuun jäänyt 2. joukkue ajoi aamulla 11. 6. sille varattuun Jääkärikotiin ampumaradan maastossa Ispoisissa ja ryhtyi heti rakentamaan radioasemiaan. Seuraavana aamuna se ilmoitti olevansa kunnossa vastaanottamaan viestejä kaikilla sovituilla aaltopituuksilla: S-veneiden (= moottoritorpedoveneiden) alloilla, laivaston lyhyillä ja pitkillä alloilla, sukellusveneiden alloilla ja Itämeren ilmakomentajan alloilla. Sen sijaan se ei voinut itse suorittaa mitään lähetyksiä komennetun ehdottoman radiohiljaisuuden takia. — Kun verrataan näitä ilmoituksia Saksan sotalaivojen saapumiseen Suomen vesille, havaitaan, että Ispois-ten saksalainen radioasema oli valmiina toimintaan jo ensimmäisten lai-

vojen Saksasta lähtiessä. *Marineverbindungsstabin* sotapäiväkirjasta näkyy, kuinka se lähes viikon ajan miltei epätoivoisesti yritti saada käyttäa Isoisten asemaa yhteydenpidossa Saksan laivastoosikuntiin, mutta saalamissyistä ei saanut tätä lupaa ennen kuin viime tingassa. Isoisten asema pantiin osittaiseen käyttöön vasta 19. 6. ja täyteen 20. 6., eli puolitoista päivää ennen Barbarossa-hetkeä. Pitkähkö valmistusaika, joka antoi aikaa monenlaisten esiintyneiden häiriöiden poistamiseen, aiheutti että tämän aseman laitteet tosiaan toimivat H-hetkellä.

Helsingissä kaikki sujui huomommin. Asemien rakentamista ei vielä 14. 6. saanut alkaa. Komppanianpäällikkö Kullmann otti 15. 6. yhteyttä ”korkeisiin suomalaisiin sotilasviranomaisiin” voidakseen yhdessä armeijan viestiupseerien (Heeresnachrichtenoffizier) kanssa rakentaa kaapeliyhteydet. ”Erityisen suotuisasti siihen vaikutti Saksan postineuvoksen läsnäolo”.

Yhteistyö oli viestialalla alkanut Saksan kanssa jo aikaisemmin keväällä. Posti- ja lennätinhallituksen ns. sotilastoimiston esityksen 15. 12. 1940, jolla lennätin- ja puhelinpiirejä lisättäisiin neljästä yhdeksään suojeluskuntapiiriin mukaan, päämaja oli hyväksynyt tammikuun lopulla (viestikomentaja, eversti Ekberg 28. 1. ja Operatiivisen osaston päällikkö eversti Tapola 1. 2. 1941). Saksalaisten edustajina *postineuvos von Flecher* ja everstiluutnantti von Hillenberg olivat posti- ja lennätinhallituksen valtakirjan nojalla tutustuneet perin pohjin Suomen viestiyhteyksiin. Heidän suosittamanaan ja tukemanaan piirijakoesitys meni eteenpäin ja sai Kulkulaitosten ja yleisten töiden ministeriön hyväksymisen 30. 4. 1941. Posti- ja lennätinhallitus suoritti ao. jaon 24. 5. 1941 siten, että se astui voimaan 1. 7. 1941. Käytännössä (mm. viestikomppanioita muodostettaessa) sitä sovellettiin jo kesäkuun alkupuolelta lähtien.⁴⁵

Kullmannia oudoksutti, kun hän valtion omistaman lennätintoimiston lisäksi joutui tekemisiin Helsingin yksityisomistuksessa olevan puhelinlaitoksen kanssa, mutta molemmista hän sai oman tunnustuksensa mukaan tarmokasta tukea.⁴⁶ Puhelin- ja kaukokirjoitinyhteys Turun saksalaiselta radioasemalta Helsingin laivastoattasean (von Boninin) toimistoon saatiin siten 15. 6. aikaan. Kokemuksenaan Kullmann kirjoitti samana päivänä sotapäiväkirjaan: ”Neuvottelut sekä vaatimusten toteuttaminen ovat sen takia niin pitkäpiimäisiä, koska kukaan korkeampia sotilasvirastoja lukuunottamatta ei ole tietoinen pian tapahtuvasta sotaan liittymisestä.” (Harvennus M. J.)

Suomenlinnan Merisotakoulussa oleva saksalaisten radioasema oli kuunteluvalmis kaikilla sovituilla (vrt. edellä) aalloilla 16. 6. klo 16 — siis kylläkin pian sen jälkeen kun Saksan moottoritorpedoveneet ja miinanraivaajat olivat saapuneet viereiseen laituriin. Radiohiljaisuus oli kuitenkin niin ankarasti käsketty, että asema ei voinut suorittaa mitään lähetyksiä. Laivastoattasean toimistoonkin Saksan lähetystössä Kaivo-
puistossa oli pidettävä yhteyttä puhelimitse tai tiedotuksia vievällä moottoriveneellä (Depeschenboot). Siirto Westendiin tapahtui yöllä 19. 6. siten, että joukot ja välineet vietiin klo 04.00 proomulla mantereelle. Vaikka saksalaisten autot oli naamioitu suomalaisilla SA-numerolaatoilla (!), niiden oli ajettava perille pitkin väliajoin, koska kolonna-ajo oli edelleen ankarasti kielletty. Westendissä joukot majoittuivat aluksi teltoihin; naamioinnin vuoksi ne eivät saaneet liikkua alueelta mihinkään. Viestiyhteyksien rakentaminen aloitettiin heti ja illalla klo 18.00 kauko-
kirjoitinyhteys Suomenlinnaan ja Turkuun oli saatu.

Pettymyksekseen saksalaiset sen sijaan huomasivat, että *Führer der Torpedoboote* -esikunnalle Westendistä varattu rakennus oli niin pieni, ettei siihen mahtunut radioasemaa, vaan se oli pakko sijoittaa 400—500 metrin päähän, mikä vaikeutti yhteydenpitoa. Pyydetty 220 voltin tasa- ja vaihtovirta olivat kyllä saatavissa.

Westendissä alkoivat kuitenkin tekniset vastoinkäymiset 20. 6., jolloin komppanian sotapäiväkirjan mukaan vallitsi ”vilkas radiotoiminta, koska ensimmäisiä operaatioita valmistellaan”. Molempien ranskalais-
ten radio-autojen lyhytaaltopuoli meni epäkuuntoon, muussakin kalus-
tossa oli paljon korjauksia, sähkövirta vaihteli liikaa ja ukkossää aiheut-
ti räätinää ja huonoa kuuluvuutta. Tilanne vain paheni myöhemmin, juu-
ri kun asemaa olisi eniten tarvittu. Vaikka suurin osa käskyistä ja tiedo-
tuksista saatiin lopulta läpi, Westendin saksalaisen radioaseman tilanne
Barbarossan H-hetkellä yöllä 21.—22. 6. oli onneton.

Komppanianpäällikkö Kullmannin selityksessä 8. 7. 1941 sanotaan: ”Teknis-
ten vikojen takia putosi Helsingissä lyhyessä ajassa kaksi 200 Wattin lyhytaaltolä-
hetintä pois, niin että käytettävissä olivat vain 40 Wattin lähettimet. Sähkötyyh-
teys oli siten klo 01.00—18.00 välisen ajan poikki S-veneaalloilla ja epävarma
Laivaston lyhytaalloilla. Sen sijaan Laivaston yhteysesikunnan aalloilla ja Lai-
vaston pitkillä aalloilla oli koko ajan käyttökelpoinen yhteys. Jatkuvat tekniset
häiriöt ranskalaisissa lähettimissä ja vastaanottimissa pakottivat päivystyksen
johtajan (Wachleiter) jatkuviin paikanvaihdoksiin, niin että ensimmäisinä 8 päi-
vänä päivystyspaikka oli hyvin levoton. Tämä vastaanottoaikan jatkuva vaihte-
minen vaikutti erikoisesti ensimmäisinä 2 päivänä hajottavasti sangen nuoriin ja

kokemattomiin sähköttäjiin. Siitä johtunut radiosanomien usein virheellinen vastaanottaminen vaikeutti suuresti niiden avaamista (Schlüsselarbeit). Erikoisesti yö 21.—22. 6., joka oli kaikille sotilaille toinen valvottu yö, rasitti raskaasti radiovälityspalvelua. Kun käskynanto oli täydessä vauhdissa, käskyjen läpisaaminen, vaikka niiden avaamiseksi työskenneltiin neljällä M-avaimella, kohtasi vaikeuksia suorituskyvyltään heikkojen lähettimien ja yllä sanottujen syiden takia.”

Sotapäiväkirjassa komppaniapäällikkö kertoo 21. 6., kuinka huono kuuluvuus vaati 3- tai 4-kertaisia toistoja, mikä suuresti hidasti liikennettä. Kun lisäksi sanoman alku oli usein kuultu väärin, avaamistyö ei silloin tuottanut tulosta. Hän tulee johtopäätökseen, että siirto Westendiin olisi pitänyt tehdä ainakin kaksi vuorokautta aikaisemmin, jotta asema olisi saatu kaikin puolin kuntoon (= kuten Turussa. M. J.) Tämän suomalaiset salaamissyistä torjuivat. — Näin suuren saksalaisjoukon oleskelu pääkaupungissa olisikin ollut näkyvä sensaatio, koska Lapin läpikulku sopimus ei tietävästi koskenut Helsinkiä.

Seuraavassa havaitaan, että Westendin radioaseman vaikeuksilla tuli olemaan suoranaista vaikutusta saksalaisten merioperaatioihin (s. 68).

Suomen Operaatio ”Kilpurjehdus” Ahvenanmaalle

Ahvenanmaan strategisen merkityksen vuoksi Suomi ja Ruotsi olivat 1930-luvulla pitkään neuvotteleet saariston yhteisessä puolustamisesta sotatapauksessa, joskin Ruotsi tässä tapauksessa ajatteli mahdollisena miehittäjänä lähinnä Saksaa, kun taas Suomi halusi puolustautua lähinnä Neuvostoliittoa vastaan. Perusteellisesti valmistellusta yhteistyöstä ei suurvaltojen Kansainliitossa esittämän veton takia tullut lopulta mitään.⁴⁷ Talvisodan aikaiset varustukset Ahvenanmaalta purettiin vuonna 1940 Neuvostoliiton vaatimusten mukaisesti Maarianhaminaan perustettiin Neuvostoliiton konsulaatti demilitarisointia valvomaan. Ahvenanmaan sotilaallisen tyhjiön vuoksi, joka näytti olevan Tukholman puolustuksellekin haitallinen, Ruotsin sotilaspiirit tekivät, varsinkin Suomen kanssa syksyllä 1940 käytyjen ns. unionineuvottelujen innoittamina, taas täsmälliset suunnitelmat ruotsalaistenkin osallistumisesta Ahvenanmaan puolustukseen. Keväällä 1941 Ruotsin valtiojohto ei kuitenkaan enää halunnut yhteistyötä sen mielestä poliittisesti liikaa Saksaan päin kallistuvan Suomen kanssa.⁴⁸

Tämän johdosta sotilaallisesti tyhjä Ahvenanmaa esiintyi kovasti

myös Suomen ja Saksan em. yhteistyöneuvotteluissa, joissa, kuten näimme, suomalaiset voimiaan säästääkseen tarjosivat saaristoa Saksan miehittettäväksi. Poliittisista syistä Saksa jätti Ahvenanmaan kokonaan Suomen huoleksi.⁴⁹ Suomi aikoikin suorittaa miehityksen yhtenä sodan kiireisimmistä alkutoimista. Operaatiosuunnitelmalle annettu nimitys — peitenimestä tässä yhteydessä tuskin voi puhua — oli Operaatio ”Kilpapurjehdus”. Ruotsin ja Saksan pudottua laskelmista kysymyksessä oli enää kumpi ehtisi ennen perille, Neuvostoliitto vai Suomi? Tämän ratkaisisi suurelta osalta se, kuinka aikaisin kummallakin olisi varma tieto sodan syttymisestä. Juuri tämän tärkeän tiedon saksalaiset valmisteluiltaan antoivat kumppaneilleen suomalaisille, vaikka päivämäärää ei vielä Helsingin tai Kielin neuvotteluissakaan kesäkuun alussa voitu sanoa. Mobilisaationsa yhteydessä (17. 6. alkaen) Suomi voi koota Lounais-Suomeen valmiuteen Ahvenanmaalle lähetettävät joukot ja laivat.

Tässä tapauksessa ei kylläkään ollut varmaa tietoa, tulisiko Neuvostoliitto tosiaan suorittamaan operaation Ahvenanmaalle, mutta sitä joka tapauksessa pelättiin, olihan Neuvostoliitto pyytänyt Ahvenanmaata tukikohdakseen englantilaisneuvotteluissa elokuussa 1939 ja välirauhan aikana tarkasti valvonut saariston demilitarisointia suurta konsulaattia ylläpitämällä. Kenen muunkaan kanssa olisi näissä oloissa kilpailtu perille ehtimisestä? Neuvostoliitto oli, toisin kuin Suomen 1930-luvun sotasuunnitelmissa oli oletettu, nyt niin kiinni monilla muilla tahoilla, ettei sen suuristakaan merivoimista riittänyt Ahvenanmaalle muuta kuin laivaston lentokoneita, mutta tätä ei ennakolta voitu varmasti tietää. Siksi toimittiin ikäänkuin jo vuosia odotettu kilpapurjehdus nyt toteutuisi ja oltiin helpottuneita, kun kilpailijaa ei käytännössä ilmaantunutkaan paikalle.

Muistitiedon mukaan keväällä 1941 Laivaston esikunnassa Turussa ryhdyttiin muokkaamaan uutta ajanmukaista suunnitelmaa Ahvenanmaan miehittämiseksi. Sen laati Laivaston esikuntapäällikkö, komentajakapteeni Eino Pukkila,⁵⁰ vahvisti laivaston komentaja Rahola.⁵¹ Merivoimien komentaja Valveen vahvistus saatiin tosin vasta kesäkuun puolella. Käsikysä oli laivan ja lähtöaseman tarkkuudella suunniteltu tuleva Ahvenanmaan miehitysoperaatio; laivatkin oli ennakolta tarkastettu ja ainakin jo 15. 6. alkaen varattu tehtävään.⁵² Vaikeutena oli, että joka laivaan piti saada niin monenlaista kuljetettavaa, miehiä, hevosia, aseita, muonaa, heiniä, viestivälineitä, saniteettitarpeita jne., koska kuhunkin

maihinnousupaikkaan piti tulla täysin varustettu ja huollettu yksikkö, joka voisi viipyä paikalla pitkän aikaa.

Käskyä laadittaessa ei vielä tiedetty, milloin sitä jouduttaisiin sovel-tamaan. Ennen sodan syttymistä laivaston komentaja Rahola kutsuttiin Helsinkiin neuvotteluun. Siellä kerrotaan olleen yhteistyöstä sopimassa suomalaisten puolelta mm. Valve ja Sundman, saksalaisten puolelta mm. von Bonin ja H. Bütow. Turkuun esikuntaansa palattuaan Ra-hola oli salaperäinen ja mainitsi esikuntapäällikölleen vain, ettei hän saa sanoa kenellekään, mitä tapahtuu ja koska. Ilmeisesti tässä Helsingin ti-laisuudessa saatiin kuitenkin tietää B-päivä, mikä vauhditti Ahvenan-maan operaation lopullisia valmisteluja Turussa.

Laivaston esikunta on — Ahvenanmaan miehitykseen varatun JR 14:n esikunnan salaisen kirjesarjan mukaan — lähettänyt Turunmaan suojeluskuntapiirille 15. 6. ensimmäiset taulukot Ahvenanmaalle tule-vien joukkojen kuljetussuunnitelmasta, lastauspaikoista ja vahvuuksis-ta.

Laivaston esikunnan valmisteleva ”Käsky Ahvenanmaan miehittä-mistä varten” on annettu 16. 6. 1941; samana iltana mukaan lähtevien joukkojen viestiupseereille pidettiin käskynjako LE:ssä. Uusi ja lopulli-nen kuljetustaulukko jaettiin näille joukoille 19. 6. 1941. Samalta päi-vältä on Pääesikunnan alustava toimeenpanokäsky Kilpurjehduksen toimeenpanosta.⁵³ Laivaston esikunta antoi sen nojalla 20. 6. oman käs-kynsä Kilpurjehdukseen lähdestä ja jakoi siitä kunkin 24:n kuljetuso-saston johtajalle ohjeet sinetöidyssä kirjekuoressa, joka oli avattava tie-tyllä kellonlyömällä 21. ja 22. 6. ”Valmistautumisen” Kilpurjehduk-seen Laivaston esikunta käski 21. 6. 1941 klo 10.45 (klo 11) ja ”suoritta-misen” 21. 6. klo 16.54.⁵⁴ Näin Ahvenanmaan suomalaisjoukkojen en-nalta hyvin suunniteltua kuljetusta oli käytännössäkin valmisteltu viikon verran, jo muutamaa päivää ennen Suomen 17. 6. tapahtunutta suurta mobilisaatiotakin. Mitään tässä prosessissa ei oltu jätetty sattuman va-raan. ”Barbarossaa” edeltävänä iltana 21. 6. oikeat joukot astuivat so-vituilla laitureilla Turun, Uudenkaupungin ja Rauman satamissa niille varattuihin laivoihin.

Ei ole tarpeen yksityiskohtaisesti seurata ”Kilpurjehdusta”, koska siitä on vanhastaan esityksiä olemassa.⁵⁵ Oheinen liitetaulukko kertoo sen pääkohdat.⁵⁶ Operaation mittakaavan tajuaa ottamalla huomioon, että yhdessä yössä siirrettiin noin 5 000 miestä varusteineen, joihin kuu-

lui mm. 69 tykkiä, kahdellakymmenelläkolmella laivalla Suomen manteele Ahvenanmaalle. Koko rannikkolaivastomme, mm. tulivoimaiset panssarilaivat Väinämöinen ja Ilmarinen, olivat lisäksi suurkuljetusta suojaamassa.

Suomen sotalaivat siirtyivät jo päivällä 21. 6. Nauvon—Korppoon alueelle, jonne kuljetuslaivasto niitä illalla seurasi. Yöllä tosin pysähdyttiin aluevesirajalla odottamaan varmaa tietoa, että Saksa todella oli hyökännyt, mutta kun tieto klo 3.00 alkaneesta Operaatio Barbarossasta saatiin, voitiin klo 4.30 jatkaa matkaa. Klo 6:n maissa venäläiset pommikoneet ilmestyivät alueelle ja yrittivät pommittaa panssarilaivoja Kihdin selällä, Alskärin linnaketta sekä tykkivene Uusimaata Korppoon länsipuolella, kaikkialla tosin huonolla menestyksellä. Ahvenanmaan lukuisiin satamapaikkoihin oli ennakolta varattu proomuja ja muuta kalustoa kuljetuslaivojen purkamiseen,⁵⁷ joka sujuikin vauhdikkaasti samana aamuna. Voi vain kysyä, mistä Suomi tiesi ”oikeaan” aikaan, juuri Barbarossa-yönä, noin suuren kuljetuslaivaston kanssa olla liikkeellä demilitarisoitua Ahvenanmaata kohti? Suomi totesi joutuneensa sotaan vasta kolme päivää myöhemmin, illalla 25. 6. Kuinka Neuvostoliitto arvasi pommittaa tätä saattuetta? Samana yönä saksalaiset miinoittivat kahdesta kohtaa Suomenlahden suuta ja Suomen sukellusveneet partioivat torpedoineen ja miinoineen keskisellä Suomenlahdella, aivan kuten Kielissä oli suunniteltu. Näin paljon ei voi selittää pelkillä sattumilla, takana oli selvästikin suomalaisten sama tieto siitä, mitä tulee tapahtumaan. Saksan ansiosta Suomi voitti jo kauan ennen sotaa puheena olleen ”kilpapurjehduksen” Ahvenanmaalle.

Suomi kuittasi pommitukset tällä kertaa vain nooteilla. Toisaalta miehitys johti tietenkin sotatilan syntymiseen Ahvenanmaan alueella, eikä Neuvostoliiton konsulaatti enää saanut toimia rauhanajan tapaan. Illalla 21. 6., siis ennen ratkaisevia tapahtumia, mutta tietäen, että ne olivat tulossa, suuri vartiomoottorivene VMV-1 sai määräyksen mennä Nötön väylän risteykseen. Jos Neuvostoliiton konsulaatin moottorivene saapuisi sinne, se olisi pidätettävä ”kaikin käytettävissä olevin keinoin” (VMV-veneet oli varustettu pienellä konetykillä).⁵⁸ Jo sodan uhatessa, ennen sen syttymistä, lait siis vaikenivat diplomaattienkin osalta. Neuvostoliiton lähetystön pyyntöön 21. 6. saada viedä merenmittausalus Westillä elintarpeita Maarianhaminaan vastattiin samoin kieltävästi huomauttamalla, ettei niin ennenkään ollut tapahtunut.⁵⁹ Enää ei pääs-

Ahvenanmaan miehitysjoukkojen kuljetussuunnitelma (Pääosa)

54

Kuljettava alus	Kuljetettava yksikkö	Vahvuus miehiä	polku-tykkyä	Kuorma paikka	Purkamispaikka vaki-nainen	lähti	saap.	kuljetus N:o
VMV	Etukomennuskunta	n. 25		Turun alin. pohj.	Färjsund	T + 0,5	T + 5,5	A1
Uisko	53. TK	97	11	4 Lyyrtyti	Signilskär	Eckerö, Yt- tre Verkvik T + 1,5	T + 7	A2
Åland II	55. TK	97	11	2 Lyyrtyti	Eckerö, Storby	T + 1,5	T + 9,5	A3
Ty.vene	56. TK	97	11	4 Jungfruskär	Färjsund	T + 1,5	T + 5,5	A4
Ty.vene	Kaksi it.kk.joukk./ 7. RPr. + kev.os:n runkomiehistö	100	2	4 Naantali	Färjsund	T + 1,5	T + 8	A5
Prikaatin liikenne alukset	58. TK	97	11	4 Alskär	Kökar	T + 1,5	T + 3,5	A6
Viola	Kaksi kompp./73. ja 74.ptri/7.RPr.	250		Uusikaupunki	Färjsund	T + 1,5	T + 9	A7
Mariehamn	24. Er.K.Ptri/5.RPr	61	4	Uusikaupunki	Färjsund	T + 1,5	T + 10,5	A7
Porthan	70. TK	97	11	4 Turku	Kökar	T + 1,5	T + 7	A8
Pohjola	57. TK	97	11	4 Berghamn	Färjsund	T + 1,5	T + 9	A9
Tursas	Yksi kompp./1P + kk.joukk.	238	6	Turun alin.	Färjsund	T + 1,5	T + 8	B1
Aura (vl.)	Esik./1P + yksi kk.joukk.	179	50	Turun alin.	Färjsund	T + 1,5	T + 9	B2
Turku	Yksi kompp./1P	205	6	Turun-alin.	Färjsund	T + 1,5	T + 9	B2
Aranda	Kaksi kk.joukk. + Kev.keh.joukk.	194	6	6 krh. Turun alin.	Färjsund	T + 1,5	T + 9,5	B3

Vellamo	Tyk.K./JR 14 Esik./JR 14 + yksi komp./III P + Krh.K/ JR 14 + Kolonn. + kk. joukk.	648	110	6 krh. Kanavaniemi	Maarian- hamina	Färjsund Bomarsund	T + 2	T + 9	B4
Per Brahe	Esik./II P + yksi komp./II P + KKK/ II P — kaksi kk. joukk. + kev. krh. joukk.	545	56	6 krh. Kanavaniemi	Maarian- hamina	Bomarsund	T + 2	T + 9,5	B4
Oihonna	Kaksi komp./II P + kk. joukk.	443	12	Kanavaniemi	Maarian- hamina	Färjsund, Bomarsund	T + 2	T + 9,5	B4
Murtaja	Esik.ptri + yksi ptri + Kolonna/Psto 14	233	4	Kanavaniemi	Maarian- hamina	Bomarsund	T + 2,5	T + 10,5	B5
Apu	Kaksi ptri:a/Psto 14	228	8	Kanavaniemi	Maarian- hamina	Bomarsund	T + 2,5	T + 10,5	B6
Voima	Rask.it.ptir/7.RPr. + 23.Er.K. Ptri./5.RPr.	104 +	7	Rauma	Maarian- hamina	Bomarsund	T + 2,5	T + 12,5	B7
Viola	Yksi komp./III P + kk. joukk.	238	6	Uusikaupunki	Långnäs- udd	Färjsund, Yttre Verkvik	T + 1,5	T + 7	B8
Nord- stjerna	Esik./III P + KKK/III P-kaksi kk. joukk. + kev.krh. joukk.	340	50	6 krh Uusikaupunki	Långnäs- udd	Färjsund, Yttre Verkvik	T + 1,5	T + 7	B9
Vellamo (Meritoimi)	Yksi komp./III P + kk. joukk.	238	6	Uusikaupunki	Långnäs- udd	Färjsund, Yttre Verkvik	T + 1,5	T + 8,5	B9
Aranda									
Paraisten proomu + hinaaja									

Huom! Varalla Turussa: Ariadne, Ostrobotnia, Bore V, Aallotar.

T = aika, jolloin joukot ovat satamassa lähtövalmiina ja kuljetusyksikön päällikkö saa lähtökäskyn.

Purkamista varten varataan Färjsundiin, Långnäsundiin, Signilskäriin ja Yttre Verkviin kuhunkin 1 proomu sekä Bomarsundiin 2 proomua.

tetty uusia tarkkailijoita alueelle. Neuvostoliiton Maarianhaminan konsulaatin vakinainen henkilökunta, 31 henkeä, lähetettiin tahtomattaan pois Ahvenanmaalta illalla 24. 6., siis päivää ennen Suomen ja Neuvostoliiton sodan syttymistä. Heitä kuljettava saaristo-matkustajalaiva Per Prahe saapui Turun satamaan aamulla 25. 6. parahiksi todistamaan venäläisten ensimmäistä suurta ilmahyökkäystä kaupunkiin.⁶⁰

Yhteistoiminta läntisen Suomenlahden miinoituksessa

Saksalaisalusten saapuminen Suomen vesille

Käskynjaot Suomeen lähtevien miinalaivojen komentajille pidettiin saksalaistietojen mukaan Kielissä 26. 5. ja Swinemündessä Risteilijöiden komentajan vara-amiraali H. Schmundtin luona 8. 6. 1941.⁶¹ Saksan miinalaivat olivat tätä ennen operoineet Pohjanmerellä, josta ne kesäkuun alussa oli vedetty Itämerelle Barbarossan valmistelujen merkeissä. Kun kaikkien kuuden suuren miinalaivan sotapäiväkirjat ovat käytettävissämme, on helppo seurata niiden matkaa kahtena eri ryhmänä Suomeen. Ensimmäinen ryhmä Cobra⁶², johon kuuluivat miinalaivat *Cobra* (osaston johtajana, päällikkönä korvettikapteeni, tri K.-F. Brill), *Königin Luise* (päällikkönä kapteeniluutnantti J. Wüning) ja *Kaiser*, (päällikkönä korvettikapteeni Boehm) lähti 9. 6. Swinemündestä Gotenhafeniin — Danzigin sotasatamaan — jonne se seuraavana päivänä saapui.

Kaikki kolme olivat Hampurin—Amerikan linjan miinalaivoiksi muutettuja huviristeilyaluksia. *Cobra* (2131 Brt) oli rakennettu v. 1926, *Königin Luise* (2399 Brt) v. 1934, mutta *Kaiser* (1912 Brt) niin varhain kuin v. 1905 ja oli jo ensimmäisessä maailmansodassa toiminut samoissa tehtävissä. Ryhmään kuuluivat vielä avomerihinaajat *Passat* ja *Föhn*, joiden onnettomuuden tullen olisi hinattava vaurioitunut alus turvaan, sekä huoltoaluksia.

Harjoiteltuaan seuraavan päivän muodostelma-ajoa Pillaun edustalla muodostelma lähti iltapäivällä 12. 6. Suomea kohti, naamioi tykkinsä

ja nosti merelle päästyään käskyn mukaan Saksan kauppaliipun (!). Ryhmää vastaan tuli varsin vähän laivoja. Illalla 13. 6. sivuutettiin Hanko ja aamuyöstä 14. 6. ankkuroitiin lähelle Helsinkiä Porkkalan selälle. Cobra otti klo 02.00 luotsin ja klo 05.10 suomalaisen yhteysupseerin (Begleit-offizier) laivaan sekä naamioitui ilmatähystystä vastaan. Kaiser saavutti Porkkalan Kallbådan 14. 6. klo 02.30, otti sieltä suomalaisen luotsin ja ankkuroi F a g e r ö n saaren luo. Tänne toi suomalainen yhteysupseeri torpedoveneiden esikuntapäällikön käskyn (Befehl des Asto F.d.T.), mutta poistui pian luotsin kanssa. Päivän kuluessa Kaiserkin naamioitui verkkojen avulla mahdollisimman luotoihin sulautuvaksi. Königin Luisen sotapäiväkirja sanoo vain lakonisesti aluksen naamioituneen ankkuripaikalleen V o r m ö n luoteispuolelle. Moottoritorpedoveneiden päällikkö sanoi myöhemmin yleisesti, että miinalaivat olivat ankkurissa B a r ö s u n d i n luona.

Turun saaristoon aiottu ryhmä Nord,⁶³ jonka muodostivat miinalaivat *Tannenberg* osaston johtajana (päällikkönä komentajakapteeni H. C. von Schönermark), *Hansestadt Danzig* (päällikkönä komentajakapteeni W. Schroeder) ja *Brummer* (päällikkönä korvettikapteeni, tekn.tri E. Tobias) , lähti vastaavasti 9. 6. Swinemündestä Pillauhun, jossa se lastasi miinoja. Suoritettuaan Pillaun edustalla 11. 6. nopeus- ja merkinantoharjoituksia sille alistettujen pienten raivaajien kanssa, ryhmä ajoi sekin Gotenhafeniin.

Suurikokoinen *Tannenberg* (5504 Brt) oli v. 1935 valmistunut Saksan liikenneministeriön omistamaksi Itä-Preussin linjojen matkustajalaivaksi, *Hansestadt Danzig* (2431 Brt) samoin v. 1926, kun taas 1860 tonnininen *Brummer* oli Norjan laivastolle v. 1931 rakennettu miinanlaskija Olav Tryggvason, joka sotasaaliina oli joutunut Saksaan. Ryhmään kuuluivat vielä avomerihinaajat *Monsun* ja *Tai-fun* sekä huoltoaluksia.

Laivue lähti samoihin aikoihin kuin edelliset miinalaivat kauppalipun suojassa merelle iltapäivällä ja illalla 12. 6. Ryhmä lienee ajanut länempää kuin edellinen, koska se 13. 6. kohtasi runsaasti erilaisia aluksia (mm. ruotsalaisen panssarilaivan ja lentokoneita) ja koska sen saapumisaika Turun saaristoon muodostui suunnilleen samaksi kuin edellisellä ryhmällä Porkkalaan. *Tannenberg* otti 14. 6. klo 02.05 suomalaisen luotsin laivaan ja klo 08.12 suomalaisen upseerin ja pari matruusia *Särki*-nimisestä raivaaja-moottoriveneestä. He ohjasivat laivan ankkuripaikalleen, joka oli Gullkronan selällä Nauvon eteläpuolella paikassa 60° 11.2' pohjoista leveyttä ja 22° 7.0' itäistä pituutta. *Tannenberg* laski ankkurin klo 09.15. *Hansestadt Danzig* ilmoittaa ankkuripaikkakseen

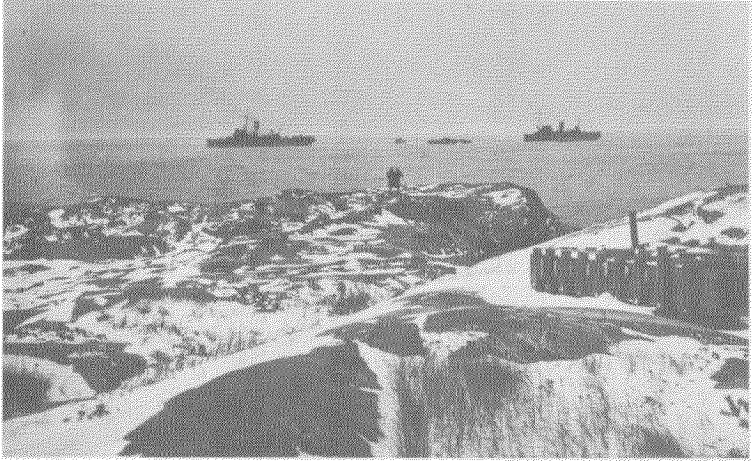

Suomenlahdella koko kesän menestyksellisesti taistelleet miinalaivat Cobra (edessä) ja Kaiser (takana) lähtivät Helsingistä 11. 11. 1941 paluumatkalle Saksaan. Välissä suojaavia R- ja S-veneitä. Pääesikunnan kuvakeskus. SA-kuva.

S t o r M e l ö n , Brummer ei sitä ilmoita, mutta se oli muun ryhmän lähellä. Brummer otti illalla 14. 6. laivaan suomalaisen tulkin Jukka Kyrkin.

Saksan miinalaivat ankkuroituivat siis ja naamioituivat kokonaisen viikon ajaksi (14.—22. 6.) ennen ylläkköä Suomen saariston suojaan suomalaisten luotsien ja upseereiden avustuksella. Porkkalan ryhmällä näyttää olleen sen jälkeen vain vähän kosketusta ulkomaailmaan, mutta sielläkin Kaiserin päällikkö on 18. 6. käynyt navigointi-perehdyttämismatkalla (Navigations-Belhrungsfahrt), ilmeisesti suomalaisten isäntien kanssa. Turun saariston miinalaivaryhmällä oli sen sijaan runsaasti kosketusta suomalaisiin. Jo 16. 6. Hansesstadt Danzigin komentaja vietiin tutustumisretkelle saaristoon. Tannenbergin luokse tuli 17. 6. klo 12.00 tykkivene Uusimaa hakemaan merikadetti ("Oberfänrich" = meriupseerikokelas, vanhempi merikadetti) Weberiä ja matruusi Apfelbaumia **B e n g t s k ä r i n** majakalle, josta he voisivat seurata Hangon laivaliikennettä ja ilmoittaa siitä radiolla saksalaisille. Tannenbergin merenkulku-upseeri ja yliperämies seurasivat Uuttamaata matkalle oppiakseen tuntemaan saaristoväyliä. Samalle Uudenmaan matkalle haettiin myös

Hansestadt Danzigin ja Brummerin päälliköt ja upseereita, ensinmainittu siis toistamiseen. Tykkivene Uusimaan perässä seuranneeseen Saksan laivaston hinaajaan nimeltä Monsun asetui samassa tarkoituksessa vielä muutampia saksalaisupseereita; koko kiertomatka kesti yhdeksän tuntia, klo 21.00 asti. Gotenhafenissa Tannenbergiin noussut Turun tukikohdan erikoiskomennuskunta vietiin illalla 17. 6. jollakin pikkualuksella Turkuun. Edelleen kesäkuun 18. päivänä Tannenbergin päällikkö lähti Saksan huoltoaluksiin kuuluvalla hinaaja Taifunilla itse Turkuun neuvottelemaan torpedoveneiden päällikön, siis kommodori H. Bütowin kanssa, jonka vakinainen toimipaikka oli Helsinki.

Turun seudun ryhmän toiseen pääalukseen Hansestadt Danzigiin tuli 16. 6. suomalainen luotsi W. Johansson. Iltapäivällä 17. 6. tankkialus "Oderbank" toi samalle miinalaivalle vettä. Miinalaiva Brummerin si-vuutti 17. 6. suomalainen höyrylaiva Silvion ja 20. 6. jälleen suomalainen "miinalaiva" Uusimaa.⁶⁴ Turun laivastoaseman on täytynyt olla selvillä, minkälaisia vieraita saaristossa tällä viikolla oleskeli.

Suomeen lähetettyihin aluksiin kuuluivat myös Saksan m o o t t o - r i t o r p e d o v e n e i d e n parhaat yksiköt (1. ja 2. S-laivue), jotka tähän asti olivat palvelleet Englannin Kanaalin rannikolla. Toukokuun 23.—26. päivinä ne oli vedetty Kanaalilta Danzigiin odotusasemiin.⁶⁵

Saksan 1. S-venelaivue, jota komensi kapteeniluutnantti Birnbacher ja jonka emälaiva oli nimeltään *Carl Peters*, sai Risteilijöiden komenta-jalta 15. 6. 1941 määräyksen, että emälaivan oli aamulla 17. 6. oltava Turun saaristossa ja S-veneiden aamulla 18. 6. Helsingin uudessa tuki-kohdassa Barbarossa-tehtävää varten.⁶⁶ Sen vuoksi Carl Peters lähetet-tiin matkaan Neufahrwasserista 16. 6. klo 03.00 aamulla päämääränään Turun saariston *P e n s a r i n* saari. Aamulla 16. 6. laivueen veneet jakautuivat erikoiskäskyn mukaan niin, että kapteeniluutnantti Klug vei S 27, S 28 ja S 29:n mukanaan Gotenhafeniin muodostaakseen siellä uu-den 5. S-venelaivueen. Kapteeniluutnantti Birnbacher taas läksi Helsin-kiä kohti mukanaan S 26, S 39, S 40, S 102, S 102 ja A 103. He ajoivat Gotlannin ohi Bogskäriin ja Utöhön, mutta pysähtyivät ennen Hankoa ohittaakseen sen salaamissyistä vasta keskiyöllä. Porkkalan majakan luota otettiin suomalainen luotsi 18. 6. klo 02.35. Hän toi *Führer der Torpedoboote*n esikuntapäällikön kirjallisen määräyksen ajaa Suomen-linnan laituriiin, jonne kiinnityttiin klo 03.50. Kuusi moottoritorpedove-

nettä oli näin ajanut 512 meripeninkulman matkan 31 solmun ennätysnopeudella! S-veneiden miehistöt majoitettiin Suomenlinnan Merisotakouluun.

Birnbacher teki ”kaikkien S- ja R-veneiden päälliköiden kanssa” hinaaja Föhnillä 19. 6. klo 09.00—21.00 pitkän opetuskierroksen Porkkalan saaristoreiteille, siis päivää myöhemmin kuin miinalaiva Kaiserin päällikkö (ja arvatenkin muidenkin miinalaivojen, vaikka sitä ei ole ylimalkaisissa sotapäiväkirjoissa, vrt. ed.). Heille näytettiin mm. kaksi ”salaista ulosmenoreittiä” saaristosta. Saatuaan viesti-, muonitus- ja itjärjestelyt kuntoon, Birnbacher otti 20. 6. ”yhteyttä saaren sotilasviranomaisiin” — asevelisuhde oli täydessä toiminnassa.

Saksan 2. S-venelaivue, jota komensi komentajakapteeni Petersen ja jonka emälaiva oli *Tsingtau*, nosti myös ankkurin Suomeen lähtöä varten 17. 6. klo 08.40.⁶⁷ Moottoritorpedoveneistä S 45 ja S 47 (joka oli vielä Kielissä) liitettiin uuteen 5. S-venelaivueeseen. Muut veneet, S 41, S 42, S 43, S 44, S 104 ja S 105 sen sijaan lähtivät klo 14.00 marssille Pensaria kohti. S 46 ja S 106 seurasivat perässä heti kun ensinmainittu oli saatu kuntoon (ne tulivat perille 19. 6.). Laivue käytti Ruotsin rannikkoreittiä ja vaihtoi seuraavana yönä luotsia Nyhamnissa, Degerbyssä, Salsössä ja Röskärissä. Perillä Pensarissa oltiin aamupäivällä 18. 6., jolloin kaikki S-veneet kiinnitettiin *Tsingtau*n kylkeen öljyn ja bensiinin tankkausta varten. Samalla S 42, S 44, S 104 ja S 105 antoivat pois syvyyspomminsa ja varatorpedonsa rannassa oleville laitureille. Seuraavana päivänä merivoimien yliluutnantti Feldt lähti laivueen puolesta pienellä pinassilla Turkuun ”neuvottelemaan tukikohtakysymyksistä” ja aamulla 20. 6. neljä tyhjennettyä moottoritorpedoveneitä saikin käydä Turussa hakemassa miinoja niille suunniteltuja *Coburg* ja *Gotha*-nimisiä miinoitustehtäviä varten. Miinat saatiin Turun Pohjoissalmella *Hernösand*-nimisestä höyrylaivasta, jonka sivulle moottoritorpedoveneet kiinnitettiin miinojen lastauksen ajaksi. Turusta palattua S 44 kävi vielä hake-massa kuriiripostia Tannenbergitä.

Kirjallisuuden mukaan myös em. Gotenhafenissa muodostettu uusi 5. S-venelaivue lähetettiin 17. 6. 1941 kapteeniluutnantti Klug’in johdolla Suomen saaristoon. Kuten edellä näimme, siihen kuuluivat veneet S 27, S 28, S 29 sekä S 45 ja S 47. Kun sama lähde väittää, että emälaiva *Tanga* olisi sijoitettu Turun saaristoon, voisi päätellä, jos molemmat tiedot täsmäävät, että se toimi kenties juuri näiden veneiden tukikohtana.⁶⁸

Vastaavalla tavalla lähetettiin Suomen vesille kolmantena alusryhmänä 5. Miinanraivaajalaiue (5. Räumbootflotille), jonka emälaiue oli nimeltään *Elbe* ja päällikkö kapteeniluutnantti Dobberstein.⁶⁹ *Elbe* mukanaan kaksitoista raivaajaa (numerojärjestyksessä R 53 — R 64) lähti 1. 6. 1941 Pohjanmeren rannalla olevasta Emdenistä, ajoi 3. 6. Kielin kanavan läpi ja tarkastettiin täysilukuisena Kielissä 5. 6. Laiue saapui 7. 6. Swinemündeeseen ja 9. 6. Gotenhafeniin, jossa se seuraavina päivinä harjoitteli siten, että 1. ryhmä oli Tannenbergin johtaman osaston kanssa ja 2. ryhmä Cobran johtaman osaston. Marssille Suomeen lähetettiin illalla 15. 6., jolloin Elben mukana oli 10 raivaajaa. Ajettiin Gotlannin länsipuolelta, missä tavattiin vain yksi kalastaja-alus Visbyn luona. Illalla 16. 6. klo 21.45 oltiin Suomenlahden suulla (59°24' pohjoista leveyttä ja 21°00' itäistä pituutta). Siitä 2. ryhmä, johon kuuluivat R 56, R 57, R 58, R 60 ja R 61, päällikkönään viimeksimainitun raivaajan päällikkö meriväen luutnantti Goetzke, lähti Helsinkiä kohti. *Elbe* ja R 53, R 54, R 55, R 63 ja R 64 kääntyivät Turkuun, jonne ne saapuivat omin avuin luotsia ottamatta 17. 6. klo 07.35. (Tämän vuoksi he eivät liioin saaneet määräystä salaisesta ankkuripaikasta. M. J.) Jo klo 10.15 Turun ryhmä kuitenkin lähetettiin satamasta pois ankkuroitumaan ”syrjäiseen lahteen”, joka sijaitti N a u v o S a n d ö s s ä . Sitä ennen alukset kuitenkin tankkasivat polttoainetta ja vettä tankkeri Oderbankista, joka oli kiinnitetty Tannenbergin sivulle.

Helsinkiin lähetetty ryhmä joutui 17. 6. vastaisena yönä sumun takia kiertämään Hangon varsin tiiviissä muodostelmassa.⁷⁰ Kun R 57:ään tuli konevika, R 58 ajoi sen päälle ja sai keulaansa vuodon. Kaikki pysähtyivät väliaikaisen korjauksen ajaksi. Klo 01.44 päästiin jatkamaan ja klo 08.10 otettiin suomalainen luotsi Porkkalan Kallbädasta. Hän välitti käskyn ajaa liput koottuna Suomenlinnan tukikohtaan, jonka laituriin kiinnitettiin klo 10.40. Seuraavana päivänä annettiin raivaajista kaikki tarpeettomat tavarat maihin, jotta ne mahdollisissa miinakentissä uisivat mahdollisimman pinnalla (R 61:n syväys oli silloin 1.45 m). 19. 6. kaikki alukset saivat suomalaiseseen maisemaan soveltuvan naamiointivärin.

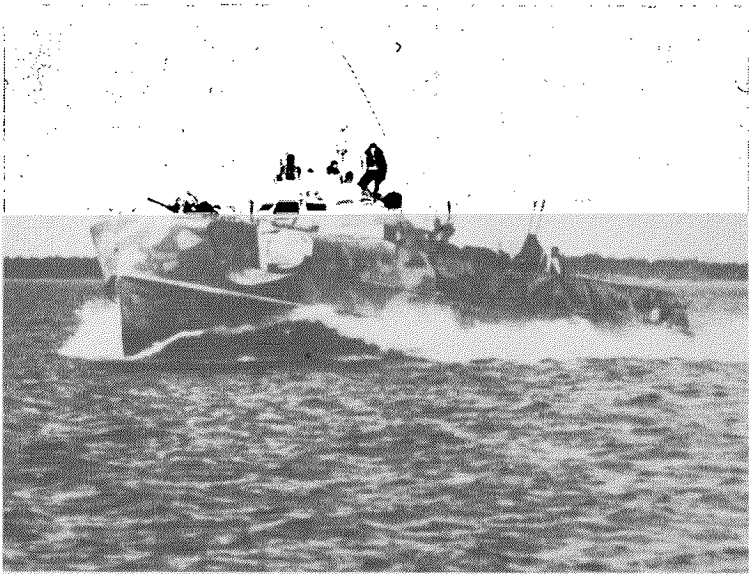

Saksalainen S-vene (moottoritorpedovene) suomalaisessa maisemassa. Pääesikunnan kuvakeskus. SA-kuva.

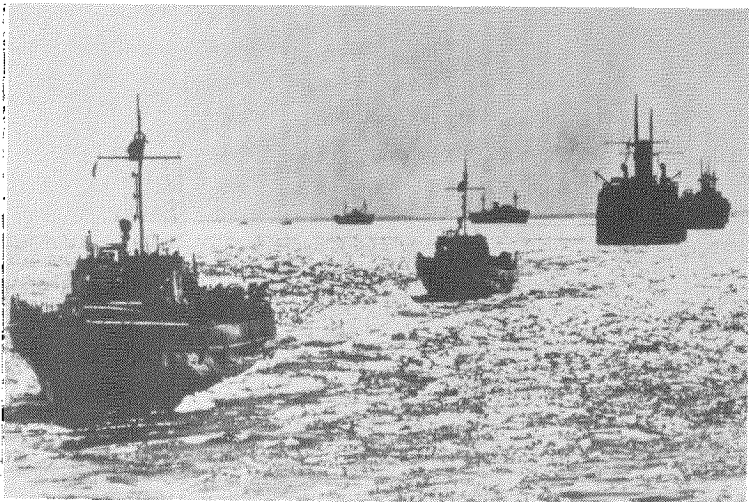

Saksalaiset miinaraivaajat (R-boote) saattuepalvelusta suorittamassa. Cajus Becker, Das grosse Bilderbuch der deutschen Kriegsmarine 1939—1945.

Vaikka Kielin neuvotteluissa ei siitä nimenomaan puhuttu, saksalaiset näyttävät neljänneksi sijoittaneen vanhojen suunnitelmiensa mukaan myös osan Itämerellä operoivien sukellusveneittänsä huoltoon Suomeen, ilmeisestikin veneiden huoltomatkojen lyhentämiseksi, mikä tehostaisi niiden toimintaa. Siten Seekriegsleitungin sotapäiväkirja mainitsee Barbarossan alkamispäivänä 22. 6. 1941, että ”huoltoalukset Krefeld ja Seburg ovat Turun saaristossa sukellusveneiden huoltoa varten” — selvästi jo perille saapuneina. Näihin aluksiin tukeutuvat sukellusveneet yrittivät sodan sytyttyä operaatiota Libausta lähtenyt modernia risteilijä Kirovia ja sitä suojaavia hävittäjiä vastaan, tosin siinä onnistumatta.⁷¹

Turun laivastoaseman asioista muuten vaikenevaan sotapäiväkirjaan on vihdoinkin merkitty muuan mielenkiintoinen tieto: yöllä 19.—20. 6. Turun lentoasemalle laskeutui kaksi saksalaista vesilentokonetta.⁷² Kun tällaisia tyyppejä oli vain Saksan laivastoa avustavilla meritiedustelulaivueilla, ja kun Suomen laivaston esikunta osasi ilmoittaa asiasta edeltä käsin, niidenkin saapuminen liittyy selvästi Turun saaristossa odottavan saksalaisen laivasto-osaston toimintaan.

Viimeinen yhteensä 21 huoltoaluksesta lähti Saksasta 17. 6. 1941.⁷³ Huoltoaluksia tuli suomalaisten muistaman mukaan lopulta enemmänkin kuin aluksi oli ilmoitettu. Kun niissä kuitenkin tuli myös Suomelle täysin välttämätöntä materiaalia, mm. miinoja, joita kommodori Huttunen oli ollut Saksasta tilaamassa, ja kun ne Turkuun muutenkin tulevien saksalaisten siviilialusten ja rahtilaivojen joukossa eivät herättäneet sen kummempaa huomiota, ei ollut aihetta esittää vastalauseita.⁷⁴

Vilkas saksalaisliikenne oli havaittu ainakin Ahvenanmaalla. Ruotsin konsuli Nils Lindh kirjoitti Maarianhaminasta 17. 6. 1941 pääministeri Per Albin Hanssonille, kuinka Vaasaan oli mennyt ainakin 30—40 alusta, mutta myös Turkuun meni päivittäin suuria saksalaislaivoja, erityisesti tankkialuksia. Sotalaivoja ei kuitenkaan vielä ollut näkynyt.⁷⁵ Tästä päätellen miinoituslaivasto oli sentään välttänyt ahvenanmaalaisen huomion.

Mielenkiintoista olisi tietää, kuinka laajalti Suomessa tiedettiin saksalaislaivojen näinkin pitkistä piilottelusta saaristossamme. Turun ja Helsingin laivastoasemien sotapäiväkirjojen vaikeneminen asiasta on kyllä tavallaan ”puhuvaa” samoin kuin se, että tärkeimmän yhteysaluksemme tykkivene Uusimaan säilynyt sotapäiväkirja alkaa vasta 1. 11.

1941. K u i n k a salaisena asiaa virallisesti pidettiin ilmenee sanallisesti Merivoimien komentaja Valveen 17. 6. 1941 — vasta kolme päivää laivojen saapumisen jälkeen — alaisilleen jakamasta asiakirjasta ”Suunnitelma toiminnasta merellä Saksan ollessa sodassa N-Venäjä vastaan” (3 sivua).⁷⁶ Tämä erittäin salaiseksi leimattu käskykirje oli näet tarkoitettu ”vain komentajan luettavaksi” ja jakelukin oli äärimmäisen suppea. Laivaston komentaja (siis Turku), 1. Rannikkoprikaatin komentaja (siis Länsi-Uusimaa) ja 3. Rannikkoprikaatin komentaja (siis Itä-Uusimaa). Asiakirja jaettiin ts. vain korkeimmille komentajille, joiden alueella saksalaisia laivoja oli tai voi tulla. Saksalaisvieraista siinä oli seuraavat tiedot:

”3. Saksan laivastovoimat käsittävät toistaiseksi saatujen tietojen mukaan Itämerellä 5 sukellusvenettä ja 5 S-venettä (moottoritorpedovenettä), Saaristomerellä 8 S-venettä, 6 R-venettä (raivaajaa), 3 miinalaivaa ja 6 huoltoalusta, Suomenlahdella 6 S-venettä, 5 R-venettä, 3 miinalaivaa ja 6 huoltoalusta.⁷⁷ Itämerellä aluksi toimivat S-veneet siirtyvät myöhemmin tilanteesta riippuen joko Saaristomerelle tai Suomenlahden puolelle.

4. Suomalaiset sukellusveneet voivat joutua toimimaan 28° It. pit. piirin itäpuolella ja saksalaiset 22° It. pit. piirin länsipuolella. Näitten pit. piirien välinen alue voi joutua suomalaisten ja saksalaisten mvt:ten toiminta-alueeksi.

5. Viimeistään sodan puhjetessa miinoitetaan Suomenlahden suu pit. piirien 22° I ja 24° 30' I välillä saksalaisten toimesta. Tämän samoin kuin muittenkin sotatoimien kestäessä tulee linnakkeitten olla valmiina antamaan tarvittaessa tulitukea.⁷⁸ Suomalaisten alusten valmistautuminen miinoituksiin tapahtuu merivoimien miinoitus suunnitelman v. 1941 mukaisesti.⁷⁹

8. Turun saaristossa saksalaiset S- ja R-veneet sekä miinalaivat sijoitetaan alueelle Nauvo, Pensar ja Nauvo—Sandö. Huoltoalukset asettuvat yleensä Airiston pohjoispuolelle Luonnonmaan ympäristöön. Suomenlahden puolelle miinalaivat asettuvat Inkoon saaristoon, S- ja R-veneet Suomenlinnaan, huoltoalukset Helsingin ympäristöön.

10. Saksalaisille miina-aluksille sekä Schnellboot- ja Räumboot-ryhmille on kullekin järjestettävä sotaluotsi.⁸⁰ Lisäksi on järjestettävä saksalaisten alusten päälliköille tilaisuus henkilökohtaisesti tutustua meriväyliin sillä alueella, jossa he lähinnä joutuvat toimimaan.⁸¹

15. Saksalaisten käyttöön asetetaan Helsingissä komentaja Raninen ja Turusa kommodori Hollming. He esittelevät periaatteellista laatua olevat asiat joko merivoimien tai laivaston komentajalle.”

Ankarat salaamistoimet tuskin täysin onnistuivat, koska yli 40 alusta käsittävä laivasto⁸² oli sentään mahdoton kätkevä Suomen pienissä oloissa. Tästä on kommodori Eino Pukkila, laivaston silloinen esikuntapäällikkö, kertonut kuvaavan muistelman.

”Laivaston esikunnassa (= Turussa) ei etukäteen tiedetty saksalaisten Barbarossa-suunnitelmasta. Sen sijaan oli Turussa liikkeellä jos min-käläisiä huhuja. Saksalaisia alkoi esiintyä yhä enemmän. Joukkoja oli kulkenut pohjoiseen. Kesäkuun puolivälin jälkeen oli Nauvon saaristoon tullut kolme suurta saksalaista, harmaaksi maalattua laivaa, jotka oli huolellisesti naamioituneena sijoitettu kallioiden kylkiin. Vanhana tiedustelu-upseerina olin saanut selville, että laivat olivat Itä-Preussin —Helsingin linjan vanhoja matkustajalaivoja, jotka oli ahdettu täyteen miimoja. ”Kuiskatut sanat kuuluvat kauimmaksi” piti paikkansa.”⁸³

Huhut olivat sikäli oikeassa, että miinalaivaston piilottelu oli todella oivallinen esimerkki Saksan ja Suomen sopimuksettomasta mutta ei suunnittelemttomasta yhteistyöstä, koalitio-suhteesta.

Saksalaisten offensiiviset miina-operaatiot Suomenlahdella

Miinalaivojen lähtöä tehtävänsä suorittamaan edelsi molemmilla suunnilla sotaneuvottelu. *Führer der Torpedoböote*, kommótori H. Bütow piti sen kaikkien Cortbetha-ryhmän komentajien kanssa Suomenlinnan Merisotakoulussa 18. 6.⁸⁴ Seuraavana päivänä hän matkusti Turkuun ja noutamaan lähetetyllä raivaaja R 63:lla miinalaiva Tannenbergille, jossa iltapäivällä 19. 6. pidettiin vastaava sotaneuvottelu Apoldaryhmän kanssa. Läsnä olivat F.d.T. Bütow, hänen esikuntapäällikkönsä (Asto) Wegener, joka käytännössä selosti tilannetta, ryhmän komentaja Schönermark, muiden miinalaivojen komentajat, raivaajien komentaja Dobberstein ja alusten päälliköt sekä moottoritorpedoveneiden komentaja Petersen ja veneiden päälliköt.⁸⁵ Yhteistyö suomalaisten kanssa aikaansai sen, että vaikeaan operaatioon voitiin valmistautua rauhanaikaa muistuttavissa olosuhteissa, niinkuin johonkin sotaharjoitukseen.

Barbarossaa edeltävänä päivänä 21. 6. kumpikin miinalaivaryhmä sekä heidän suojakseen annetut moottoritorpedoveneet ja pienet raivaajat (Porkkalassa 1. S-venelaivue, 6 venettä ja puolet 5. R-venelaivueesta, 5 venettä, Turun saaristossa 2. S-venelaivue, 4 venettä, koska toiset 4 olivat kaukotehtävässä ja toinen puoli 5. R-venelaivuetta, 5 venettä) kerääntyivät sovittuihin lähtöasemiin operaation alkamista varten.⁸⁶

Jo operaatiokäskyssä 17. 5. 1941 molempien miinalaivaryhmien päälliköille oli annettu ”pitkälle menevä oikeus väistyä toisille miinalaskupaikoille” ja korostettu, että vihollisen liikkumavapautta rajoittavien sulkujen laskeminen muuallekin kuin suunniteltuun paikkaan olisi oikeutettua. Tämä mieliala levisi kesäkuun puolivälissä edelleen *See-kriegsleitungin* piirissä, joka radiotiedustelun tulosten takia oli huolissaan siitä, että Neuvostoliiton laivasto oli voinut saada vihiä hyökkäyksen ajankohdasta ja oli tehostanut valmiuttaan. Esikunta antoikin 17. 6. innokkaille alaisilleen Kieliin ja Swinemündeen kehotuksen, että he välttäisivät operaatioissa liian suuria tappioita.⁸⁷ Tätä taustaa vastaan on katsottava Torpedoveneiden päällikön Helsingistä lähettämää sähkettä alaisilleen ennen näiden merelle lähtöä: ”Ei mitään viimeistä taistoa tässä yrityksessä” (kein letzter Einsatz während Unternehmung).⁸⁸ Vaikka yritys olikin uhkarohkea, täysin suden suuhun Saksan merisotajohto ei suinkaan näitä laivojaan halunnut lähettää.

Ryhmä *Cobra*⁸⁹ lähti sotapäiväkirjojen mukaan 21. 6. Porkkalan niemenuon liikkeelle jonossa raivaajien perään klo 21.40 laskemaan *Corbetha*-sulkua keskisen Suomenlahden poikki. Raivaajista ensimmäisenä ajoi R 60, joka tutki laskualuetta ja R 57, joka merkitsi sen myöhemmin uppoavilla poijuilla (Zeitsinkbojen). Moottoritorpedoveneet tulivat nopeutensa vuoksi viimeisinä järjestyksessä S 103, S 39, S 102, S 26, S 101, S 40. Itse miinalaivue ryhmittyi rintamaksi tuntia myöhemmin, niin että Kaiser, johon oli lastattu kaikki raivausesteet, oli vasemmalla, *Cobra* keskellä ja Königin Luise oikealla. Viisi meripeninkulmaa niiden edellä kulki kolme raivaajaa, R 61, R 56 ja R 58 ja molemmilla sivuilla suojasivat S-veneet; valoisuuden takia kaukovarmistuksesta luovuttiin lähivarmistuksen hyväksi. Kurssi oli suunnilleen pohjoisesta etelään. Miinalasku alkoi sitten — valoisuuden takia puoli tuntia siirrettynä — kolmeen riviin 14 solmun nopeudella klo 22.59. Klo 23.39 ensimmäinen sulku oli valmis. Toisen sulun lasku alkoi samoin 23.47 ja päättyi 00.40. Venäläisten laivojen liikkeiden takia ryhmän johtaja päätti näet laskea 2. ja 3. sulun yhteen ja väistyä aavistuksen verran loppupäässä lännemmäksi. Sen jälkeen käännyttiin ympäri; raivaajat ja moottoritorpedoveneet jäivät jälkivarmistukseksi. Palatessa *Cobra*-ryhmä vielä laski 00.50—01.55 laajalle alueelle vaarannoksia, otti 02.57 taas suomalaisen luotsin Kallbädasta ja ankkuroi hänen avullaan entiselle ankkuripaikalleen. S-veneet kiinnittyivät Suomenlinnan laituriin klo 04.09, raivaajat

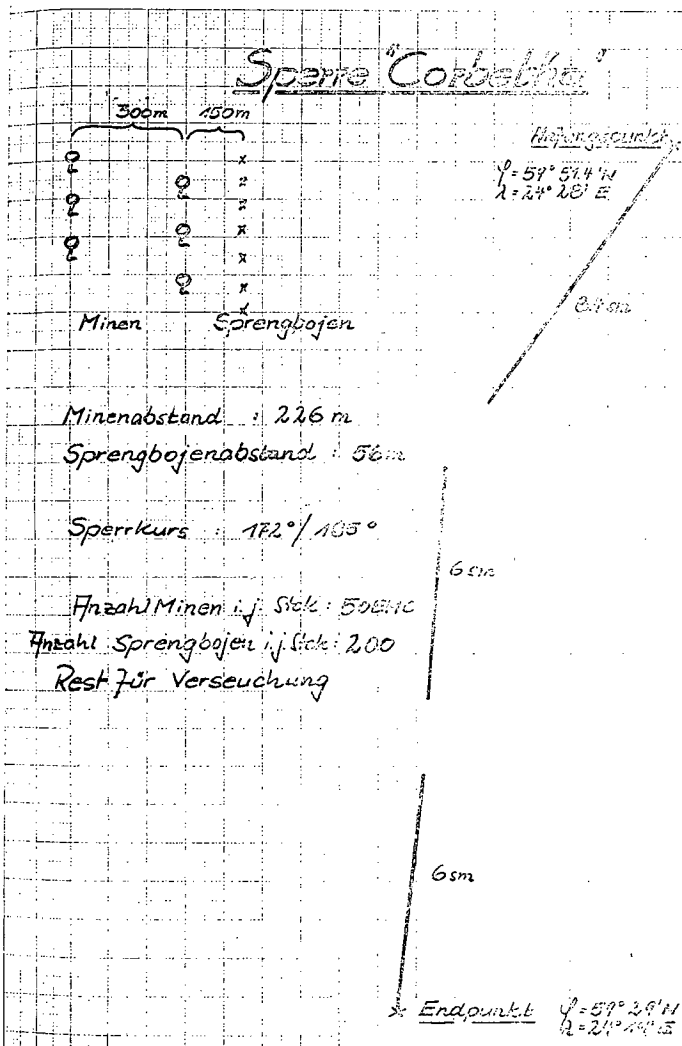

Kaavakuva Porkkalasta Viron rannikolle lasketusta Corbetta-miinoituksesta. Rosenthalin mukaan. Käytännössä toinen ja kolmas osuus laskettiin ilman väliä ja eteläpää jäi siten hieman pohjoisemmas sekä siirtyi aavistuksen verran länteen. Sijaintikartta julkaistu von Kutzleben—Schroeder—Brennecke s. 84.

vähän myöhemmin. Mitään häiriöitä matkalla ei sattunut, vaikka yö oli kirkas ja pilvetön. ”Majakat paloivat maissa ja talot oli osittain kirkaasti valaistuja. Vihollisesta ei näkynyt merkkiäkään” sanotaan Kaise-rin sotapäiväkirjassa. Tämä tietysti auttoi sulkujen oikeaa paikantamis-ta.

Cobertha-operaatiossa tapahtui lopussa pari pientä kommellusta. S-veneiden laivueenkomentaja, komentajakapteeni Birnbacher, näki S-veneiden retken käännekohtassa jo taistelulaiva *Oktjabrskaja Revolutsijan* Tallinnan redille ankkuroituneena ja pyysi radiolla hyökkäyslupaa. Pyyntö kuultiin Westendin radioasemalla ja myöntävä vastaus annettiin, mutta Birnbacher ei voinut sitä kuulla. Molemmat toistivat sano-maansa useita kertoja — turhaan. Näin lupaavan näköinen tilaisuus vie-lä suurempaan yllätykseen meni radioaseman lähetyshäiriöiden vuoksi hukkaan.⁹⁰ Paluumatkalla sattui, että S 39 ja S 103 saivat pohjakoske-tuksen, kun ne ajoivat väärältä puolelta reimaria. Tämä tapahtui siitä huolimatta, että molemmissa oli mukana suomalaiset upseerit luotseina: nämäkin erehtyivät. Saksalaisten merikorttien mukaan paikalla piti olla vettä 3,7 metriä, suomalaisten vain 0,6 metriä. Onnettomuuden tapahduttua S 40 ajettiin vuotavien alusten viereen niitä kannattamaan. Aseet, ammukset ja torpedot annettiin niistä pois ja polttoainekin pumpattiin toisiin veneisiin kellumisen parantamiseksi hinauksen aikana. Helsingis-sä onnettomuusveneet otettiin kuivatelakalle, jossa S 39 saatiin 27. 6. jo täyteen kuntoon, mutta S 103 sen verran korjatuksi, että se voitiin lähet-tää Saksaan jatkokäsittelyjä varten.⁹¹

Saksalaistietojen mukaan koko Corbetha-sulkuun ja vaarannokseen käytettiin yhteensä 400 EMC-miinaa ja 700 D-tyyppistä raivausestettä (”räjähdyspoijua”), jotka laivat toivat mukanaan Saksasta (Kaavakuva 1). Se oli selvästi enemmän kuin kuukausi sitten (17. 5.) tehdyssä suunnitelmassa, jossa tarkoitukseen oli varattu vasta 300 miinaa ja 500 raivaus-estettä 22 meripeninkulman matkalle. Noin 20 meripeninkulmaa pitkään kolmiosaiseen pääsulkuun, joka ulottui Kallbådagrundin läheltä Kap Ninamaan luo, oli mennyt 150 miinaa ja 600 raivausestettä, leveään vaa-rannokseen käytettiin 250 miinaa ja 100 raivausestettä. Molemmat jäivät sittenkin verraten harvoiksi, pääsulussa miinojen välin lasketaan näet olleen 226 metriä ja raivausesteiden välin 56 metriä.⁹²

Saatuuan 21. 6. klo 13.35 radioitse Risteilijöiden komentajalta Kie-
listä toimintakäskyn *Minengruppe Nord*^{ps} pani iltapäivällä miinansa las-
kukuntoon ja nosti ankkurin noin klo 19. Hetkistä myöhemmin 5. Rai-
vaajalaivueen osasto sivuutti miinalaivat. Pari Viroon lähtevää nopeata
2. moottoritorpedovenelaivueen S-venettä ajoi ohi klo 19.34; suojaavat
S-veneet lähtivät liikkeelle vasta klo 20. Miinalaivat seurasivat Tannen-
bergiä siten, että ensin tuli Hansestadt Danzig, sitten Brummer ja peräs-
sä hinaaja Taifun. Reitti vei Pensar Högländin ohitse etelään Gullkro-
nan yli Vänön selälle ja siitä kaakkoon Öron ohi Bengtskärin majakkaa
kohti. Ilma oli säätiedotuksista huolimatta säteilevän kirkas ja näkyvyys
yölläkin erinomainen. Miinanlaskumuodostelmaan laivat vierekkäin
mentiin klo 22.30. Tällöin raivausesteitä kuljettava Hansestadt Danzig
ajoi itäisimpänä. Edessä kuuden meripeninkulman päässä kulivat R 63,
R 54 ja R 55 raivauskalusto levitettyinä. Apolda-kentän lasku alkoi
Bengtskärin luota etelää kohti klo 22.38 (22.40); raivaajat R 64 ja R 53
suojasivat sivuilla, kaksi S-venettä kulki 6 meripeninkulmaa laivueen
edellä ja kaksi saman verran jäljessä. Häiriöiltä ei täysin vältytty. Han-
sestadt Danzigilta räjähti kolme eri raivausestettä jo heti laskun jälkeen
20—30 metriä laivan takana (klo 23.00, 23.09 ja 23.17), Brummerilta
taas pari laskettua miinaa kauempana (klo 1.00 ja 01.20). (Tällainen ei
harjoituksissakaan ole tavatonta.) Klo 23.58 näytti R 54:n välineistö sil-
tä, kuin olisi tavattu miina, mutta laivueen komentaja piti sitä epätoden-
näköisenä ja käski jatkaa. Kyseessä olikin vain välinerikko! Klo 23.29
ensimmäinen osuus oli valmis. Ajettiin 15 solmun nopeudella edelleen.
Toinen osuus laskettiin klo 23.32—23.56, kolmas klo 00.04—00.34, nel-
jäs klo 00.42—01.09. Kaukana merellä nähtiin vihollisaluksia, joukossa
hävittäjiä, mutta ne eivät tulleet kohti. Heti tämän jälkeen tehtiin täys-
käännös ja valmistauduttiin laivojen välejä lisäämällä paluumatkalla ta-
pahtuvaan vaarannosten laskuun Apolda-kentän länsipuolelle. S-veneil-
lä tehtävät vaihtuivat niin, että kärjessä kulkeneet jäivät nyt taakse. Mii-
nan lasku alkoi taas klo 02.02.

Silloin klo 02:08 pari venäläistä lentovenettä tuli tutkimaan Apolda-
saattuetta. Hansestadt Danzigin havaintojen mukaan ne avasivat ensin
tulen Brummeria vastaan. Saksalaiset vastasivat heti, Brummer 3.7 cm
ja 2 cm it-tykillä ja Hansestadt Danzig 8.8 cm it-tykillä. Myös raivaajat
R-53, R-54 ja R-64 osallistuivat öiseen it-ammuntaan. Tällöin lentove-
neet väistyivät kauemmaksi, mutta toinen niistä piti kosketusta saks-

laissaattueeseen kunnes se palasi Suomen saariston suojaan. Kun Barbarossa-operaatio alkoi vasta klo 03.00, on todennäköistä, että idän sodan ensimmäiset laukaukset ainakin Itämeren piirissä ammuttiin tällöin — jo ennen H-hetkeä — Apolda-miinasululla. Joka tapauksessa Neuvostoliitto sai tämän operaation selville toisin kuin Corbetha-sulun. Toimintaan välikohtaus ei vaikuttanut mitään, vaan se jatkui vauhdikkaasti edelleen. Viimeiset miinat ryhmä laski suunnitelmien mukaisesti noin klo 03.06 (03.09). Palattuaan miinalaivat ankkuroivat ja naamioituivat verkkojen ja puiden avulla: Tannenbergin saaren lahdelle, hieman sisemmäksi kuin ennen (22. 6. 1941 klo 9.30), Hansestadt Danzig Urksorin saaren rantaan (klo 10.07) ja Brummer Ernholm-nimisen saaren rantaan (klo 11.40). Raivaajat ankkuroivat klo 09.55 Laitsalmi-nimiseen paikkaan 11 meripenikulmaa Turusta. S-veneet olivat jo klo 05.15 emäläivänsä Tsingtaun kyljessä. Aamulla selvisi, että ylläkkö oli kaikkialla muuallakin onnistunut. Klo 11.47 saatiin Risteilijöiden komentajan radiosanoma, jossa annettiin kiitokset kaikille operaatioon osallistuneille.

Läntinen Apolda-sulku oli sekä pitempi että tiheämpi ja siten miinamäärältään suurempi kuin itäinen Corbetha. Apoldan lopullinen pituus oli noin 27 meripenikulmaa ja kokonaisvahvuudeltaan se oli 590 EMC-miinaa ja 700 raivausestettä. Sulku ulotettiin Suomenlahden suulla — suunnilleen pohjois—eteläsuunnassa Bengtskärin eteläpuolelta Kap Tahkunaan. Kun neliosaiseen pääsulkuun (Kaavakuva 2) käytettiin piirroksen osoittamalla tavalla yhteensä 440 miinaa ja 550 raivausestettä, varsin harvaan vaarannokseen jäi vain 150 miinaa ja 150 raivausestettä. Pääsulun miinojen väli oli tässä 114—116 metriä ja raivausesteitten väli 91—92 metriä. Syvyys oli säädetty sellaiseksi, että torpedovene tai pinnalla kulkeva sukellusvene jäisivät ansaan.⁹⁴

Vertailun vuoksi mainittakoon, että kaikki suomalaisten (22.—25. 6.) Ahvenanmaalle laskemat sulut käsittivät yhteensä 174 miinaa ja Suomen rannikkovesille lasketut sulut olivat paljon niitä pienempiä.⁹⁵ Tosin kapeikkoihin ei paljon miinoja tarvittukaan.

Miten sitten kävi em. suunnitelmissa mainittujen Hangon väylien miinoituksen ja vaarannosten laskun pääsulujen väliin, jotka Kielin suunnitelmissa jäivät suomalaisten tehtäviksi? Suomi tosiaan miinoitti Ahvenanmaan em. väylien lisäksi Barbarossa-yönä 21.—22. 6. Hangosta länteen kulkevat reitit sekä sisemmän Jussaröstä Hästö—Busöön ja

Sperre "Apolda"

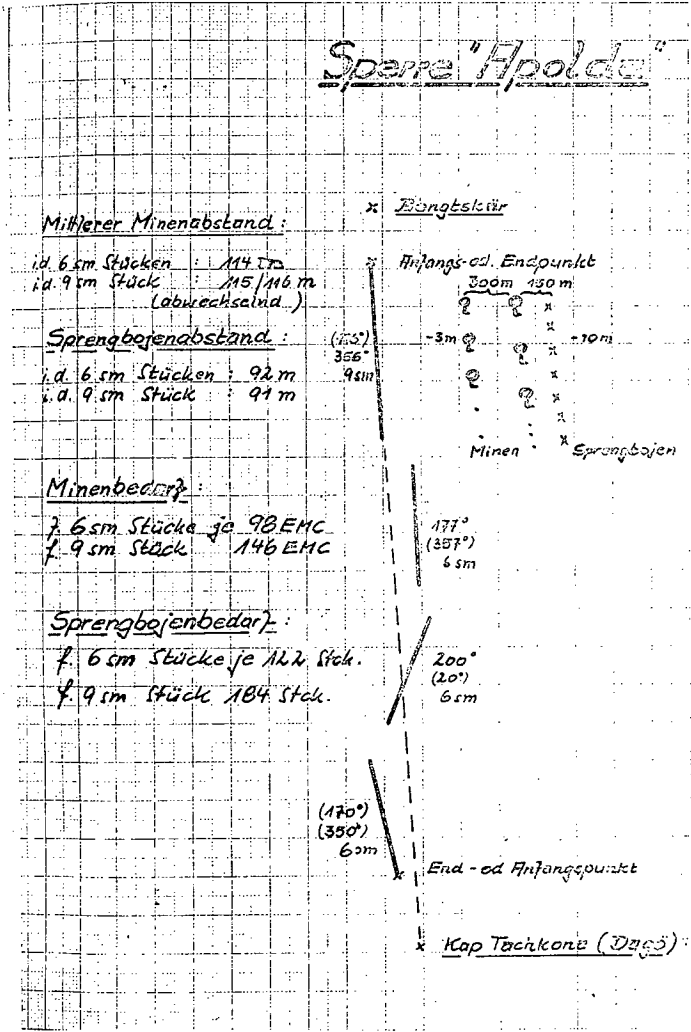

Kaavakuva Hangon luota Viron saarille lasketusta Apolda-miinasulusta. Rosenthalin mukaan. Sijaintikartta julkaistu mm. von Kutzleben—Schroeder—Brennecke s. 81.

ulomman eli Jussarön ns. meriväylän. Miinalaiva Miina ja vartiomoottoriveneet VMV 5, 6 ja 12 laskivat silloin valittuihin paikkoihin Suomen omilla aluevesillä 36 miinaa, jotka varmistivat nämä väylät. Vastaavaa miinoitusta tapahtui samaan aikaan itärajan tuntumassa Virolahdella ja Kotkan edustalla. Hangosta länteen reittejä ei sen sijaan paljonkaan miinoitettu, koska ensinnäkin oli todennäköistä, ettei Hangon neuvostolaivojen evakuointi tapahtuisi siihen suuntaan, ja jos niin kävisi, sillä oli Suomen laivaston pääosa odottamassa. Poikkeuksen teki pieni Morgonlandetin ulkosaari, joka tyhjennettiin ja ansoitettiin jo 16. 6., mutta sai vesilleen miinasulun vasta aamuyöllä 22. 6.

Käskey Suomenlahdelle pääsulkujen väliin laskettavista vaarannokista, jotka suomalaiset ristivät Kipinolaksi ja Kuolemajärveksi, annettiin Barbarossan jälkeen, mutta kahta päivää ennen Suomen sotaan joutumista, nimittäin 23. 6. 1941. Itse toiminta tapahtui kuitenkin Kipinolan osalta vasta 26. 6. klo 18 mennessä ja Kuolemajärven osalta 27. 6. klo 9.53 mennessä, joten molemmat tapahtuivat tarkoituksella vasta Suomen jouduttua jo virallisesti sotaan Neuvostoliittoa vastaan. Ne eivät siten enää ole ulkopoliittisesti huomion arvoisia. Vaarannokset laskettiin kaakosta luoteeseen tavallisimmin Hangosta (Russaröstä) Paldiskiinkin kulkevan Neuvostoliiton alusten käyttämän laivareitin poikki. Molemmissa oli 200 miinaa, sata kumpaakin Suomen uutta miinalaivaa kohti, kuten jo alkusuunnitelmassa 6. 3. oli edellytetty (s. 39). Kotimaan mittakaavassa ne olivat varsin suuria miinoituksia (pituus 10 meripeninkulmaa). Kielin sopimukseen viittasi tässä sekin, että neljä saksalaista moottoritorpedovenettä suojeli operaatiossa em. suomalaisia miinalaivoja Ruotsinsalmea ja Riilahtea, jotka joutuivat it-tykeillään puolustautumaan mm. venäläisiä lentokoneita vastaan. Saksalainen hinaaja Passat oli valmiina myös tulemaan avuksi. Lännempänä saksalainen miinalaiva Brummer laski samaan aikaan omia vaarannoksia.⁹⁶

Koska suomalaiset luovuttivat Kielin välipuolueiden mukaan Saksan S-veneille tukikohtia, he välillisesti autoivat myös Barbarossayönä 22. 6. tapahtunutta S-veneiden hyökkäystä Viron saarien ja mantereen välisille reiteille. Neljä saksalaista S-venettä lähti sinne Turusta, joka oli kokonaista 120:n meripeninkulman päässä hyökkäyskohteistaan. He olivat lastanneet kukin 6 TMB-miinaa. Kaksi veneistä, S 42 ja S 105, suoritti ylilutnantti Meentzenin johdolla vaarannosmiinoituksen Soelon salmessa (Soelosund) ilman muita näkijöitä kuin muutamat virolaiset ka-

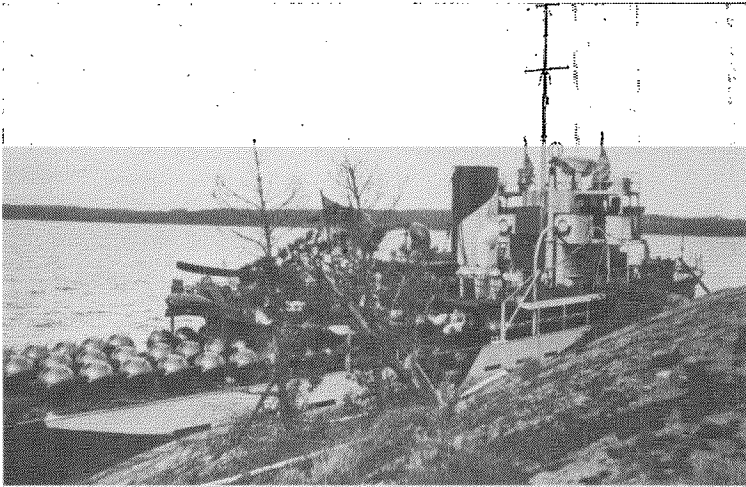

Miinalaiva Ruotsinsalmi täydessä miinalastissa 25. 6. 1944. Huomaa naamiointiin käytettyjen puiden jäännökset kalliorannalla. Pääesikunnan kuvakeskus. SA-kuva.

lastajat, jotka saksalaisveneet varmuuden vuoksi ottivat vangiksi ja toivat mukanaan Suomeen. Operaatio Coburg onnistui siten täysin.⁹⁷ Sen sijaan operaatio Gotha Moonin salmessa, jonne S 44 ja S 104 yrittivät yliluutnantti Opendhoffin johdolla, ei sujunut yhtä hyvin, koska salmea vartioi hävittäjäalus. Ensimmäisellä yrityksellä saksalaisveneet karistivat sen kintereiltään, mutta joutuivat silti toisella yrityksellä suorittamaan miinoituksen kovassa vauhdissa neuvostohävittäjän tykistöammunnan alaisina. Näin miinat putosivat reitiltä liian pohjoiseen. Tappioita ei kuitenkaan hyökkääjille tullut täällä yhtä vähän kuin muuallaan.⁹⁸ Gothan ryhmä palasi Pensariin klo 04.00 ja Coburgin klo 06.39.⁹⁹

Suuri offensiivinen miinoitusylläkkö, jonka laajoja Itämeren osia ei ole tässä lainkaan selostettu, onnistui näin Suomen suosiollisella myötävaikutuksella — kokonaisuutena yli kaikkien odotusten. Erikoisesti sen pelon takia, jota Saksan ylin merisotajohto 17. 6. jälkeen tunsu yrityksen ilmitulosta ja joka johti jo laivoille ennakoilta annettuun väistymislupaan, mainio lopputulos todettiin tyydytyksellä. Pelottava Punalipun laivasto suljettiin siten jo sodan avausyönä Baltian ahtaille rantareiteille ja Suomenlahden perukkaan ja menetti strategisen merkityksensä suuresta voimastaan huolimatta.

Saksalaisten sotatoimet Hankoa vastaan ennen Suomen sotaan liittymistä

Jatkosodan Hangon rintama on esimerkki siitä, kuinka ennakkosuunnitelmat muuttuessaankin saattavat vaikuttaa asioihin. Vaikka Neuvostoliiton tukikohta Hangossa oli myös Suomen kannalta ikävä, kevään 1941 neuvotteluissa suomalaiset edustivat johdonmukaisesti kantaa, että ”Hanko oli Saksaa vastaan kohdistettu tukikohta”, jonka valtaus mieluummin jätettäisiin heidän tehtäväkseen.¹⁰⁰ Meristrategiselta kannalta näin tietysti oli: vasta Hanko yhdessä Paldiskin ja muiden Baltian laivastotukikohtien kanssa sulki tehokkaasti Suomenlahden suun Saksan laivastolta. Suunnitelmissaan saksalaiset eivät kuitenkaan kiirehtineet ylläkköä Hankoa vastaan, vaan sijoittivat sen vasta jonkin viikon päähän sodan alusta, jolloin heidän ilmavoimansa vapautuisivat tukemaan operaatiota.¹⁰¹ Suomen osalle jäi luontevasti miehityksen järjestäminen Hangon tukikohdan ympärille kunnes nähtäisiin, mitä sille tehdään. Käytännössä tämän asian järjesti Suomen 17. Divisioonaa, joka oli alistettu Merivoimien komentajalle.¹⁰²

Saksalaisten osallistumissuunnitelmien vuoksi Hangossa alkoi heti Barbarossan alkuhetkiltä lähtien tapahtua. Voisi sanoa, että kolme päivää Saksa oli sodassa Hankoa vastaan, vaikka ei vielä Suomi. Niinpä Saksan ilmavoimat pommittivat Hankoa noin 20 koneella jo illalla 22. 6. ja yli 30 koneella iltapäivällä 23. 6. suomalaisten vain katsellessa kaukaa kiikareillaan tapahtumia.¹⁰³ Pienempiä saksalaisten aiheuttamia ilmyökkäyksiä Hangossa oli tämän tästä.

Vastaava aktiivinen piirre on Saksan meritoiminnassa Hangon ympärillä Suomen ns. ”kolmen päivän puolueettomuuden” (22.—25. 6.) aikana. Saksan molemmat moottoritorpedovenelaivueet toimivat joka yö Suomenlahdella lainkaan ottamatta huomioon Suomen diplomaattista tilannetta. Hiljainen suostumus niillä on tosin täytyntä olla Suomen sotilasviranomaisilta.

Niinpä komentajakapteeni Birnbacher lähti illalla 22. 6. klo 21.30 neljällä 1. S-venelaivueen veneellä (S 26, S 40, S 101, S 102) Gråharan kautta Tallinnan itäpuolisille reiteille. Merellä maattiin tuntikausia hiljaa väijyksissä, mutta mitään ei tapahtunut. Paluumatkalla teeskenneltiin Koksärin majakan lähistöllä miinanlaskua. Se onnistuikin, koska seuraavana päivänä venäläiset raivaajat nähtiin paikalla. Yöllä 23./24.

6. samalle suunnalle lähetettiin ensin S 42 ja S 105 klo 20.30 sekä sitten S 26 ja S 102 klo 21.30. Jälkimmäiset joutuivat klo 01.45 taisteluun kolmen venäläisen partioveneen (150 tonnia, 3.7 cm tykki) kanssa. Konekiväärihäiriön vuoksi saksalaiset joutuivat vetäytymään levittäen peräänsä savuverhon. Paluu Suomenlinnaan tapahtui klo 04.25. Kolmantena yönä 24./25. 6. moottoritorpedovene S 27 ajoi Apoldan pohjoisesta ajoaukosta luotsin avulla lounaaseen (kurssi 105°). Se joutui klo 01.00—01.25 kolmen eri venäläisen lentoveneen hyökkäyksen kohteeksi, mutta onnistui väistämään kaikkien pudottamat pommit. Pian se kohtasi lännempänä, siis Hangon ja Paldiskin välisillä vesillä, venäläisen hävittäjän ja ampui sitä kohti klo 03.37 kaksoislaukauksen torpedoillaan. Hävittäjän onnistui kuitenkin kääntää kurssiaan ja torpedot menivät ohi. S 27 palasi Jussarön ja Kallbådan kautta Helsinkiin 25. 6. klo 09.30.¹⁰⁴

Samoin toimi 2. S-veneläivue Turun saaristosta Hankoon päin. Illalla 22. 6. se lähti neljällä veneellä (S 43, S 44, S 104, S 106) partioon Apolda- ja Corbetha-sulkujen välille ja tapasi siellä keskiyöllä kaksi pienehköä laivaa. Tallinnalainen höyrylaiva Liisa (780 tonnia) oli pidätettäessä sementtilastissa matkalla Odensholmiin. Siitä otettiin vangiksi 14 miestä ja 1 nainen, jotka myöhemmin lähetettiin vuorolaivalla Turkuun. Hangon läheisyyden vuoksi itse alus upotettiin torpedolla. S 44 yliluutnantti Odenhoffin johdolla suoritti hyökkäyksen toista alusta vastaan, joka osoittautui olevan venäläinen vartiolaiva MO-238. Ensimmäinen torpedo meni ohi, mutta toinen upotti vartiolaivan.¹⁰⁵

Myös Saksan maavoimilla oli aluksi intressejä Hangon suunnalla: Norjasta Ruotsin rautateitä pitkin suurpoliittisen riidan säestyksellä Suomeen kuljetettua 163. Divisioonaa, jota komentajansa mukaan kutsuttiin Engelbrecht-divisioonaksi, oli alkuaan tarkoitus käyttää Hangossa. Vasta kun arvovaltainen saksalaislähetystö (kenraalit Erfurth ja Engelbrecht, everstiluutnantti Hölter) oli 20. kesäkuuta käynyt eversti Snellmanin kanssa Bromarvista käsin kiikaroimassa Hangon linnoituslaitteita ja katsomassa suomalaisten esikuntien niistä laatimia linnoituskarttoja, suunnitelmaa muutettiin ja divisioona joutui Karjalaan. Hangon venäläislinjat vaatisivat näet murtuakseen aivan toisenlaista tykistöä ja pioneerikalustoa kuin tavallisella jalkaväkidivisioonalla oli käytettävissään.¹⁰⁸ Saksalaiset olivat toivoneet suomalaisdivisioonan osanottoa hyökkäykseen, mutta tähän Suomen johto ei ollut valmis. Näin Hangon tukikohta suomalaisten toimesta vain eristettiin pyrkimättä valtaamaan

sitä. Asemasotarintamalle saatiin pian myös ruotsalainen vapaaehtois-pataljoona,¹⁰⁷ sillä vaikka jatkosota ei yleensä ollut ruotsalaisten suosiossa, Hankoa monet pitivät Ruotsiakin vastaan kohdistettuna uhkana.

Suomen ja Saksan suhtautumisen ero näkyy mm. siitä, että Suomi ei antanut Hangon venäläisen tykistötulen aamulla 22. 6. eikä myöhempienkään ammuntojen hermostuttaa itseään sodanjulistukseen asti. Vasta illalla 22. 6. 17. Divisioonan komentaja sai käskyn rauhanomaisten kauttakuljetusten estämisestä Hankoon kaluston puutteeseen ja muihin sopiviin syihin vedoten. Seuraavana aamuna 23. 6. Hangosta Helsingin kautta Tallinnaan menevät puhelin- ja lennätinyhteydet katkaistiin Suomen pääesikunnan toimesta.¹⁰⁸ Suoraa provokaatiota vältettiin kuitenkin tiukasti sodan syttymiseen asti illalla 25. 6. Epäselvää on, huomasivatko venäläiset eron saksalaisten ja suomalaisten käyttäytymisessä, koska heidän kannaltaan oli vaikeata tietää, ketä heillä kulloinkin oli vastassaan. Osoittihan sitä paitsi esim. S-veneiden huoltosäde, että niillä täytyi olla tukikohtia lähempänä kuin Saksassa.

Suomi säilytti siis Hangossa muodollisesti diplomaattiset kasvonsa kolmen päivän ajan, mutta lämmin asevelisuhde Saksaan tuli pienissä asioissa tällöinkin esille. Siten Suomen viranomaiset (5. Rannikkoprikaatin meripoliisit) ottivat vastaväitteitä huostaansa ja kuulusteltavaksi saksalaisten mereltä saamat vangit, sekä em. viisi virolaista Hiienmaan kalastajaa, jotka yliluutnantti Howald toi Turkuun 22. 6. että 15 Hangon edustalla upotetusta rahtilaivasta kotoisin olevaa virolaista, jotka yliluutnantti Feldt toi Turkuun 23. 6. 1941.¹⁰⁹ Jos Suomi olisi tällöin ollut niin puolueeton kuin on väitetty, näitä henkilöitä olisi tietenkin pitänyt auttaa eikä vangita.¹¹⁰

Suomalaisten sukellusvenetoiminta keskisellä Suomenlahdella

Saksalaisten alkuperäinen tarkoitus oli, kuten edellä havaittiin, käyttää sukellusveneitään Suomenlahdellakin. Siten *Seekriegsleitungin* ensimmäisessä perusteellisessä suunnitelmassa 6. 3. 1941 Suomeen olisi varattava kertatäydennys 8 sukellusvenettä varten kaikkiaan kahdestatoista Saksan Barbarossa-operaatioon alun perin suunnitellusta sukellusveneestä. Amiraali Schniewind ajatteli 18. 4., että Viron rannikon hanka-

lassa miinoituksessa tarvittaisiin sukellusveneitä ja että ainakin kaksi saksalaista sukellusvenettä oli jätettävä miinasulkujen itäpuolelle toimimaan Neuvostoliiton linjalaivojen torpedojina ja Kronstadtin lahden miinoittajina (s. 31). Fricken muistiossa 7. 5. (s. 33) samat tehtävät kaavailtiin suomalaisten osuudeksi tai lentovoimien suoritettavaksi, mutta vielä Marinegruppe Nordin operaatiokäskyssä 17. 5. oli kaksi saksalaista sukellusvenettä varattu Kronstadtin vesille. Kielissä 6. 6. suomalaiset saivat kuitenkin omasta ehdotuksestaan ”itäisen” (oikeastaan keskisen) Suomenlahden operaatio-alueeseen. Saksalaiset vähensivät lopulta myös Itämerellä toimivien sukellusveneittensä osuuden vain viideksi ja Kronstadtin operaation he suorittivat käytännössä lentomiinoituksena.

Kommodori Aimo Saukkonen korostaa, että heti talvisodan jälkeen Suomessa aloitettiin valmistelut uuden tilanteen pohjalta. Syksyyn 1940 mennessä pääajatuksia oli jo kiteytetty ja voitiin ryhtyä tekemään täsmällisiä suunnitelmia, jotka huhtikuuhun 1941 mennessä valmistuivat. Saksalaisneuvotteluissa kysymys oli vain olemassa olevien suunnitelmien soveltamisesta yhteistyön vaatimuksiin. Sundmanin sanonta Berliinissä, että Suomen olisi tehtävä ”uudet sotasuunnitelmat” (s. 35) tarkoitti ajan voittamista ja sitä, ettei haluttu saksalaisten sekaantuvan tähän asiaan. ”Barbarossa ei suunnitelmia paljontaan muuttanut. Mitä todennäköisemmäksi Saksan Venäjän retki tuli, sitä enemmän voimia vain siirrettiin itään päin, kuten oli alusta alkaen harkittu tehtäväksi.”¹¹

Suomalaiset olivatkin jo varsin varhain, Berliinin keskustelujen jälkeen, mutta ennen Kielin neuvotteluja, ryhtyneet suunnitelmien edellyttämiin alusten siirtoihin. Käsky sukellusveneiden sekä uusien miinalaivojen Riilahti ja Ruotsinsalmi siirtämisestä Turun—Naantalın seudulta Suomenlahdelle on näet annettu 3. 6. 1941. Suomen laivaston omaa aktiivisuutta ei siis voida kieltää. Siirto Helsinkiin tapahtui suurten sukellusveneiden Vetehisen ja Vesihiden osalta 6.—7. 6.; Iku—Turso oli jo Helsingissä telakalla. Sukellusvenelaivueen esikunta muutti Turusta Helsinkiin 11. 6. 1941. Kolme suurta venettä siirtyi 16. 6. Porvoon saariston Emäsaloon, emälaiva Sisu sekä pienet veneet Saukko ja Vesikko tulivat aamulla 20. 6. perästä. Kun laivaston sotaryhitys oli käsketty 16. 6., Suomen suurta mobilisaatiota edeltäneenä iltana, viimeiset siirrot sujuivat jo luontevasti yleisissä puitteissa.¹²

Tehtävien painotus vaihtelee eri suunnitelmissa. Saksan ensi kaavai-

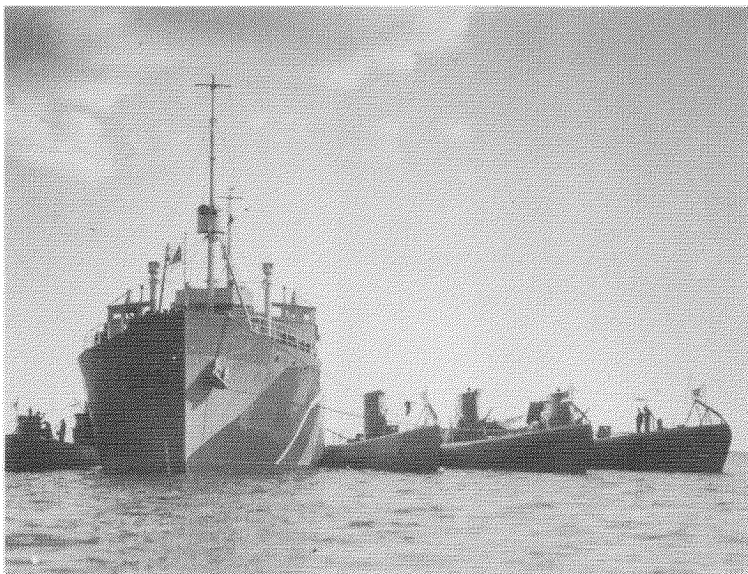

Sukellusvenelaivue Porvoon saariston Emäsalossa valmiina toimimaan kesäkuussa 1941. Kuva laivueen komentajan Arto Kivikurun kokoelmista.

luissa kesällä 1940 korostettiin jo yllätystä, mm. sitä, että sodan aloitusvaiheessa olisi päästävä torpedoimaan Neuvostoliiton suuret taistelulai-
vat.¹¹³ Sitten miinoitustoimet sotasatamien suulla tulivat etualalle, mutta ajatus taistelulaivojen torpedoinnista heti alkuvaiheessa säilyi saksalaisten suunnitelmissa kevääseen 1941 asti. Saksalaisten lähteiden takia voisi ajatella, että suomalaiset lainasivat sen heiltä. Asiaa tutkittaessa kommodori Sundman on kuitenkin ollut jyrkästi toista mieltä. ”Kyllä me itsekin osasimme”, hän sanoi haastattelijalle v. 1967 ja huomautti, että Merivoimat jo 2. 10. 1940 halusi siirtää kaikki sukellusvenet Suomenlahden puolelle, koska muilla aseilla ei voitaisi hyökätä Hangon yhdysliikennettä vastaan.¹¹⁴ Kommodori Sundman kertoi, että hänessä heräsi kesällä 1940, kun Neuvostoliiton linjalaivat liikkuivat Suomenlahdella suojaamassa Baltian miehitystä, muisto Port Arthurin torpedoveneistä Japanin—Venäjän sodan alkuhetkellä v. 1904. Jos sota uudelleen syttyisi, voisivat Suomen sukellusvenet yrittää samantapaista alkuylläkköä.¹¹⁵ Kun siis suuret sukellusvenet, jotka Barbarossa-yönä

21./22. 6. lähetettiin Viron rannikkoreiteille miinoitustehtäviin, saivat samalla määräyksen hyökätä arvokkaita torpedomaaleja, erityisesti taistelulaivoja, vastaan, jos kohtaisivat sellaisen matkallaan, tämä ajatus ei em. asiakirjoista huolimatta varmaankaan ole saksalaissyntyinen, vaan pikemminkin Suomenlahden olosuhteista ja sukellusveneeseen mahdollisuuksista suoraan johtunut.

Suomen sukellusveneiden saamassa ratkaisevassa käskyssä tavataan molemmat puolet, miinatoiminta niin lähellä vastustajan rannikkoa, että muilla tavoilla ei sinne huomaamatta pääsisi, sekä offensiivinen torpedotaktiikka. Suorituskäskyn antoi veneiden päälliköille sukellusvenelaivueen silloinen komentaja, komentajakapteeni (myöh. komentaja) Arto Kivikuru. Se tapahtui suullisesti lukuunottamatta karttoja, jotka lähetti-upseeri kapteeniluutnantti Poutiainen toi merivoimien esikunnasta; niihin oli piirretty vain toiminta-alueet. Salaisen käskyn suoritusta ei saanut merkitä edes aluksen lokikirjaan, mutta erillinen taistelukertomus oli silti tehtävä.

Kun sukellusveneiden päälliköt vertailivat saamaansa tehtävää, joka näytti edellyttävän sodan syyttymistä, epäily hiipi heidän mieleensä. Oliko jokin erehdys sittenkin mahdollinen? Eihän Saksan—Neuvostoliiton sotakaan ollut vielä alkanut saati että Suomi olisi liittynyt siihen. Kun Kijanen vanhimpänä vielä kävi päälliköiden edustajana komentaja Kivikurun puheilla tätä kysymässä hän sai jyrkän vastauksen: ”Sinne menette enempiä kyselemättä, sillä takana on kyllin suuri herra!” Tässä tilanteessa upseerit tottelivat.¹¹⁶

Kommodori Kijanen, jota asia siis mahdollisimman läheltä koski, on Suomen laivaston historiaa (1968) varten yrittänyt tarmokkaasti kerätä kaiken perimätiedon, joka valaisisi tätä ongelmaa. Kijasen jälkeen jättämässä kokoelmassa on koneella kirjoitetut muistiinpanot merivoimien komentajan Valveen ja esikuntapäällikkö Sundmanin, operatiivisen toimiston päällikön Saukkosen ja sukellusvenelaivueen komentajan Kivikurun haastatteluista 2.—12. 6. 1967 sekä niiden nojalla tehty yhteenveito (5 liuskaa). Viimeksi mainittu on ollut sukellusveneteoksen tätä koskevan luistavamman esityksen (1977), s. 91—93 pohjana. Vaikka jo 1968 asiat esitettiin oikein, ajopuuväittelyn jälkeen ne voitiin 1977 julkaista paljon selväpiirteisemmin. Seuraavassa poimin kuitenkin tiedot em. originaalihaastatteluista, joita lisäksi olen yrittänyt itse täydentää vielä elossa olevilta.

Aloite oli Saukkosen mukaan selvästi saksalainen ja Kivikuru sanoi myöhemmin, että käskyn takana oli Hitler, kun taas Sundman vähätteli saksalaisvaikutusta ja korosti Merivoimien omaa aloitetta. Lupa oli Sundmanin kertomusten mukaan saatu Rytiltä. Heinrichs oli ennen sodan syttymistä, ehkä kesäkuun puolivälissä, käynyt Merivoimien esikunnassa ilmoittamassa mm. Valveelle ja Sundmanille tämän, mutta lisännyt, että "välikäteen ei saa joutua". Kun presidentti Ryti kävi joulukuussa 1941 Mäkiluodossa meritapahtumiin tutustumassa, Sundman selosti esitelmässään myös sukellusveneiden aikaisen Viron retken, joka oli toimeenpantu "Herra Presidentin luvan perusteella." Ryti ei tällöin ollut protestoinut sanontaa vastaan. Vaikka Valve oli antanut muodollisen käskyn tai luvan, vastuu ei siis Sundmanin mukaan ollut Merivoimien vaan valtiojohton.

Asiaa oli perusteellisesti valmisteltu Merivoimien esikunnassa. Saukkonen muistaa silloin keskustelleensa asiasta sekä esimestensä Valveen ja Sundmanin että Kivikurun kanssa. Sundmanin muistaman mukaan torpedotehtävä oli ensisijainen, miinoitteiden lasku vasta lisätoimintaa. Kivikuru muistaa, kuinka hän oli suoraan Valveelta saanut suullisia ohjeita syöksyjen suorituksesta. Veneitä ei saanut vaarantaa, koska niitä tarvittiin myöhemmin. Oli tarkkaan ennakolta harkittavat käytettävät meriväylät, koska oli sukellettava ym. Pieniä laivoja vastaan torpedoja ei pitäisi käyttää, ne olivat vain taistelulaivoja varten. Kivikurun mukaan Valve oli ollut myös puhelinyhteydessä ylipäällikköön, vaikka hän ei tiennyt, mistä oli keskusteltu.

Valveen muistikuvat sopivat hyvin yhteen tämän kanssa. Tekijälle hän lausui haastattelussa 14. 12. 1976: "Esikuntani herrat painostivat minua tässä kysymyksessä huomauttaen, että vain ennen sodan syttymistä veneet voivat turvallisesti tehdä tuon matkan". Kijaselle hän lausui 6. 6. 1967: "Perusteluna veneiden lähettämiseen ennen vihollisuuksien alkamista oli se, että matka Viron rannikolle oli tällöin itse veneille vaaraton." Siksi Valve lopulta sanoi suostuneensa esikuntansa pitkälle meneviin ehdotuksiin.

Käteen siis jää, että vähintään Merivoimien esikunta oli kansainvälisen oikeuden kannalta liian aikaisen Viron retkeilyn takana. Alemmat instanssit toimivat vain sen nimenomaisesta käskystä ja ovat siis kokonaan vapaita vastuusta. Kun itse toiminta oli juuri sitä mitä Berliinissä 27. 5. ja Kielissä 6. 6. 1941, jossa esikuntapäällikkö kommodori Sund-



Kapteeniluutnantti Kalervo Kijanen pyrki vanhimpana sukellusveneen päällikkönä upseeritovereitensakin puolesta varmistamaan, ettei erehdys ollut mahdollinen rauhan vielä vallitessa annetussa operaatiokäskyssä. Pääesikunnan kuvakeskus.



Komentajakapteeni Arto Kivikuru joutui antamaan Suomen kolmelle suurelle sukellusveneelle toimintakäskyn illalla 21. 6. 1941, siis ennen Barbarossa-operaation käynnistymistä. Pääesikunnan kuvakeskus.

man edusti Suomen laivastoa, suunniteltiin suomalaisten tehtäväksi, ei voi olla ajattelematta, että juuri hän oli toiminnan *primus motor*. Vaukuttimena oli tyydyttää saksalaisten yhteistyöodotukset. Vastuu lienee kuitenkin ollut ylempänä, tätä mieltä olivat Sundmanin lisäksi myös Saukkonen ja Kivikuru. "Saukkonen piti aivan selviönä, että Mannerheim ja Ryti tiesivät asiasta", ainakin miinoituksista, jos torpedokäsky olisikin ehkä mennyt Valveen vastuulla.

Kijanen on teoksessaan Sukellushälytys (1977) julkaissut komentamansa Vesihäiden taistelukertomuksen tältä matkalta.¹¹⁷ Hänen jälkeensä jättämäänsä kokoelmaan kuuluvat kuitenkin kahden muunkin veneen vastaavat käsin kirjoitetut kertomukset, jotka hän on saanut ao. sukellusveneidensä päälliköiltä. Historiallisen tärkeytensä vuoksi ja kun veneet sentään kulkivat eri reittejä (esim. Vesihäiden ja Iku-Turso kuulivat "Kilpapurjehdusta" koskevan pysähdyskäskyn ja pysähtyivät joksikin aikaa, Vetehinen ei) nämäkin kertomukset ansaitsevat julkistamisen.¹¹⁸

Kertomus suv. Iku-Turson matkasta 21.—22. 6. 41.

Lähtö tapahtui Svartbäckin selältä 21. 6. klo 21.00 Söderskärin väylää toiminta-alueelle. Kun olin saapunut Söderskärin ohi sain yleiskutsulla radiosanomaa ”Pysähtykää heti. Odottakaa lähempiä määräyksiä.” Päätin silloin lähteä ottamaan asiasta selvää. Paluumatkalla tapasin suv. Vesihiiiden, joten toiminta senjälkeen samanlainen asian selviämiseen saakka.

Lähdin jälleen Glosholmista 22. 6. klo 02.24 ja ajoin Söderskärin väylää Kallbådagrundin itäpuolitse merelle. Sukeltaminen tapahtui klo 04.10.

Klo 08.15 aloitin miinanlaskun joka loppui klo 09.06. Palasin sen jälkeen samaa tietä takaisin Hakasalon ankkuripaikalle, jossa suoritin latauksen. Sukellusajo kesti 9 tuntia 42 min. Ilmaa ei puhdistettu välillä.

Matkalla havaitsin Kallbådagrundin luona tanskalaisen kauppalaivan matkalla itään, klo 06.30 havaitsin idässä 2 lentokonetta matkalla pohjoiseen, Ekholmin itäpuolella kaksimastoiseen kaljaasiin luultavasti matkalla länteen.

Suv. Iku-Turso
(leima)

Suv. Iku-Turson pääll.
Kapt.luutn. K. Pekkanen

Suv. Vetehisen miinanlaskumatka 21.—22. 6. 41.

Aikaisemmin saatujen ohjeiden mukaan nostettiin ankkuri Hamnholman luota klo 22.00 lauantaina, kesäkuun 21 pnä 1941 ja annettu tehtävä suoritettiin, viitaten peitepiirustuksiin reitistä ja lasketun miinakentän paikasta seuraavasti:

Sivuutettuamme Tiiskerin ja suunnan ollessa kohti Stenskäriä, Viron rannikolla oli tarkoituksena ajaa pinnalla niin kauan kuin oli mahdollista näkyväisyyden ja liikenteen huomioon ottaen. Suursaaren kohdalla klo 22.30 tienoilla havaittu savu todettiin 23.15 kahdeksi alukseksi 10 mpk:n päässä jotka leikkasivat meidän kurssiviivan matkallaan Suursaaren pohjoiskärjestä lounaaseen Stenskärin pohj.puolella. Tällöin pysähdyin ja päätin jäädä odottamaan päästääkseen mainitut laivat ohitsemme. Hetken kuluttua todettiin että etummainen oli pieni yksisavupiippuinen hinaajalta näyttävä alus, ja toinen erikoisesta muodostaan päätellen venäläinen miina-alus ”Amur”. Molemmilla todettiin ainakin peräkulkuvalon palavan ja ”Amurilla” vielä ajoittain komentosillalla kirkkaan tulen. Näiden alusten hävitessä vähitellen näköpiiristä, ilmaantui 2—3 pienempää alusta mahd. suv. veneitä suunnilleen samalla reitillä. Tällöin päätin edetä puolisukeluksissa klo 24.00 tasan ja tätä varten sukelsimme ja nousimme paineilmalla pinnalle jonka jälkeen torniluukku aukaistiin ja matkaa jatkettiin dieseleillä. Kun kuitenkin klo 00.00 mennessä mainitut alukset olivat siinä määrin lähentyneet että voitiin pelätä heidän havaitsevan meidät, päätin sukeltaa 20 m syvyyteen. Ilma oli koko ajan ollut kirkas ja tuulen voima 1 beauf. Aluksemme taustana oli kirkas taivaanranta. Sukelluspaikka oli = 60° 02,3 ja = 26° 18.16 ja suunta edelleen 174°. Tuntia myöhemmin nousimme näkösyvyydelle ja klo 02.15 havaittiin höyrylaiva matkalla itään täysin valoin. Havaintosuunta oli 330°. Stenskär sivuutettiin n. klo 04.00 ja kurssi muutettiin siten että Stenskär, N. Uhti ja S. Uhti sivuutettiin itäpuolelta. N. Uhtin itärannalla havaittiin vartiomoottorialus, hiukan suurempi kuin suomalaiset. Miinakenttä laskettiin 07.38—08.26 välillä S. Uhtin ja Kunda-lahden itäisen niemen väliin. Satamassa havaittiin n. 1 500 tonnin kantoinen lastihöyry. Tämän jälkeen lähdettiin paluumatkalle samaa reittiä ja

havaittiin N. Uhtin itäpuolella tällä kertaa suv.vene mahdollisesti Bolshevik klo 10.00 ajoissa. Klo 12.05 havaittiin pieni n. 500 tonnin kantoinen rannikkohöyry, joka kulki suuntaan 200°, klo 15.00 noustiin pinnalle suunnilleen samassa paikassa kuin oli sukellettu menomatalla. Huolimatta yli 14 tunnin sukellusajasta 4 solmun vauhdilla eivät akut vielä olleet tyhjäät vaan olisivat ylikonemestarin mukaan riittäneet kahden tunnin ajoon.

Pinnalle noustua havaittiin 2 tuntematonta tiedustelukonetta, lentosuunta 90°. Klo 20.47 loppui matka ja aluksemme kiinnitettiin 1/S "Sisun" kylkeen.

Suv. Vetehisen pääll.

Kapt.luutn. K. Pakkala

Kuhunkin kertomukseen liittyy noin sivun suuruinen miinoituskartta (peitepiirros), joiden julkaisemiseen tila ei kuitenkaan tässä riitä. Iku-Turson kertomuksessa jo sukellusveneiden leima osoittaa sen originaalisuutta. Vetehisen kertomuksesta se puuttuu, mutta käsiala on tiettävästi oikea. Olen itse aikanaan kuullut kommodori Kijaselta molempien dokumenttien provenienssin, joten mikään epäily niiden aitoudesta ei tule kysymykseen.

Mainittakoon vielä, että miinat, jotka laskettiin, olivat saksalaisia, joten ilmitulemisen vaara oli pieni, vaikka venäläiset onnistuisivat jonkin niistä raivaamaan. Lisäksi retkeltä palattua suurien sukellusveneiden miehistöille ei salaamisen onnistumiseksi myönnetty minkäänlaisia loimia, ts. heitä pidettiin eräänlaisessa karanteenissa, kunnes sota Neuvostoliittoa vastaan Suomenkin osalta todella oli alkanut.¹¹⁹ Itse vaarannotset (kentät 3, 4 ja 5) kirjattiin samoin PE:n sotapäiväkirjaan vasta sodan syyttyä 26. 6. 41.¹²⁰

Kommodori Sundman on eräässä esitelmässään v. 1943 todennut, että "Suomi ei voinut ulkopolitiittisista syistä ryhtyä samanaikaiseen yllätyshyökkäykseen Saksan kanssa. Heikko laivastomme ei siten voinut käyttää hyväkseen yllätyksen suomia edullisia tilanteita. Esimerkkinä tästä mainittakoon, että sukellusveneillämme olisi ollut yöllä 22./23. 6. 41 tilaisuus torpedoida Tallinnan edustalla venäläinen taistelulaiva (= Oktjabrskaja Revolutsija, M. J.), joka oli harjoitusammuntojen välillä ankkuroituneena mitä kiitollisin maali."¹²¹ — Koska Suomen sukellusveneet tällöin tosiasiaassa lähetettiin toiseen suuntaan ja tehtävään (vaikka torpedotkin mukanaan), kieltäytymisen näin avoimesta offensiivisesta toiminnasta on täytynyt tapahtua korkeissa esikuntaportaisissa. Se oli myös täysin Suomen yleisen maltillisen erillissotalinjan mukaista. — Tieto Oktjabrskaja Revolutsijasta on voinut tulla Suomeen joko lento-

tai radiotiedustelulla, taikka Corbetha-sulkua laskevilta saksalaisilta, jotka kaukaa totesivat sen. — Marat oli siirretty Tallinnasta Kronstadtiin jo 20. 6. ja oli saksalaisten tiedustelutietojen mukaan sivuuttanut Suursaaren todennäköisesti aamulla 21. 6. Sen sattumalta matkalla kohdatakseen Suomen sukellusveneet olivat siis noin vuorokauden myöhässä.¹²²

Tutkikaamme lopuksi varmemmaksi vakuudeksi koko tätä tapauskulkua pelkästään virka-arkistoissa säilyneiden asiakirjojen valossa. Päämajan sotapäiväkirja meritoiminnasta¹²³ ja astetta alemman instanssin Pääesikunnan Operatiivisen osaston toimisto 2:n (merivoimatston) sotapäiväkirja¹²⁴ eivät tietenkään sisällä käskyjä tai lupia salaiseksi julistetusta sukellusvenetoiminnasta 21.—22. 6. 1941. Toki ne tuntevat jo heti aamuvarhaisella 22. 6. saksalaisten Porkkala—Naissaaren ja Örön—Tahkonan välille sekä Muhun, Irbenin ja Soelon salmiin laskevat miinakentät; tiedotusyhteistyö toimi hyvin. Klo 10 Meriv E pyysi pienille sukellusveneille Saukolle ja Vesikolle (obs! ei siis Viron matkalla oleville!) toimintalupaa Suomenlahdella. Sitä ei vielä toistaiseksi annettu poliittisista syistä. Klo 10.30 ME:n esikuntapäällikkö Sundman tiedusteli PE:ltä vedoten panssarilaivojen ja Ahvenanmaan linnakkeiden pommittamiseen, onko ampuminen ja miinojen lasku aluevesirajojen ulkopuolella nyt sallittu? Pitkän harkinnan jälkeen klo 16.05 hänelle vastattiin kielteisesti; tämä tapahtui kenraali Heinrichsin käskystä ja perusteenä ilmoitettiin taaskin poliittiset syyt. Kuitenkin Päämajan sotapäiväkirja tiesi klo 18 Merivoimien tilannetiedotuksesta n:o 7, että yhteensä 9 miinakenttää oli laskettu ”mm. Jussarön, Nyhamnin, Kökarin sekä V i r o n r a n n i k o n (harvennus M. J.) läheisyyteen.”¹²⁵ Klo 20.45 Merivoimien esikunta, kenr.luutn. Valve, pyysi lupaa miinakentän n:o 38 laskemiseen. (Em. suunnitelman mukaan se oli avomerellä Tiiskerin kaakkoispuolella. M. J.) Hänelle vastattiin kenraali Airon käskystä—heti kielteisesti, jälleen poliittisilla syillä. Muodollisesti oltiin siis täysin korrektilla kannalla, vaikka toisenlainen todellisuus vilahti vahingossa näkyviin em. tilannetiedotuksesta. Aktiivisuus oli kokonaan Meriv.E:n puolella, joka tiesi sukellusveneittensä olevan liikkeellä Kielin suunnitelmien mukaisesti. Barbarossa-päivänä Suomen Päämaja vielä ikäänkuin pidätteli alaisiaan.

Seuraavana päivänä 23. 6. toiminta niin sanoakseni laimeasti virallistettiin. Kun merivoimien esikunnan päällikkö (Sundman) jälleen klo

16.50 pyysi lupaa ”kolmen offensiivisen miinakentän laskemiseen ensi yönä” hän sai klo 20.05 PE:n eversti Tapolalta myönteisen vastauksen.¹²⁶ Mutta kun lisäksi pyydettiin oikeutta ”torpedohyökkäysten suorittamiseen vihollisen arvokkaampia aluksia vastaan” — kuten edellisen päivän Viron kävijöille oli käsketty — saatiin lupa vain ”puolustautua torpedoilla, jos itse jouduttaisiin hyökkäysten kohteiksi”.¹²⁷ Samana iltana klo 20.30 annettiin kuitenkin Merivoimien kirjallinen käsky miinavarannoksien Kipinola ja Kuolemanjärvi laskemisesta¹²⁸ — mikä, kuten näemme, tehtiin saksalaissulkujen väliin. Vaikka itse toiminta tapahtui vasta sodan jo sytyttyä Neuvostoliittoa vastaan, toinenkin virallinen määräys saksalaisia suosivasta toimenpiteestä, jota oli Kielissä suunniteltu, annettiin näin vastaväitteittä Pääesikunnassa vielä ”kolmen päivän puolueettomuuden” aikana 23. 6.

Sukellusveneiden toisella matkalla 23.—24. 6. Vesihäiriö ja Iku-Turso laskivat Suursaaren länsipuolelle laivareitille Ruuskerin luo yhteensä nelisenkymmentä miinaa kahteen kenttään. Vetehinen ei konevian vuoksi päässyt mukaan, joten kolmas kenttä jäi laskematta. Näiden matkojen taistelukertomukset ovat säilyneet.¹²⁹ Tällä kertaa Pääesikunta kuitenkin — muodollisesta rauhanajasta huolimatta — oli sotapäiväkirjansa em. todistuksen mukaan antanut suostumuksensa retkeen.

Vielä sukellusvenetäkin hiukan idempänä Porvoon Pellingin saaristossa toimi Suomen oma moottoritorpedovenelaivue. Tässäkin suhteessa Kielin suunnitelmat siis toteutettiin. Historiansa mukaan laivue juhannuspäivänä 24. 6. pidätti merelle Glosholman edustalle pakkolaskun tehneen venäläisen MBR-tyyppisen lentoveneen miehistöineen. Sen vieheen auttamaan laskeutunut toinen venäläinen lentovene lähti kolmen suomalaisveneen saapuessa varmuudeksi tiehensä. Pidätetyiltä saatiin saaliiksi mm. salaisia papereita.¹³⁰

Vastaavasti annettiin Kronstadtin lahdelle Barbarossa H-hetkellä hävittäjiä pudottaneen saksalaisen pommilaivueen tehdä heti sen jälkeen väkilasku ja tankkaus Utin lentokentällä. Asia tiedettiin Suomessa ennakoita, koska pommikoneiden ohjaajat olivat ennakoita käyneet siviilikoneella harjoittelemassa laskua tuolle heidän kannaltaan varsin pienelle kentälle ja bensiini oli varattuna paikalle.¹³¹ Kielin suunnitelmat olivat suomalaisille tältäkin osin ohjeelliset.

Jos siis väitettäisiin, että Pääesikunta ei tiennyt salaisesta meritoiminnasta mitään, se voi koskea korkeintaan sukellusveneiden ensimmä-

maistä retkeä, mutta ei toista, joka sekin tehtiin puolueettomuuden aikana, ei samanaikaisia miinoituskäskyjä ”Kipinolasta” ja ”Kuolemanjärvestä”, ei venäläisen lentoveneen pidättämistä eikä Kronstadtin lähellä Barbarossa-yönä toimineen saksalaisen miinoituslaivueen huoltamista jälkeen päin Utin lentokentällä. On aivan epätodennäköistä, että johtoporras, joka näin otti vastuun kaikista jälkimmäisistä sotatoimista, olisi tietämätön ensimmäisestä, joka sekin sisältyi Kielin pöytäkirjaan ja jonka tulos sentään mainittiin em. Merivoimien tilannetiedotuksessa n:o 7 ja Päämajan sotapäiväkirjassa.¹³²

Varsinkin kun ottaa huomioon Suomen kovin keskitetyn johtamisjärjestelmän — Mannerheim ei halunnut olla ”esikuntapäällikkönsä vanki” ja toimi siksi omana esikuntapäällikkönään, jonka luona vasta kaikki langat solmiutuivat yhteen¹³³ — on suorastaan epäuskottavaa, että näin suurta sotilaallista ratkaisua olisi tehty ilman häntä. Olisihan ratkaisun myöhempi vaikka vain puolustuslaitoksen sisäpiirissä sattunut paljastuminen, josta koskaan ei voitu olla varmoja, ollut kohtalokas päällikölle, joka oli avoimesti uhmannut marsalkan ratkaisuvalltaa. Virran menetys olisi siitä ollut pieni rangaistus, sota-oikeuteen joutuminen todennäköistä. Kun mitään tällaista ei myöhemmin tapahtunut, vaan merivoimien johto nautti tietävästi Mannerheimin täyttä luottamusta koko sota-ajan, ei voida olettaa heidän karkeasti ylittäneen valtuuksiaan sodan syttymisvaiheessa vaikka asiakirjoja retken tietoisena salaamisen vuoksi Sota-arkistosta puuttuu.¹³⁴ Johtoporras kantoi myöhemminkin — esim. sotašyylisyysoikeudenkäynnissä — täyden vastuun kaikesta tapahtuneesta. On vaikea olettaa, että näin olisi jaksettu johdonmukaisesti tehdä, jos todellisia asiaan vaikuttajia olisi ollut tiedossa ylimmän merisotajohdon piirissä.

Tiivistelmä

Saksan laivastopiirit eivät olleet Hitlerin idän sodan kaavailujen, ns. Barbarossa-suunnitelman, kannattajia. Kun he kuitenkin joutuivat tuomaan kortensa kekoon, he suunnittelivat pienin voimin Suomesta käsin ja yhteistyössä sen kanssa suoritettavaa offensiivista miinoitusylläkköä, joka jo sodan alkamishetkellä sulkisi Neuvostoliiton suuren Punalipun laivaston Suomenlahden pohjukkaan kuin pussiin. Sitä olisi vielä tehos-

tettava yhteisellä sukellusvene- ja moottoritorpedovenetoiminnalla. Saksan maavoimat ratkaisisivat sitten tilanteen valtaamalla Itämeren rannat. Nämä yleispiirteiset kaavailut saivat tarkan muodon vasta Saksan laivaston toimintaohjeessa 6. 3. 1941. Suomen laivastopiireihin solmittiin suoria yhteyksiä kutsumalla huhtikuussa 1941 arvovaltainen retkikunta (kenraaliluutnantti Valve, komentajakapteeni Koivisto, komentajakapteeni Kivikuru, ym.) Saksaan.

Ensimmäinen poliittinen selvitys annettiin 20. 5., jolloin lähettiläs Schnurre saapui Helsinkiin informoimaan presidentti Rytä. Kenraali Heinrichsin johtama neuvotteluvaltuuskunta kutsuttiin Salzburgiin (OKW) ja Berliiniin (OKH). Suomen merivoimien esikuntapäällikkö kommodori Sundman neuvotteli silloin *Seekriegsleitung*issa Berliinissä 27. 5. ja valtuudet kotimaasta haettuaan *Marinegruppe Nord*issa Kielissä 6. 6. 1941 Suomen ja Saksan laivastojen hypoteettisesta yhteistyöstä sotatapauksessa. Päätehtävänsä meriteiden suojaamisen edistämiseksi Suomen merivoimat suostuivat siihen. Vaikka mitään virallista sopimusta ei solmittu, mikä oli Suomen johtomiesten tietoista politiikkaa (eduskunta ei olisi hyväksynyt ainakaan yksimielisesti sotilaallista välipuhetta), tosiasiaa neuvottelun koko sisältö toteutettiin paria viikkoa myöhemmin 21./22. 6. 1941. Harvaa sinetöityä ja ratifioitua paperia on yhtä tarkoin ja täsmällisesti noudatettu, kuin tämän tilaisuuden muodollisesti ”epävirallista” pöytäkirjaa tai peräti suulliseksi jääneitä sopimuksia. Suomi ei halunnut olla Saksan suoranainen liittolainen, mutta yhteisten tavoitteiden sanelemaan käytännön yhteistyöhön, koalitio-suhteeseen, se kyllä suostui.

Yhteistyöhön kuului mm., että Helsinkiin perustettiin laivastoatsean toimistoa laajentamalla yhteysesikunta, *Marine-Verbindungsstab Nord* 7. 6. alkaen ja sen alainen Saksan Suomessa olevia laivastovoimia operatiivisesti johtava esikunta *Führer der Torpedoboote* 12. 6. alkaen. Molemmat siirrettiin Suomen merivoimien esikunnan luokse Westendiin 20. 6. 1941. Nämä järjestivät yhteistyössä mm. Saksan suuren miinalaivaston (yli 40 alusta) kätkemisen 14. 6. toisaalta Porkkalan saaristoon, moottoritorpedoveneet ja pienet miinaraivaajat kuitenkin kiinteään tukikohtaan Suomenlinnan Merisotakoululle, toisaalta Turun saaristoon, jossa vastaavat pienalukset olivat emälaivojensa vieressä Nauvon Pensarissa. Saksan ylläkköä valmistelevat laivastovoimat saivat myös jo 9. 6. tuoda Suomeen oman viestikomppanian (MNK 104), parisisentaa

miestä monipuolisine kalustoineen ja autoineen. Se pystytti kaikessa salaisuudessa radio- ja kaukokirjoitinasemat Turkuun ja Helsinkiin (aluksi Suomenlinnaan, sitten Westendiin) vielä ennen Saksan—Neuvostoliiton sodan syttymistä.

Kirkkaana Barbarossa-yönä 21./22. 6. 1941 oli edellispäivänä jo kovin hiljentyneellä Itämerellä ja Suomenlahdella taas mahtavaa toimintaa. Lännessä Suomen sotalaivaston pääosa saatteli Turusta, Uudesta-kaupungista ja Raumalta Ahvenanmaalle purjehtivaa suurta kuljetuslaivastoa. Oikea tieto H-hetkestä auttoi Suomea suorittamaan tämän ”Operaatio Kilpurjehduksen” yllättävän helposti (tosin panssarilaitoja pommitettiin). Turun saaristosta suuntasi samana aikana viitisten toista saksalaisalusta käsittävä Minengruppe Nord, joka oli viikon ajan piilotellut naamioituneena saarten rantoihin, laskemaan Apolda-nimisen miinasulun Suomenlahden suulle. Samankokoinen saksalainen Cobra-miinalaivaryhmä lähti vastaavilta piilopaikoiltaan Porkkalan saaristosta ja laski yön aikana Corbetha-miinasulun Suomenlahden keskiosaan. Keskisellä Suomenlahdella Suomen kolme suurta sukellusvenettä miinoittivat samaan aikaan Viron rannikkoa seurailevaa laivaväylää, vaikka Suomi liittyi virallisesti sotaan vasta kolme päivää myöhemmin. Kronstadtin lahdelle H-hetkellä lentomiinoja pudottanut saksalainen pommituslaivue sai paluumatkalla tankata Utissa.

Sotilaalliselta kannalta ylläkkö-operaatiot onnistuivat mainiosti. Neuvostoliiton Punalipun laivasto jäi tosiaan Suomenlahden miinasulkujen taakse mahtavaan kokoonsa nähden varsin passiiviseksi tekijäksi eikä Ahvenanmaata vastaan edes yritetty sotatoimia. Kansainvälisen oikeuden kannalta Suomea ei kuitenkaan kesäkuun puolivälin 1941 jälkeen, jolloin Kielin suunnitelmien mukaisesti em. miinoituslaivastojen sallittiin kätkeytyä Suomen saaristoon ja Lapin suomalainen III. armeijakunta alistettiin sinne saapuville saksalaisille, voi enää pitää täysin puolueettomana maana. Yhteistyö oli mennyt niin pitkälle, että tilanne oli muodostunut peruuttamattomaksi. Puuttuvasta liittosopimuksesta huolimatta Suomi oli tuosta ajankohdasta lähtien Saksan kanssasotija (co-belligerent). Tämän monitahoisen kehityksen paljon pohditut syyt ja seuraukset eivät kuitenkaan mahdu tämänkertaiseen selvittelyymme.

Nootit

Esitys perustuu keskeisiltä osiltaan saksalaisiin ja kotimaisiin arkistolähteisiin. Merisotaa koskevaa jo varsin laajaa kirjallisuutta siteerataan vain, mikäli se esityksen kannalta on tarpeen, bibliograafista täydellisyyttä pienempien artikkeleiden osalta tavoittelematta.

1. Michael Salewski, Die deutsche Seekriegsleitung 1935—1945, Band I: 1935—1941 (Frankfurt am Main 1970), s. 354—365.
2. Walter Hubatsch (toim.), Hitlers Weisungen für die Kriegführung 1939—1945 (München 1965), s. 97 ja 100; sekä Friedrich Ruge, Der Seekrieg 1939—1945 (3. Aufl., Stuttgart 1962), s. 154—158 että Kurt Assmann, Deutsche Seestrategie in zwei Weltkriegen (Heidelberg 1957), s. 193—195 valittavat että armeijan offensiivista tehtävää ei helpotettu laivaston avulla, vaan laivasto toimi alkuylläkön jälkeen ohjeen 21 hengessä täysin defensiivisesti.
3. N. A. Piterskij, Die Sowjet-Flotte im zweiten Weltkrieg (Oldenburg und Hamburg 1966) on moderni yleisesitys aiheesta. Itämeren sotatoimien alku s. 193—198.
4. Salewski, s. 367—368; Kalervo Kijanen, Suomen laivasto 1918—1968 (Helsinki 1968) 1, s. 325; Kijanen, Sukellushälytys (Lahti 1977), s. 85—86.
5. Weisung Nr. 1: Oberkommando der Kriegsmarine, Chef der Seekriegsleitung, B Nr 1 Skl. I op 262/41 g Kdos. Berlin den 6. März 1941. Handakte Barbarossa. Band I. Bundesarchiv-Militärarchiv (Freiburg im Breisgau); Salewski, s. 369.
6. Ohto Manninen, 'Barbarossa' ja suomalaisten operaatiokaavailut. Sotilas-aikakauslehti 6—7, 1976, s. 355.
7. Salewski, s. 371; Kijanen 1977, s. 86.
8. Salewski, s. 372.
9. Marinegruppe Nord, Buchnummer Ba 8/41—Kdos Chefs. Befehlstelle den 31. März 1941. Auflage A zu Aufl. 8 KTB. Mar.Gr. Kdo Nord. — Militärgeschichtliches Forschungsamt PG 34835; Salewski, s. 370.
10. Oberkommando der Kriegsmarine, Seekriegsleitung, Buchnummer, Skl. I Op 00415/41 g Kdos. Chefs. Berlin den 18. April 1941. Handakte Barbarossa, Band I., Bundesarchiv—Militärarchiv; Salewski, s. 370.
11. 1. Skl. I op. 00592/41. g Kdos. Chefs. v. 6. 5. 1941. Bundesarchiv—Militärarchiv; Salewski, s. 371.
12. Operative Weisung Nr. 1. für den B.d.K. Marinegruppenkommando Nord, Buchnummer 0093/41 g Kdos. Chefs Befehlstelle den 17. Mai 1941. Bundesarchiv—Militärarchiv; Salewski, s. 371 (jossa painovirhe 7. pro 17. 5.).
13. Operative Weisung Nr 2 für den B.d.K. Marinegruppenkommando Nord, Buchnummer 0094ä41 g. Kdos. Chefs. Befehlstelle den 17. Mai 1941. Bundesarchiv—Militärarchiv; Salewski, s. 371.
14. Keijo Mikola, Vuosien 1940—1941 suomalais-saksalaisen yhteistoiminnan ja sen muotojen tarkastelua. Tiede ja Ase 25 (1967), s. 124; Jokipii, Hist. Aik. 1977, s. 66 ja 256.
15. Komentaja Arto Kivikurulla on matkasta tallella valokuva-albumi matkapäivämäärineen ja reitteineen; Kenraali Valveen haastattelu 14. 12. 1976; SARK, PK 1075 Walter Hornin pvk 21. 4.—2. 5. 1941, s. 357—371 sisältää perusteellisen kertomuksen matkasta; Ruotsin laivastoasiamies Andreas Forshell raportoi suomalaisretkikunnan saapumisesta Berliiniin 21. 4. 1941 mainiten oppaana Cellariuksen. Förssvarstaben, Underrättelseavdelningen. Serie E I b, N:o 356141.

16. Kijanen 1977, s. 88.
17. Hans Peter Krosby, Suomen valinta 1941 (Helsinki 1967), lähdejulkaisuosa, s. 310—312.
18. Finnland—Besprechungen im Angelegenheit Barbarossa. Berlin den 7. Mai 1941. Seekriegsleitung B Nr/Skl. I op. 00606/41 g Kdos Chefs. Bundesarchiv—Militärarchiv; Salewski, s. 372.
19. Krosby, 1967, lähdejulkaisuosa, s. 319, Hanko, s. 320, Ahvenanmaa, s. 321 laivasto.
20. Krosbyn kääntäjän, Erkki Ihanaisen, Sundmanilta keräämää muistitietoa. Krosby 1967, s. 170, alaviite.
21. Protokoll der Besprechungen mit dem Vertreter der finnischen Kriegsmarine, Kommodore Sundmann, Chef des Stabes der finnischen Seekriegsleitung. Berlin 27. Mai 1941. Seekriegsleitung, B. Nr 1 Skl Op. 00748/41 g Kdos Chefs. Bundesarchiv—Militärarchiv; Ernst Klink 1958, Deutsch—finnische Waffenbrüderschaft 1941—1944. Wehrwissenschaftliche Rundschau 1958, s. 392; Salewski, s. 371; Gerd R. Ueberschär, Hitler und Finnland (Wiesbaden 1978), s. 293.
22. Tähän täytyy sisältyä myös varatut alukset, näin montahan merivoimilla ei ollut. Kommodori Aimo Saukkosen huomautus.
23. Helsingin neuvotteluja on perusteellisimmin analysoinut Arvi Korhonen, Barbarossa-suunnitelma ja Suomi (Porvoo 1961), s. 276—295.
24. Kommodori Aimo Saukkosen huomautus.
25. Kommodori Aimo Saukkonen 25. 2. 1980 Mauno Jokipiille.
26. Kijanen on jo Suomen laivaston historiassa 1968 (I s. 326) ja Sukellushälytys-teoksessa 1977 (s. 87) voimakkaasti edustanut käsitystä, että Kielin neuvottelut olisivat tapahtuneet 4. 6. 1941 ja niitä olisi johtanut Seekriegsleitungin esikuntapäällikkö, amiraali Schniewind, koska Raeder oli matkalla Ranskassa. Salewski, s. 372 dateeraa ne tässä käytetyn pöytäkirjan perusteella 6. kesäkuuta, jolloin Schniewind ei ollut edes läsnä. Seuraavassa on seurattu tämän ainoan arkistolähteen päivämäärää ja sisältöä. Kun lopussa siteerattu eversti Hornin pvk. kuitenkin osoittaa Sundmanin olleen 5. 6. Berliinissä ja sotilasasiamiehemme tällöin jo kuulleen hänen tehtävänsä historiallisesta merkityksestä, lienee mahdollisuuksien rajoissa, että Sundman olisi aloittanut ainakin alustavat keskustelut siellä, juuri 4. 6. Schniewindin kanssa SKL:ssä, vaikka yksityiskohta-neuvottelu Marinegruppenkommando Nordin kanssa onkin selvästi pidetty 6. 6. Kielissä. Esimerkiksi täten Kijasen keräämä selkeä muistitieto neuvottelupäivästä ja -henkilöstä voitaisiin sovittaa säilyneiden asiakirjojen sanelemiin puitteisiin (vain paikka olisi erehdys). Suomalaisethan tunsivat Schniewindin huhtikuun käynniltä Berliinistä, joten erehdystä henkilöstä on vaikea olettaa, varsinkaan kun hän ei ollut läsnä myöskään Berliinin neuvottelussa 27. 5., jolloin kahden eri neuvottelutilaisuuden myöhempi soteeminen muistissa voisi käydä selityksestä.
27. Niederschrift der Besprechungen am 6. Juni 1941 zu Kiel zwischen den Deutschen Marinegruppenkommando Nord und einer Abordnung der Finnischen Kriegsmarine. Anlage J zu Anlage 8 zu Kriegstagebuch Marinegruppenkommando Nord. Bundesarchiv—Militärarchiv; Salewski, s. 372.
28. Kommodori Aimo Saukkonen muistaa tämän toisin: hän kertoo neuvottelujen alkaneen saksalaisten hämmästyttävällä ilmoituksella: "Kuten herrat tietävät, sota Neuvostoliittoa vastaan alkaa yöllä 21.—22. 6. klo 03.00." Haastattelut 19. 1. ja 25. 2. 1980.
29. Krosby 1967, s. 168 ja lähdejulkaisu-osaa, s. 325; suomalaisten osuutena jo toukokuussa Salzburgissa ja samoin kesäkuun alun Helsingin neuvotteluisa, s. 332 ja 335; Salewski 1970, s. 372; Kijanen 1977, s. 87.
30. Hankoa koskevaa erillistä neuvottelua tähänastinen tutkimus ei tunne, mutta kyseessä voi olla ote Salzburgin pöytäkirjasta 25. 5. 1941, kohta 5 (Kros-

- by 1967, lähdejulkaisu-osa, s. 320), jossa esitettiin samanlainen kanta Saksan ilmatuesta suomalaisten Hangon hyökkäykseen vasta kolmen viikon kulluttua sodan alkamisesta.
31. Salewski, s. 372.
 32. Walter Hornin pvk 5. 6. 1941, s. 408 SARK, PK 1075; Kommodori Aimo Saukkosen haastattelu 19. 1. 1980.
 33. Krosby 1967, s. 181.
 34. Tällä en tarkoita, että nimenomaan säilynyt saksalainen pöytäkirja olisi ollut suomalaisten käytössä, vaan että Sundmanin ja Saukkosen on täytynyt tarkasti raportoida samat sovitut asiat Suomen Pääesikunnalle ja Merivoimien esikunnalle, koska niitä jatkossa osattiin rikkeitä noudattaa.
 35. Valtiokalenterit 1938—1941; Kenraali Valveen haastattelu 14. 12. 1976.
 36. Hornin pvk 21. 4. (s. 358), 1. 5. (s. 370), 5. 6. (s. 408). SARK, PK 1075. Vrt. myös ed. esitystä s. 33.
 37. Seekriegsleitungin sotapvk 28. 4. 1941 s. 399 ja B Nr i Skl 1 op 00545/41 g Kdos Chefs., Berlin 28. 4. 1941, RM 7/23. Bundesarchiv—Militärarchiv. — Sama näkyy myös suunnitelmissa 7. 5. ja 27. 5. 1941, vrt. ed. s. 33 ja 34.
 38. Kriegstagebuch des Marine—Verbindungsstabes Finnland 7. 6. 1941. Bundesarchiv—Militärarchiv.
 39. Anlage 1 zu OKM Skl Qu A II 00899/41 g Kdos Chefs. Bundesarchiv—Militärarchiv Case 527/PO 32601; Vrt. Überschär, s. 298, alav. 179.
 40. OKW:n sähkö 14. 6. 1941 Saksan sotilasiamiehelle Helsinkiin. OKW/WFST/Ab L (roem 1 L Op), Nr 44968/41 g Kdos, Chefs. Bundesarchiv—Militärarchiv; Überschär, s. 298.
 41. Waldemar Erfurth, Der finnische Krieg 1941—1944 (1977), s. 36 ja Erfurthin sotapvk:n kopio Valtionarkistossa.
 42. Kriegstagebuch des Führers der Torpedoboote 1. 3.—30. 11. 1941, Band 3, s. 140—141, 22. 6. 1941. Bundesarchiv—Militärarchiv; Volkmar Kühn, Schnellboote im Einsatz 1939—1945 (Stuttgart 1976) s. 110.
 43. Selostus perustuu Kriegstagebuch des Marine—Verbindungsstabes Finnland 8. 6.—21. 6. 1941. Bundesarchiv—Militärarchiv. — Hakasuluissa olevat lisäykset ovat nyk. kontra-amiraali Edward Wegenerin (Kiel) tästä ajasta, jolloin hän toimi Verbindungsstabin esikuntapäällikkönä Helsingissä, pyynnöstä kirjoittamista muistelmista, kirjeessä Kielistä 13. 2. 1980 Mauno Jokipiiille. Wegener kuuluu telakoiduilta laivoilta irroitettuihin upseereihin, sillä hän oli oikeastaan Admiral Hipperin tykistöupseeri.
 44. Koko luku perustuu edellisen sotapäiväkirjan liitteenä olevaan Marine—Nachrichten Kompanie 104:n sotapäiväkirjaan Funk- und Draht Nachrichtenübermittlungsdienst 4.—30. 6. 1941. Bundesarchiv—Militärarchiv.
 45. Antti Järvi, Valtion puhelintoiminta Keski-Suomessa 1927—1980. Pro gradu -työ Jyväskylän yliopistossa 1980, s. 37.
 46. ”Besonders in Helsinki ist tatkräftige Mitarbeit des Telegrafamtes und der Telefongesellschaft hervorzuheben”. Ed. mainitun MNK 104:n sotapäiväkirjan lopussa, komppanianpäällikkö Kullmannin Erfahrungsbericht, päivätty 8. 7. 1941.
 47. K. Wahlbäck, Veljeys veitsenterällä (Helsinki 1968); W. Carlgren, Varken—eller (Uddevalla 1977).
 49. Erik Norberg, Flyg i beredskap (Stockholm 1971); Åke Holmquist, Flottans beredskap 1938—1940 (Stockholm 1972) passim; näitä on selostanut Suomen kannalta Mauno Jokipii, Suomi apua etsimässä. Historiallinen Aikakauskirja 1976.
 49. Hitlerin ratkaisun 3. 6. jälkeen saksalaiset vetivät johdonmukaisesti näin päin. OKW:n sotapäiväkirjan mukaan Buschenhagen on 5. 6. ilmoittanut Helsingistä: ”Åland-Inseln und Hangö von den Finnen übernommen”; Hans Adolf Jacobsen (toim.), Kriegstagebuch OKW, I 1940—1941, s. 401.

- Kinzel taas on 7. ilmoittanut OKH:ssa, että suomalaiset ovat 20. 6. valmiita Ahvenanmaan miehitykseen ja Hangon eristämiseen; *Frans Halder, Tagebuch 2 (1963) s. 447.* — Laajasta kirjallisuudesta ks. ed. mainittuja *Krosbyn, Mannisen ja Uberschärin* teoksia (s. 294).
50. Kommodori Eino Pukkilan haastattelu 20. 1. 1980.
 51. Paperi on saapunut Merivoimien esikunnalle 18. 4. 1941. PE:n Op 2:n sotapvk, Salainen ja yleinen kirjeenvaihto 18. 4. 1941, n:o 192. SARK T 15718. — Itse asiakirja on nykyisin kadoksissa.
 52. Niinpä Merivoimien esikunta käski 15. 6. 1941 rykmentin ja laivastoasemien suorittaa määrävahvuuksien mukaiset varattujen alusten otot. Suoritus oli kuitenkin komentaja Söderholmin jälki-ilmoituksen mukaan vielä harkinnanvarainen. 5. Rannikkoprikaatin esikunnan sotapäiväkirja 15. 6. 1941, SARK, T 21511. — Vrt. myös Ruotsin Ahvenanmaan konsulin tietoja (s. 53, alav. 57).
 53. PE Op 2:n sotapvk, Salainen ja yleinen kirjeenvaihto n:o 354, 19. 6. 1941, SARK, T 15718. — Sama mainitaan *Kijanen 1968*, s. 8.
 54. Asiakirjat esim. 5. Rannikkoprikaatin esikunnan sotapvk, SARK, T 21511.
 55. Y. E. *Pohjanvirta*, Sotatoimet rannikoilla ja merialueilla. Suomen sota 9 (Kuopio 1960), Ahvenanmaa s. 27—30 ja Hanko s. 34—37; *Eino Pukkila*, Taisteluhälytys. Suomen laivasto jatkosodassa (Porvoo 1961), s. 20—23; *Kijanen 1968*, 2, s. 8—10.
 56. Taulukko saatu valmiina JR 14:n Salaiset kirjelmät 16. 6.—29. 7. 1941, SARK, T 11936. Tässä hiukan supistettuna.
 57. Ruotsin Marianhaminan konsulin Nils Lindhin sähke 16. 6. 1941 Utrikesdepartementille (UD, HPI, Af 121). Sotilasviranomaiset ovat takavarikoineet suuren määrän höyrylaivoja, niiden joukossa Ahvenanmaan paikallisliikenteeseen käytetyt alukset. Se edeltää joukkojen tuomista. Väestö on siitä levoton.
 58. VMVI:n sotapäiväkirja 21. 6. 1941. SARK, T 16418.
 59. PE Op. 2:n sotapäiväkirja 21. 6. 1941 klo 14. SARK, T 20920.
 60. Ilmahälytyksen vuoksi konsulaatin virkailijat vietiin Turussa linja-autolla rautamasta ratatieasemalle ja lähetettiin heti Helsinkiin; heidän tavaransa luvattiin lähettää perästä. 5. Rannikkoprikaatin esikunnan sotapvk 25. 6. 1941. SARK, T 21511.
 61. *Klaus Rosenthal*, Planung und Durchführung deutscher Minenoperationen bei Fall "Barbarossa". Führungsakademie der Bundeswehr, Abteilung Marine (Hamburg 1971, julkaisematon diplomityö), s. 32; *Karl v. Kutzleben—Wilhelm Schroeder—Jochen Brennecke*, Minenschiffe 1939—1945. Die geheimnisumwitterten Einsätze des "Mitternachtsgeschwaders" (Herford 1974) s. 77.
 62. Cobran sotapäiväkirja kesäkuussa 1941, M 1208/84521—84522; Kaiserin sotapäiväkirja samana aikana, M 1209/84556—84559; Königin Luisen sotapäiväkirja samana aikana, M 1210/84573—84576. Kaikki *Bundesarchiv—Militärarchiv*.
 63. Tannenbergin sotapäiväkirja kesäkuussa 1941, M 1214/84661—84663; Hansestadt Danzigin sotapäiväkirja samana aikana, M 1209/84547—84554; Brummerin sotapäiväkirja samana aikana, M. 1206/84504. Kaikki *Bundesarchiv—Militärarchiv*.
 64. Erehdys määrittelyssä on luonnollinen, koska Suomen tykkiveneet tosiaan käytännössä toimivat myös miinanlaskijoina.
 65. *Kriegstagebuch der Seekriegsleitung* 29. 5. 1941, s. 439—440. Sen mukaan 1. S-venelaivue lähti Kanaalilta 23. 5., 2. S-venelaivue 25. 5. ja 3. S-venelaivue 26. 5. 1941 marssille itään. *Bundesarchiv—Militärarchiv*.
 66. *Kriegstagebuch des Schnellbootbegleitschiffes "Carl Peters"* 1. Flotille 15. 6.—20. 6. 1941 sisältää 1. S-venelaivueen sotapäiväkirjan Helsingin matkan

- ja Suomenlinnaan asettumisen ajalta. *Bundesarchiv—Militärarchiv*; Kühn s. 110 erehtyy, kun panee 1. S-veneläivueen emälaivaksi Tsingtaun ja sen sijoituspaikaksi Porkkalan saariston. Suomenlinnan vuoksi siellä ei tarvittu emälaivaa; se oli Pensarissa, kuten seuraavakin (1. S-veneläivueen sotapvk 16. 6. 1941).
67. *Kriegstagebuch der 2. Schnellbootsflotille* 16. 6.—20. 6. 1941 sisältää 2. S-veneläivueen sotapäiväkirjan Turun matkan ja Pensariin asettumisen ajalta. *Bundesarchiv—Militärarchiv*; Kühn s. 110 erehtyy, kun panee 2. S-veneläivueen emälaivaksi Tangan — se oli Tsingtau (vrt. ed. 2. S-veneläivueen sotapvk 17. 6., 18. 6. ja 21. 6.). Sen sijaan sijaintipaikka on oikea, Turun saariston Pensar.
 68. Kühn s. 110. Tietoa tukee sekin, että von Kutzleben—Schroeder—Brennecke (1974) s. 84—85 mukaan kolme juuri 5. S-veneläivueen moottoritorpedoveneettä (S 28, S 46 ja S 47) suojasivat läheltä Brummeria 26.—27. 6. välisenä yönä miinanlaskumatkalla Apoldan ja Corbethan välille.
 69. *Kriegstagebuch der 5. Räumbootsflotille* 1. 6.—20. 6. 1941 sisältää koko raivaajalaivueen matkan Emdenistä Gotenhafeniini ja sieltä Turun saaristoon sekä I ryhmän matkan Turkuun 17. 6. ja sijoittamisen Nagu Sandöhön. *Bundesarchiv—Militärarchiv*.
 70. *Kriegstagebuch 2. Gruppe 5. Räumflotille* 17.—20. 6. 1941 (edellisen liitteenä, pitänyt luutnantti Goetzke, Geheime Kommandosache) sisältää 2. ryhmän matkan Turun saaristosta Helsingin vesille 16. 6.—17. 6. 1941 ja asettumisen Suomenlinnaan 20. 6. asti. *Bundesarchiv—Militärarchiv*.
 71. Seekriegsleitungin sotapvk 22. 6. 1941, s. 3. SARK, Saksalaisfilmit rulla 53:1; kommodori Aimo Saukkosen haastattelu 19. 1. 1980.
 72. Turun laivastoaseman sotapäiväkirja 19.—20. 6. 1941. SARK, T 1154; 5. Rannikkoprikaatin esikunnan sotapäiväkirja 19. 6. 1941 klo 18.30; SARK, T 21511; Hansesstadt Danzigin sotapäiväkirja 21. 6. 1941 klo 06.17. *Bundesarchiv—Militärarchiv*.
 73. *Rosenthal*, mainittu esitys s. 32.
 74. Kommodori Aimo Saukkosen haastattelu 19. 1. 1980 ja kommodori Eino Pukkilan haastattelu 20. 1. 1980.
 75. Nils Lindh Maarianhaminasta 17. 6. 1941 Per Albin Hanssonille. Utrikesdepartementets arkiv, Sarja HP I, Af 121.
 76. SARK, Merivoimien esikunnan arkisto; kopio samasta myös Kijasen kokoelma PK 1355/23.
 77. Kaikki Saksan huoltoalukset eivät siis vielä olleet saapuneet perille, mikä sopii erinomaisesti niiden ylläoleviin liikumistietoihin.
 78. 22. 6. 1941 tulitukea sai antaa ”ystävällisessä suhteessa olevien naapurivaltojen (= Saksan. M. J.) aluksille” vain Merivoimien komentajan luvalla. SARK, Merivoimien esikunnan Operatiivinen osasto, T 16431. — Myös Kijanen 1977, s. 89.
 79. Merivoimien esikunnan laatiman miinoitus suunnitelman 24. 4. 1941 PE hyväksyi suunnittelutyön pohjaksi 4. 5. 1941 (N:o 210/Op 2/I b sal.) Suunnitelma valmistui Merivoimien esikunnassa 11. 6. 1941 (N:o 926/4 c 2 sel.) ja on tallessa karttoineen. SARK, T 16431 (ME:n op.os. käskyt ja suunnitelmat).
 80. Sotaluotsit olivat yleensä luotsin viran vakinaisia haltijoita, jotka vain sotaajaksi oli kutsuttu sotapalvelukseen ja siten saatu merivoimien komentovaltaan.
 81. *Marine-Verbindungsstab* valitti alkuvaiheessa 14. 6., että suomalaisten antama luotsi- ja tulkkiapu ei ollut riittävä (s. 45). Määräys halusi ilmeisesti korjata tämän asian. Seuraavassa saksalaisaluksilla mainitaan sekä suomalaisia luotseja (s. 57, 59, 61, 66), että suomalaisia yhdysupseereita (s. 57, 58) ja kerran suomalainen tulkki (s. 58). Myös reitteihin tutustuttamismatkoista

- on tietoja molemmilta pääsuunnilta (s. 58, 59, 60). Seurasivatpa eräät yhdyspseerit moottoritorpedoveneitä myös Apolda-operaation aikana, koska heitä voitiin syyttää karilleajosta paluumatkalla (s. 68). Kenraalimajuri Valveen käskyä on selvästikin noudatettu.
82. ”Saksalaisista laivastovoimista Suomessa” annettiin 16. 6. 1941 asianomaisille instansseille Merivoimien esikunnan salainen tiedotus, mutta sen sisältö ei enää ole selvillä, koska asiakirja on 14. 2. 1943 (siis pian Stalingradin jälkeen) virallisesta käskystä poltettu. SARK, PE Op. 2:n salainen ja yleinen kirjeenvaihtokirja 1941, T 15718 n:o 394/16. 6. 1941.
 83. Pukkila s. 18.
 84. Kriegstagebuch 2. Gruppe 5. Räumflotille 18. 6. 1941. — Merkillistä kyllä, tämä neuvottelu puuttuu sekä Verbindungsstabin että Porkkalan miinalaivojen ja Suomenlinnan S-veneiden sotapäiväkirjoista. Kun ei ole aihetta epäillä em. sotapäiväkirjaa eikä sen osanottajaluetteloa, joka on vastaava kuin Turun saaristossa 19. 6., puute osoittaa lähinnä muiden sotapäiväkirjojen vajavuutta.
 85. Tarkasti esitettyä Kriegstagebuch der 2. Schnellbootsflotille 19. 6. 1941, ohimennen useissa muissa.
 86. Osanottajat ja organisaatio on varhain selvitetty teoksessa Operationen und Taktik, Auswertung wichtiger Ereignisse der Seekrieges, Heft 12, s. 11. Bundesarchiv—Militärarchiv RMD 4/601 (tri Ernst Klinkin ystävällisesti lähettämä lähde). Varsin tarkasti miinotusoperaatiot esitetään myös *Jürg Meister, Der Seekrieg in den östereuropäischen Gewässern 1941—1945* (München 1958), s. 13 ja von Kutzleben—Schroeder—Brennecke s. 76—84.
 87. Salewski s. 373—374.
 88. Esiintyy useissa sotapäiväkirjoissa 21. 6. 1941: Hansestadt Danzig klo 17.52. 1 S-Flotille klo 17.54, 2. S-Flotille (ei aikaa) sekä von Kutzleben—Schroeder—Brennecke s. 80 ja 82.
 89. Corbetta-miinasulun laskun kuvaus on yhdistelmä edellä jo erikseen siteeratuista miinalaivojen *Cobra, Kaiser ja Königin Luise*, 1. S-veneläivueen ja 5. Raivaajaläivueen 2. ryhmän sotapäiväkirjoista, kaikki Bundesarchiv—Militärarchiv; samoilla lähteillä von Kutzleben—Schroeder—Brennecke s. 82—84.
 90. Perimätietoa kontra-amiraali Edward Wegenerin kirjeessä Kielistä 13. 2. 1980 Mauno Jokipiille. — 1. S-veneläivueen sotapäiväkirja 21. 6. 1941 mainitsee vain klo 22.00, että linjalaiivat nähtiin iltapäivällä Cobrasta, mutta niiden savut hävisivät Tallinnan suuntaan. — Sen sijaan Marine—Verbindungsstabin sotapäiväkirja sisältää 22. 6. 1941 ”ilmoituksen radioyhteyksien epäonnistumisesta F.d.T:n ja sen taisteluvoimien välillä”, mikä tukee voimakkaasti perimätietoa. Vrt. myös viestikompanian omia selityksiä epäonnistumisistaan edellä s. 49—50.
 91. Kriegstagebuch des Schnellbootsbegleitschiffes Carl Peters, 1, Flotille 22. 6. 1941 klo 04.40 sekä vastaava tekninen sotapvk s. 35—36.
 92. *Jürgen Rohwer, Der Minenkrieg im Finnischen Meerbusen I. Juni—August 1941. Marine—Rundschau 1967; Rosenthal s. 29—30, von Kutzleben—Schroeder—Brennecke s. 82.*
 93. Seuraava Apolda-miinasulun laskun kuvaus on yhdistelmä edellä jo erikseen siteeratuista miinalaivojen *Tannenberg, Hansestadt Danzig ja Brummer*, 2. S-veneläivueen ja 5. Raivaajaläivueen 1. ryhmän sotapäiväkirjoista, kaikki Bundesarchiv—Militärarchiv; samoilla lähteillä von Kutzleben—Schroeder—Brennecke s. 80—81. Huomattakoon, että kirjoittajista kapteeniluutnantti Schroeder komensi tässä operaatiossa miinalaiva *Hansestadt Danzigia*, joten sotapäiväkirjan lisäksi kuvaukseen on ollut käytettävissä ensiluokkaista muistitietoa.

94. Rohwer, s. 17—18; Rosenthal, s. 25—27; von Kutzleben—Schroeder—Brennecke s. 80.
95. Kijanen 1968, s. 11.
96. Kijanen 1968, s. 18—19 ja kartta s. 12; Jussarön Märgonlandsbädanin miinasulku 22. 6. Merivoimien eskunnan operatiivisen osaston taistelukertomukset, SARK, T 16432/1741; von Kutzleben—Schroeder—Brennecke s. 85.
97. Rosenthal, s. 25 ja s. 35.
98. Rosenthal, s. 25 ja s. 35.
99. Kriegstagebuch der 2.-Schnellbootsflotille 21. 6. 1941 klo 18 Coburgin lähtö, klo 20 Gothan. 22. 6. 1941 klo 04.00 Gothan veneiden S 44 ja S 104 paluu saattoveneiden muodostelmaan, klo 06.39 Coburgin veneiden S 42 ja S 105 paluu emälaiva Tsingtaulle.
100. Heinrichsin ehdotus Halderille lentoavusta Hangossa 30. 1. 1941, Ohto Manninen, Barbarossa ja suomalaisten operaatiokaavavilut (1976), s. 357; Heinrichsin ehdotus Jodlille Ahvenanmaan valtauksesta kahdella saksalais-divisioonalla 25. 5. 1941; Krosby, Suomen valinta 1941 (1976), lähdejulkaisu-osa s. 320.
101. Krosby 1967, lähdejulkaisu-osa s. 320.
102. Y. E. Pohjanvirta, Suomen sota 9, s. 24 ja s. 34—36.
103. Päämajan sotapäiväkirja 23. 6. klo 9 ja 24. 6. klo 9 (molemmat selostavat ed. päivän tapauksia). SARK, T 20855 ja Spk 20809 s. 8a.
104. Kriegstagebuch des Schnellbootsbegleitschiffes Carl Peters, 1. Flotille 22. 6. klo 19.37 — 23. 6. klo 03.35, 23. 6. klo 20.30 — 24. 6. klo 04.25, 24. 6. klo 23.15 — 25. 6. klo 09.30. Bundesarchiv—Militärarchiv.
105. Kriegstagebuch der 2. Schnellbootsflotille 22. 6. 1941 klo 8.37 — 23. 6. (jossa selostus edellisen illan upotuksesta). Bundesarchiv—Militärarchiv; myös Kühn s. 113.
106. Kenraali Erfurthin pvk 20. 6. 1941. VA; Suomen sota 9, s. 40; Jokipii, Hist. Aik 1976, s. 148 (kenraali Hölterin haastattelu); Kommodori Aimo Saukkosen haastattelu 19. 1. 1980.
107. Y. E. Pohjanvirta, Suomen sota 9 s. 43—44.
108. Päämajan sotapäiväkirja 22. 6. ja 23. 6. 1941. SARK, SPK 20809.
109. 5. Rannikkoprikaatin sotapvk 22. 6. 1941 klo 13.10 ja 23. 6. klo 13.10. SARK, T 21511.
110. Päämajan toimeksiannosta saapui 24. 6. 41 klo 20.10 Helsingistä hra Hollmén kuulustelemaan ”Meripoliisin hallussa olevia virolaisia sotavankeja”. SARK, T 21511.
111. Kommodori Aimo Saukkonen 25. 2. 1980 Mauno Jokipiille.
112. Kijanen 1968, 2, s. 7 ja 14; Kijanen 1977, s. 91—92.
113. Kijanen 1977, s. 85.
114. Kijanen 1977, s. 91.
115. SARK, Kijasen kokoelma, mappi 40, Sukellushälytys -teoksen käsikirjoitus, s. 37 ja s. 45. Sama, mappi 23, 1b, Sundmanin haastattelu 12. 6. 1967 ja Kivikurun haastattelu 7. 6. 1967. — Omia haastatteluja Kijanen 14. 12. 1976, Valve 14. 12. 1976, Saukkonen ja Kivikuru 19. 1. 1980.
116. Kivikuru 1977, s. 92—93 sekä seuraavat haastattelut.
117. Kijanen 1977, s. 94—95.
118. SARK, Kijasen kokoelma PK 1355/23.
119. Kijanen 1977, s. 93.
120. PE:n sotapvk. 26. 6. 1941 klo 18. SARK, T 20920; Kijanen 1968 s. 14 sisältää yleiskartan näistä; siinä on myös toisella retkellä lasketut kentät n:o 7 ja 10 Ruuskerin luona.
121. Kommodori Svante Sundmanin kokoelma, kansio 4. SARK, PK 1173. — Toisaalta asiaan on voinut vaikuttaa sekin, ettei Tallinnan edustalla olevia

- esteitä ja vaaroja Suomessa kunnolla tunnettu. Komentaja Arto Kivikurun haastattelu 19. 1. 1980.
122. Kommodori Kalervo Kijasen kirje tekijälle 17. 12. 1976.
 123. SARK, T 20855.
 124. SARK, T 20920.
 125. SARK, T 20855 ja Spk 20809 s. 7a.
 126. SARK, T 20855 ja Spk 20809 s. 7b.
 127. SARK, T 20920.
 128. SARK, T 20855 ja Spk 20809 s. 8a.
 129. SARK, Kijasen kokoelma, PK 1355/23.
 130. Merivoimien tilannetiedotus N:o 11, 24. 6. 1941 klo 18.00, SARK sisältää liuskan mittaisen esityksen asiasta; *Orvo Peuranheimo — Jouko Pirhonen — Kullervo Killinen*, Laivat puuta, miehet rautaa. Moottoritorpedoveneiden taistelut Suomenlahdella 1941—1944 (Porvoo 1956), s. 47 ja kuva 33 liite. — Asiasta on ilmoitettu myös saksalaisille: *Kriegstagebuch des Marine—Verbindungsstabes Finnland* 24. 6. 1941. *Bundesarchiv—Militärarchiv*.
 131. *Helge Seppälä*, Itsenäisen Suomen puolustuspolitiikka ja strategia (Porvoo 1974) s. 211; *Mauno Jokipii* *Finlands väg till fortsättningskriget*. *Scandia* 1978, s. 106; myös venäläiset olivat tästä asiasta selvillä. *Piterskij* 1966 s. 195, 196, 198.
 132. Kommodori Aimo Saukkonen — ainoa elossa oleva Suomen laivastoneuvottelija keväällä 1941 — kirjoittaa 25. 2. 1980 tekijälle: ”Kun tämä esitys todistelee sitä vastaan, että ylin johto ei olisi muka tiennyt tapahtumista, yhdyn siihen täysin, mutta en tiedä, kenen väitteitä vastaan tämä on suunnattu . . . Yhdyn myös siihen, että tietäviä ei ollut monta, mutta heillä ei ollut myöskään päättäväisyyttä.”
 133. *Erik Heinrichs*, *Mannerheim Suomen kohtaloissa* (Keuruu 1956—1959) I s. 44—45 ja II, s. 316.
 134. Huomautettakoon, että vastaavalla tavalla kuin Suomen sukellusvenetoiminnan alku puuttuu Suomen Pääesikunnan sotapäiväkirjoista, Saksan miinalaivaston lähtö Suomen saaristoon puuttuu *Seekriegsleitungin* sotapäiväkirjasta. SARK, Saksalaisfilmit, rulla 53:1). Näyttää siis olevan yleistä, että tarpeeksi salainen toiminta jätetään pois niinkin monen henkilön tiedosta, kuin mihin ao. sotapäiväkirja sen voisi liian aikaisin levittää.

Summary

NAVAL CO-OPERATION BETWEEN GERMANY AND FINLAND IN 1941 UP TO THE OUTBREAK OF THE CONTINUATION WAR

It is well known that at first Grand Admiral Raeder and the German *Seekriegsleitung* opposed Hitler's Barbarossa plan as being harmful because it dispersed efforts. However in spring 1941 as they had to plan the naval operations in the Baltic for a future war in the east they constantly took a minimum-risk course. The Grand Fleet and the bulk of the submarines were deployed against England. The large but by tradition somewhat passive Soviet fleet was to be cleared by a successful mine assault right at the outbreak of the war. On Barbarossa Day the Gulf of Finland was to be closed by two huge mine barrages leaving the "Red Banner Fleet" encircled. The entrances to the Baltic naval bases obtained by Russia in 1939—1940 (Riga, Tallinn etc.) were to be mined at the same time. The ground attack of the German armoured forces towards Leningrad, through which the entire east coast of the Baltic was to be occupied, would force the Soviet fleet in these waters to surrender within a few months.

Thus the core of the plan was a mine attack and to this end co-operation with still neutral Finland was essential. The directives of the *Seekriegsleitung* concerning Barbarossa, dated 6 March 1941, presupposed an active participation by Finland (and Rumania) in the war, even if no naval negotiations had been made. However, hints had been given to the Finns — through General Heinrichs, who visited Berlin on 31 January — of a possible war in the east. In his great work Salewski has pointed out that the Germans developed their plan throughout the spring, without the co-operation of the Finns (the proposals of Marinegruppe Nord 31 March and 29 April 1941, the answer of *Seekriegsleitung* 6 May 1941 and the operational order of the Marinegruppe Nord for Barbarossa 17 May 1941).

Contacts with the Finns were prepared in writing and as accurately as was the case with the army (PM of the *Seekriegsleitung* 7 May 1941). However, this did not happen until an official Finnish delegation of officers led by General Heinrichs came to negotiate in Salzburg and Berlin at the end of May. The Chief of Staff of the Finnish Navy, Commander Svante Sundman, had preliminary discussions in Berlin (27 May 1941) with Rear Admiral Fricke and Commander Montigny concerning the co-operation which had been planned earlier. After having received authority from Finland Sundman returned, accompanied by Commander

Saukkonen, and had the conclusive negotiations in Kiel on 6 June 1941 with Rear Admiral Schmundt and Commander Klüber. Actual agreements were not reached and formally they only discussed a hypothetical co-operation in case of a war with the Soviet Union, but in practice everything was done a week or two later exactly as it had been discussed in Kiel. This is a typical example of the quality of German and Finnish co-operation in spring 1941. Neither party wanted to tie its hands or get compromised by virtue of agreements in advance — if there was no war — but in practice mutual interests cemented Germany and Finland into a voluntary coalition where co-operation was meticulously planned and also worked out well. The Finns only considered themselves to be *co-belligerents* with the Germans, not proper allies. In practice the term "Waffenbrüderschaft" was used.

Part of the accord was that a naval attaché's office should be established in Helsinki by expanding the liaison command centre, *Marine Verindungsstab Nord*, from 7. 6., and the subordinate German torpedo boat command, *Führer der Torpedoboote*, which directed their naval operations in Finland, from 12. 6. Both were transferred to the headquarters of the Finnish navy in Westend, Helsinki on 20. 6. 1941. The German fleet was also able to bring its own signals company, *Marine-Nachrichten-Kompanie 104*, to Finland on 9. 6. This consisted of 200 men with their equipment and vehicles. They then set up radio stations in secret in Turku and Helsinki (first in Suomenlinna, then in Westend) before the outbreak of war between Germany and the Soviet Union.

The first signs of co-operation were to be seen in the occupation of the *Aland Islands* which had been demilitarized after the Moscow peace. Finland had planned to do so together with Sweden in 1938 and 1939 and the plans had been revised in the autumn of 1940. When Sweden refused in spring Finland offered the *Aland Islands* for occupation by Germany i.e. in Salzburg 25 May 1941. Although Germany refused for political reasons — to appease Sweden — the information of the date of *Barbarossa Day* helped Finland to get troops to this insular military vacuum in the nick of time on 22 June 1941. The Soviet Union did not even attempt countermeasures on the *Aland Islands* with the exception of the bombing of Finnish warships and the *Alskär* fortifications in the early morning of 22. 6. 1941. No feared "running competition" followed.

The most important co-operation with Germany concerned minelaying. As planned in Kiel the big minelayers, which had been withdrawn, were secretly sent to Finnish waters as early as in the middle of June. Group *Cobra*, which included — in addition to its namesake — the minelayers *Königin Luise* and *Kaiser* anchored as early as on 14 June 1941 in the *Porkkala* archipelago west of Helsinki. It was camouflaged there under Finnish guidance at islands which had been agreed upon.

Group Nord, which included the minelayers *Tannenberg*, *Hansestadt Danzig* and *Brummer*, was deployed exactly at the same time and in the same way in the Turku archipelago at Korpo. The Finns took the officers of both groups sightseeing in the skerries and passages. Some days later (17 and 18 June) both groups were covered by torpedo boat (Schnellboot) units from the English Channel.

The First Schnellboot Division was sent to Suomenlinna (Helsinki), and the second with the depot ship *Tsingtan* to Korpo Pensar. Both units were reinforced with five light minesweepers each from the fifth Räumbootflotille.

In addition the S-boat depot ship *Carl Peters* and perhaps also the *Tanga* from the 5th division, certainly the minesweeper depot ship *Elbe*, the U-boat depot ships *Krefeld* and *Seburg*, the tanker *Oberbank* and the supply ships (for example the *Härnosand*) and tugs (for example the *Monsun*) were stationed in Korpo and other areas of the Turku archipelago.

The units also included some support vessels, both units totalling some 15 ships. Since Germany launched the Barbarossa operation on 22 June and Finland officially entered it not earlier than 25 June the German minelayers could hide in the Finnish skerries for more than a week before their operation started and ten days before the official Finnish entry into the war. This fact was, however, kept very secret both before and after the war. This clear abandonment of the neutrality of Finland was not, for example, mentioned at all in the war crime trials after the war.

As Barbarossa drew nearer both the German minelayer groups with all their support ships weighed anchor on 21 June 1941. Both began to lay their barrages before 2300 hours, i.e. more than four hours before the official H-hour. The Corbetha barrage in the middle of the Gulf of Finland, from Kallbådagrund to Cape Ninamaa, laid by Group Cobra, consisted of 400 EMC mines and 700 D-type explosive buoys. The Apolda barrage at the entrance of the Gulf from Bengtskär lighthouse to Cape Tahkona laid by Group Nord contained 590 EMC mines and 700 explosive buoys in all. Corbetha was obviously laid so that the Soviets did not have any notion of it at first. On the other hand Soviet Navy MBR-2 flyingboats on a reconnaissance flight discovered the Apolda minelayers at about 0200 hours and were fired at by them about an hour before the official H-hour. The incident did not disturb the laying of the mines. Both the German minelayer units returned in the morning to their hideouts in the Finnish archipelago.

Thus the big offensive mine assault (the parts of it which took place in the Baltic have not been dealt with here) had been a great success; the Seekriegsleitung had in fact given the minelayers a parrying order in case they met resistance. The feared Red Banner Navy had been confined to the Baltic shore passages and the far end of the Gulf of Finland during

the very first night of the war, into strategic idleness, even if it was tactically strong. Without Finland's positive attitude, as described above, the assault would not have been possible.

The Finnish Navy Command went even further in its efforts to fulfill German wishes. In accordance with the discussions in Kiel the Finnish submarines were deployed east of the mine barrages. The three biggest were sent on a minelaying mission to the Estonian shore as early as the evening of 21 June — at the same time as the German minelayers but three days prior to Finnish participation in the war. If they were to meet any of numerous Soviet warships, they should carry out torpedo attacks. Now Marat had made it to Kronstadt on the previous day and Oktjabrskaya Revolutsiya remained in Tallinn, so this did not happen, but this is the clearest example of the varied and extensive co-operation with the German Navy during the formal neutrality period up to 25 June. There is no evidence to show president Risto Ryti and Marshal Mannerheim, the Supreme Command, and the Finnish Government were unaware of the affair even if they avoided making official documents.

What brought initially neutral Finland into a coalition with Germany? An entire literature has been written on the subject, but briefly, the Winter War trauma and the continuing temporary periods of war threat even during the peace period 1940—1941 were too much for Finland. Noticing a surprising opportunity she sought to improve her position.

KARTTAHUOLTO SODASSA 1941—1945

Karttahuollolla käsitetään tavallisesti vain valmiiden karttojen jakelua joukoille ja esikunnille, tarpeettoman karttamateriaalin evakuointia sekä alan varikkomaista toimintaa yleensä. Määrite on siksi ahdas sisältöltään, ettei se sellaisenaan kerro kokonaisuudesta, sen taustasta eikä edes riittävästi karttatilanteesta. Näiden perusteiden tuntemus on usein välttämätöntä, jotta kartoituksen ja karttahuollon koko kenttä kävisi ymmärrettäväksi.

Talvisodan päätyttyä Moskovan rauhaan 13. 3. 1940 Suomi joutui myös kartastollisesti pirstottuun tilaan. Aiemmin rakennetut kartastot käsittivät pääasiassa valtakunnan strategisesti tärkeät alueet kuten Karjalan kannaksen sekä Laatokan Karjalan. Nämä kartastot jäivät nyt pois. Muuttuneiden olojen johdosta oli nopeasti laadittava uudet kartoitussuunnitelmat sekä luotava uudet kartastot. Aikaa oli käytettävissä ilmeisen vähän maailmanpalon riehuessa koko ajan mantereellamme ja uuden konfliktin mahdollisuuden leijuessa maan yllä. — Sodan syyttyä sitten uudelleen kesäkuussa 1941 karttahuolto joutui kaikesta huolimatta mittavien pulmien eteen, entistä mieslukuisampi kenttäarmeija oli varustettava kiireellisesti riittävällä määrällä käyttökelpoisia karttoja. Hyökkäysvaiheessa oli polkaistava lähes tyhjistä etenevien hyökkäyskiiilojen vaatimat kartastot. Offensiivia seurannut asemasota asetti jälleen omat vaatimuksensa karttahuollolle ja ennen kaikkea kartoitusjoukolle. Kesäkuussa 1944 alkanut vetäytyminen puolestaan synnytti pikatilanteita reservien runsaiden siirtojen sekä toisaalta nopeiden taistelutilanteiden muutosten vuoksi. Omat huolensa toi tullessaan sitten sota saksalaisia vastaan.

Useissa sodan jälkeen ilmestyneissä muistelmissa on käsitelty Itä-Karjalan karttatilannetta ja samalla on sivuttu joukkojemme karttahuoltoa. Päämajan tiedustelupäällikkö eversti A. Paasonen lausuu muistelmateoksessaan kielteisiä arvioita kyseisen alueen kartoitus- ja karttatilanteesta. Kuitenkin on karttatilastojen ja muiden asiakirjojen avulla osoitettavissa, että strategisesti tärkeiltä suunnilta oli olemassa ajan tasalla ole-

vaa ja suhteellisen luotettavaa kartta-aineistoa, joka kaiken lisäksi oli myös jaettu hyvissä ajoin yhtymille. Se, että vihollinen käytti kesällä 1944 Aunuksessa joukkojaan hyvinkin yllätyksellisissä suunnissa on kokonaan toinen asia. Yhtymien maastontiedustelu oli osin laiminlyöty tai ainakin niiden tulosten hyväksikäyttö oli vajavaista. Hyvänsä kartaston olemassaolo ei sinänsä vielä takaa riittävää taktillista maastontuntemusta. Yksinomaan näistäkin syistä on paikallaan laajentaa karttahuollon käsitettä aina eräisiin kartoitustapahtumiin asti.

Kartoitustilanne talvisodan jälkeen

Kartoitusjoukon, topografikomppanian toimintaa ei lopetettu heti sodan päätyttyä. Työt jatkuivat edelleen tehostettuina. Kartoitettavina olivat nyt uudet alueet ja lisäksi talvisodan aikana tilattujen karttojen jälkitoimitukset soluivat painoista varastoihin. Kotiutuvien joukkojen karttojen evakuointi oli myös hoidettava. Jälkimmäinen toimenpide toteutettiin siten, että jo 13. 3. 1940 annettiin joukoille määräys valmistautua karttamateriaalin palautukseen. Selvityskeskukseksi osoitettiin Myllymäki. Karttavarausten luovutettuja alueita koskevat kartat koottiin Lievestuoreelle muun materiaalin tullessa Jyväskylään, jonne oli aiemmin siirretty takaisin sodan aikana Karstulaan siirretyt kartat. Helsinkiin muodostettiin jakeluvarasto. Alkuvaiheen jälkeen keskitettiin Myllymäen, Lievestuoreen ja Jyväskylän karttavaraosat Saarijärven vanhoille reservikasarmeille perustettuun keskuskarttavariikkoon, missä materiaalin selvitystyöt jatkuivat aina uuden sodan kynnykselle asti.

Välirauhan aikana poliittinen tilanne oli kireä ja uuden sodan uhka tajuuttiin suureksi. Puolustusvoimain pääesikunnan topografinen osasto (16. 9. 1940 alkaen Topografikunnan nimitys) pyrki kaikilla käytettävissä olevilla voimillaan huolehtimaan uusien alueiden kartoituksesta ja toisaalta koetettiin luoda riittävät karttavaraosat pahimman varalle. — Karttojen lisäpainatukset kuuluivat osana tähän toimintaan. Kahdessa painolaitoksessa otettiin uusintapainoksia 10 000 kappaleen erissä 155:sta vanhasta venäläisestä topografikartasta mittakaavaltaan 1:42 000, nämä lehdet käsittivät alueen Kouvolasta länteen. Pääosa näistä uusintapainatuksista saatiin päätökseen jo keväällä 1940 loppujen lehtien tullessa varastoihin syystalvella 1940. Pohjois-Suomen vaikeata

karttatilannetta yritettiin laukaista jopa Ruotsin avulla. Neuvottelut olivatkin jo lähes päätöksessä kun Ruotsi joutui suorittamaan Saksan, Norjan ja Tanskan sotatoimien vuoksi liikekannallepanon. Tällöin suunnitelmat raukesivat. — Talvisodan aikana annettiin käsky topografikompanialle laatia nopeasti uudet vesistökartat Saimaan alueelta, nämä lehdet valmistuivatkin vielä vuoden 1940 kuluessa. Hangon vuokra-alueen rajoilta oli käytettävissä vain taloudellisia karttakuvauksia. Näistäkin vaatimattomista lehdistä oli otettava kiireesti lisäpainoksia. Onneksi merikarttaosastolta valmistui juuri ennen jatkosodan syttymistä uusi Hangon kartta mittakaavassa 1:50 000. Samaan aikaan saatiin jakoon myös merikarttaosaston laatimat etelärannikon kartat mittakaavassa 1:20 000 sekä niiden pienennykset kaavaan 1:50 000. — Karttapainatukset jatkuivat koko välirauhan ajan, osin jouduttiin työskentelemään painoissa jopa kahdessa vuorossa eräiden kiireellisten karttalehtien vuoksi.

Topografisen osaston oman rotaprintinpainon eli kenttämonistamon tuotanto oli vuoden 1941 viiden ensimmäisen kuukauden aikana 220 000 lehteä. Sodan sytyttyä ja lisähenkilöstön tultua palvelukseen kenttäpainon tuotanto nousi kesä- ja heinäkuun aikana yhteensä 536 000 karttalehteen. Yhden ainoan vuorokauden painomäärä saattoi tuolloin olla lähes 50 000 karttaa. Välirauhan aikana kenttämonistamossa jäljennöspainettiin yksi- tai kaksivärisinä venäläisiä topografisia karttoja mittakaavoiltaan 1:50 000 ja 1:100 000 hieman yli miljoonan lehden verran. Kaikkiaan työ käsitti 131 eri karttalehteä.

Kartoitusyksikön, topografikompanian uudiskartoitus suoritettiin pääasiassa mittakaavaan 1:100 000, koska olisi ollut liian hidasta vallitsevissa oloissa valmistaa tavanomaista topografista kartastoa kaavaan 1:20 000. Töiden nopeuttamiseksi jouduttiin nytkin määräosin laatimaan korkeuskäyrät sisätyönä, mikä tuohon aikaan merkitsi hieman eri menetelmää kuin nykyisin. Salpa-aseman, uudelle itärajalle syntyneen kantalinnoitusvyöhykkeen, kartoitus oli tehtävä tarkoituksenmukaisuussyistä johtuen kuitenkin mittakaavaan 1:20 000. Työ saatiin päätökseen hyvissä ajoin.

Uuden rajan läheisyyteen ryhmitetyt armeijakunnat kokivat kouriintuntuvasti suurikaavaisten karttojen puutteen. Erityisesti kenttätykistön tulenjohtotoiminnan edellyttämät riittävän tarkat kartat puuttuivat. Tätä asiaa ryhdyttiin korjaamaan armeijakuntien tykistöosastojen omin

kartoituksin, joihin saatiin asianmukainen lupa ja tuki. Toiminta aloitettiin I Armeijakunnassa, joka oli ryhmittynyt Saimaan—Kivijärven alueelle, josta puuttuivat kokonaan topografiset 1:20 000 mittakaavaiset karttakuvaukset. Armeijakunnan tykistöosasto sai työnsä pohjaksi alueensa ilmakuvia sekä ilmakuvakarttoja. Kartoitustyö aloitettiin joulukuussa 1940 ja sitä johtivat mm. lomalla olevat topografikomppanian upseerit. Kartoitus suoritettiin aiemmin mainittujen ilmakuvien sekä osin jopa venäläisten karttojen 1:50 000 ja 1:100 000 pohjalta. Tykistön mittauselimet suorittivat kenttämittaukset ja osallistuivat myös stereotutkimukseen korkeussuhteiden määrittelyssä. Armeijakunnan tykistötoimisto toteutti sitten puhtaaksipiirtämisen. — Periaatteessa oli kyseessä muunnettu rekognosointimittaus. Tässä omatoimisessa kartoituksessa kehitetyt menetelmät loivat tavallaan pohjan myöhemmälle sodan aikaiselle pikakartoitukselle. Tosin sitä oli jo aiemminkin tutkittu, mutta useistakin syistä johtuen sitä ei kelpuutettu rauhanaikaiseen topografikartoitukseen. — Kesäkuun loppuun mennessä vuonna 1941 oli I AK:n vastualueelta valmistunut neljä lehteä mittakaavassa 1:20 000 ja 23 ilmakuvakarttaa oli varustettu korkeuskäyrillä. Kartoille painettiin koordinaatistoon perustuva ruudusto yhteistoiminnan helpottamiseksi jalkaväen kanssa. Karttoja ryhdyttiin nimittämään tähytys- ja tiedustelukartoiksi (top.tt-kartta).

Karttapalvelun järjestäminen

Talvisodan päätyttyä palautui menettely joukkojen harjoituskarttojen hankinnassa ennen sotaa vallinneeseen käytäntöön. Tämä merkitsi sitä, että joukot ostivat käyttövaroillaan tarvitsemansa kartat maanmittaushallitukselta tai valtioneuvoston julkaisuvarastosta. Järjestely aiheutti kuitenkin niin suuret kustannukset, että joukkoja kehoitettiin mahdollisuuksiensa mukaan tyytymään topografisen osaston painamiin yksivärisiin harjoituskarttoihin. Niissä tapauksissa, joissa joukko oli kokonaan uudessa varuskunnassa, josta ei tarvittavaa karttapohjaa ollut, jouduttiin nopeasti suorittamaan uudiskartoituksia. Tämä luonnollisesti satoi topografielimiä varsin runsaasti ja nämä voimat olivat poissa strategisesti tärkeiltä mittausalueilta.

Varsinaisilla varauskartoilla ei heti alkuun ollut niin kiirettä, koska

yhtymille oli ryhmitysvaiheessa talvisodan jälkeen jaettu alueidensa kartastoja siinä määrin kuin niitä oli olemassa. Erilaiset lehtijakokartat kuitenkin tarkistettiin ja tarvittaessa monistettiin niitä lisää. Joukkojen karttavarausten hoidosta annettiin välirauhan aikana yksityiskohtaisia ohjeita. Ilmakuvakarttavaraustoja ei joukoilla aiemmin ollut mutta nyt niitä muodostettiin varastojen yhteyteen ja samalla annettiin tiukat ohjeet kuvien valvonnasta.

Vasta liikekannallepanosuunnitelmien tarkistamisen ja muutosten yhteydessä katsottiin olevan paikallaan antaa ohje karttavarauksista sekä samalla suoritettiin varausten perusjako. Vakinaisten joukkojen toimesta perustettavien kenttäarmeijan yksiköiden kartat varastoitettiin asianomaisen armeijakunnan tai prikaatin esikuntaan. Niitä joukkoja varten, jotka eivät kuuluneet mihinkään armeijakuntaan, tarvittavat kartat varastoitettiin yleensä sotilasläänien esikuntiin. Jakelutoiminnan helpottamiseksi laadittiin ohje: "Lkp-karttojen jakoperusteet 1940", joka noudatti suunnilleen samoja suuntaviivoja kuin talvisodassakin. Tämän mukaan esimerkiksi jalkaväkirykmentille kuului taktillisia 1:100 000 karttalehtiä 600 kpl, divisioonalle siten yhteensä 2500 kpl kutakin lehteä, topografisia erikoiskarttoja 1:20 000 annosteltiin jalkaväkirykmentille vain 60 kpl ja divisioonalle 750 kpl, joista 300 kpl oli tarkoitettu yhtymän tykistölle. Varauksiin kuului myös pienehkö karttarservi, yksi divisioonan annos armeijakuntaa kohden. Kartta-annokset perustuivat talvisodan kokemuksiin ja niiden perusteella tehtiisiin laskelmiin. Kuitenkin myöhemmin osoittautui etteivät määrät kaikissa tapauksissa olleet harkittuja, pikemminkin arvioita.

Sota syttyy uudelleen kesällä 1941

Yleinen kansainvälinen tilanne Euroopassa kehittyi keväällä ja alkukesästä 1941 entistä uhkaavammaksi. Sota näytti Suomen kohdalla väistämättömältä. Puolustusvoimain pääesikunta antoi 17. 6. 1941 käskyn päämajan perustamisesta ja samana päivänä puolustusministeri määräsi puolustusvoimien YH:n toteutettavaksi ensimmäisen YH-päivän ollessa 18. 6. 1941.

Kartoitusmuodostelmat perustettiin kaaderiteitse siten, että johtoeli-meksi tuli Pv.PE:n topografinen osasto nyt nimeltään päämajan topo-

grafinen osasto. Pällikkönä jatkoi edelleen tehtäviään eversti Jussi Laiti. Varsinaisen kartoitusjoukon rungon muodostivat kolme rauhanajan topografisen osaston toimistoa siten, että kukin perusti Topografipataljoonan yhden komppanian. Pataljoonan komentajaksi määrättiin majuri Ahti Paulaharju.

Kartoitusalan liikekannallepanosuunnitelmien ollessa vielä jossain määrin keskeneräisiä tapahtui laajennettuun sodanajan kokoonpanoon siirtyminen 18. 6. 1941 alkaen Helsingissä, jossa myös Topografipataljoona perustettiin Myllymäen asemesta. Pataljoonan toimialueeksi määrättiin aluksi ne alueet, joilla sen kantajoukot olivat sodan syttyessä. Helsinkiin saapuneet reserviläiset ohjattiin yksikköihinsä, joista topografikomppania (1./TopP) oli Kerimäen ja Joensuun alueella, geodeettikomppania (2./TopP) Sotkamossa ja ilmakuvakomppania (3./TopP) Helsingissä. Pataljoonan esikunta siirtyi 26. 6. 1941 Helsingistä Joensuun lähelle Onttolan kasarmeille, josta sittemmin edelleen Joensuun yhteiskouluun. Topografipataljoonan toiminta jatkui aluksi jonkin aikaa aiemmin laaditun kartoitussuunnitelman mukaisesti. Heinäkuun puolivälissä joukkoyksikkö valmistautui rintamatehtäviin Karjalan Armeijan suuntaan muodostamalla alkuvaiheessa erillisosaston VI AK:n käyttöön.

Karttahuollon alkuvaiheet

Päämajan topografinen osasto toimi nyt kuten talvisodankin aikana johtoportanaana koko valtakuntaa koskevissa kartoitusasioissa. Osasto johti ja valvoi kiinteästi paitsi kotirintamalla tapahtuvaa karttojen painatusta ja maanmittaushallituksen siviilikartoitusta myös rintamalla olevan kartoitusjoukkonsa toimintaa. Tavanomainen karttahuolto otettiin lyhyttä alkuvaihetta lukuunottamatta kokonaan osaston välittömään johtoon ja karttavarikot alistettiin heti perustamisensa jälkeen päämajalle. Karttajakelua koskevat määräykset annettiin yleensä topografisen osaston yleisen toimiston (Top. 1) taholta. Toimistopällikkönä oli koko sodan ajan everstilutnantti Kaarlo Mäkelä.

Päämajan topografinen osasto työskenteli perustamisensa jälkeen muutaman päivän Helsingissä antaen tämän ajan kuluessa useita mittavia karttajakelua koskevia määräyksiä keskuskarttavarikolle sekä omal-

le käyttökarttavarastolleen. Omien joukkojen karttatilausten lisäksi luovutettiin 19. 6. 1941 osaston varastosta saksalaiselle kapteeni Schlüterille ilmavoimien operaatioihin soveltuvaa materiaalia yhteensä 360 lehteä. Päivää myöhemmin päämajoitustmestari myönsi karttojen ostoluvan USA:n lähetystölle käsittäen muutamia yleiskartan lehtiä Keski- ja Pohjois-Suomesta. Karttajakelun ohella aloitettiin liikkuvan karttavarikon suunnittelu lähinnä III AKE:n esityksen pohjalta. Varikkoa ei tässä vaiheessa perustettu, mutta laskelmat vietiin loppuun kaiken varalta.

Armeijakuntien kartta-annokset oli jo aiemmin jaettu. Ne käsittivät puolustusryhmituksen edellyttämät kartastot. Poikkeuksen teki Pohjois-Suomeen ryhmitetty III AK, jolle jouduttiin kuriireilla toimittamaan nopeasti uutta materiaalia. Myös Lieksan suunnalla erillisenä toimiva I4.D sai kuriirilähetysin jo 23. 6. 41 lähes 19 000 karttaa.

Suomen hallitus katsoi 25. 6. 1941 maan olevan sodassa Neuvostoliittoa vastaan. Samana päivänä päämajan topografinen osasto kuormattiin junaan ja autoihin siirtoa varten Otavaan Mikkelin lähelle. Täällä osasto majoittui kahteen taloon ja jatkoi välittömästi toimintaansa. Käyttökarttavarastosta irroitettiin nyt päämajan sisäistä käyttöä varten erityinen päämajan karttavarasto, joka käsitti alussa noin 60 000 lehteä. Varaston hoitajaksi määrättiin 27. 6. 1941 herra A. Hyvönen apunaan 3 lottaa.

Karttahuolto hyökkäysvaiheessa

Sotilaallinen tilanne muuttui. Armeija sai hyökkäystehtävän. Päämajoitustmestari käski 28. 6. 1941 topografista osastoa määrittämään kiireellisesti uudet karttavaraukset armeijan keskitys- ja hyökkäyssuunnitelmien mukaisesti, joiden tavoitteena oli Syväri. Samalla päämajoitustmestari määräsi perustettavaksi heti uuden karttavarikon Joensuuun. — Rajoille ryhmittyneet armeijakunnat olivat myös saaneet valmistautumiskäskyn ja sen mukaisesti jo ennen uuden karttavarikon toiminnan aloittamista toimitettiin kuriireilla keskuskarttavarikosta Saarijärveltä sekä Otavan käyttökarttavarastosta huomattavat määrät karttoja yhtymille. Esimerkiksi VII AKE sai alueeltaan ennen hyökkäyssotatoimen alkua lähes 300 000 karttalehteä. Saksalaiselle 163.D:lle lähetettiin 29. 6. 1941 Niittylahteen 93 000 karttaa.

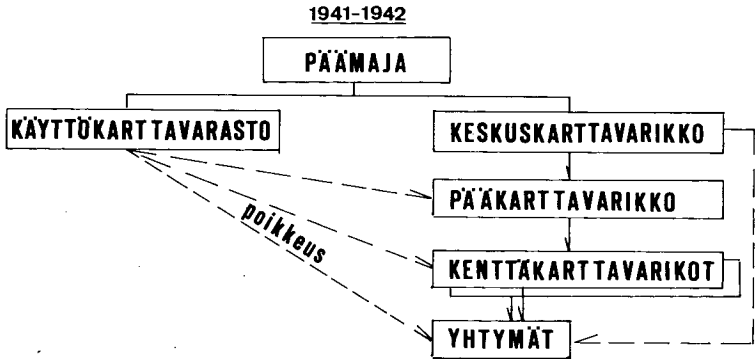

Karttavariikkojen yleisorganisaatio hyökkäysvaiheessa ja heti sen jälkeen.

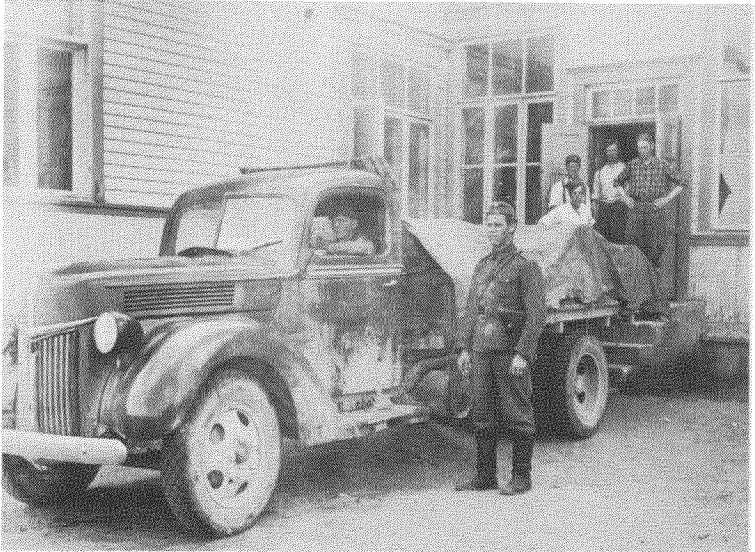

Karttakuljetus lähdössä pääkarttavarikolta Leppäsylässä. Portailla ruudukkaassa paidassa varikon päällikkö kapteeni R. Wikström. Kuvattu 25. 6. 42.

A transfer of maps leaving the main topographic depot in 1942.

Uusi, pääkarttavarikoksi nimetty varasto, joka sai peitenimen "Pässi" aloitti työnsä Onttolan kasarmeilla 2. 7. 41. Keskuskarttavarikosta oli sinne kuljetettu alkuannokseksi noin 60 tonnia karttamateriaalia. Pääkarttavarikon tehtäväksi oli käsketty kaikkien joukkojen karttahuolto. Varikon päällikkönä oli koko sodan ajan kapteeni R. Wikström. Uusi varasto oli nopeasti siirrettävissä, se nähtiin heti alkuvaiheessa, kun varikko kuljetettiin Onttolasta Joensuun yhteiskoululle 3. 7. 41. Kartat oli pakattu pääasiassa hyllytettyihin puulaatikoihin, jotka oli rakennettu talvisodan kokemusten mukaan erityisesti varikkotoimintaa varten.

Karttahuollon toimintaedellytykset olivat nyt kokonaan toiset kuin talvisodan päivinä. Väli rauhan aikana tehostetulla kartoitustoiminnalla oli luotu puolustusryhmitystä varten välttävä topografinen pohja. Sen lisäksi oli talvisodan sotasaaliskartat hyödynnetty parhaalla mahdollisella tavalla. Nämä kartastot olivat nyt tarpeen heikkouksistaan huolimatta toiminnan ulottuessa maamme rajojen ulkopuolelle. Jäljennöspainatuksen merkitystä korostettiin jälleen uuden sodan merkeissä päämajan topografisen osaston kirjelmässä 7. 7. 41. Kirjelmässä viitattiin talvisodan sotasaaliskarttojen käyttöön sekä painotettiin kaikkien nyt käsiinjoutuvien karttojen päämajaan lähettämisen tärkeyttä. Tämä johti sitten koko sodan ajan kestäneeseen ajojahtiin. Kartastojen aukkopaikkoja pyrittiin kaikin tavoin täyttämään. Jopa vaihtamalla saksalaisten kanssa sotasaalismateriaalia. Pohjois-Suomessa taistelevilta saksalaisilta yhtymiltä puuttui vuorostaan heille tärkeitä lehtiä joistakin sarjoista. Muutamia haettuja lehtiä löytyi saksalaisen ylijohdon esikunnan toimenpitein itärintamalta. Ne kuljetettiin yleensä lentoteitse kuriirilähetyksinä suoraan Mikkeliin tai Helsinkiin. Tämä kuvastaa omalla tavallaan karttojen merkitystä.

Samassa heinäkuun ohjeessa päämaja painottaa myös omien karttojen menettämisen estämistä. Etulinjoille ei saanut viedä laajempia alueita käsittäviä karttoja tai ilmakuvakoonnoksia.

Hyvin nopeasti osoittautui, ettei edes pääkarttavarikko "Pässikään" kyennyt hoitamaan yhtymien ja esikuntien karttahuoltoa riittävän nopeasti. Kuljetusmatkat olivat jo alunperin suhteellisen pitkät ja joukkojen ryhmittäessä uutta tehtävää varten ne vain pitenivät. Päämaja antoikin 10. 7. 41 määräyksen kahden uuden karttavarikon perustamisesta. Näiden kenttäkarttavarikoiksi nimettyjen henkilöstö irroitettiin Topografipataljoonasta. Varikot alistuivat välittömästi suoraan päämajalle.



**Karttavaraosta pääkarttavarikolla 1942.
Stocked maps at the main depot in 1942.**



**Kenttäkarttavarikko "Repo" Lieksassa 20. 6. 1942. Pällikkönä ltn
Kalle Ala-Härkönen.
A field depot for topographic material in Lieksa 1942.**

Tuupovaaraan perustettiin kenttäkarttavarikko peitenimeltään "Repo" päällikkönään aluksi ins.ltn Matti Autti ja Tohmajärvelle "Hirvi" päällikkönään ltn R. A. Hirvonen. — Kenttäkarttavarikko "Repo" sai tehtäväkseen huolehtia Aunuksen suunnan joukkojen karttatarpeesta. "Hirvi" puolestaan vastasi Karjalan kannaksen joukkojen karttahuollosta. Kenttäkarttavarikoiden perustamisen päätyttyä yleinen karttahuolto sujui pääpiirtein siten, että jakelukäskyt tulivat Top. 1:stä, keskuskarttavarikko toimitti tarvittavat lehdet suurina erinä pääkarttavarikolle Joensuuhun, joka vuorostaan täydensi kenttäkarttavarikoiden varastot. Näistä pienvarikoista lehdet ohjautuivat sitten yleensä noutokuljetuksina yhtymiin. Jakelukäsky annettiin yleensä alemmalle portaalle. Joissakin erityistapauksissa yhtymien pyynnöt täytettiin suorilla keskuskarttavarikko- tai pääkarttavarikkoimituksilla. Myös päämajan käyttökarttavarastosta hoidettiin kiireellisiä erityistilauksia. Karttapyynnöt tulivat tavallisesti lähimpään varikkoon. Erikoistilaukset ohjattiin päämajaan. Näin tapahtui silloin kun muodostettiin kokonaan uutta sota-toimiyhtymää tai -ryhmää. Kyseessä oli silloin ns. perusannoksen luovutus.

Hyökkäysvaiheessa joutuivat kenttäkarttavarikot taajaan vaihtamaan asemapaikkojaan pyrkien siten pysymään etenevien joukkojen mukana. Kenttäkarttavarikko "Repo", joka liikkui Karjalan Armeijan suunnalla siirtyi seuraavasti.

Taulukko 1 Kenttävarikko "Repo" ajalla 10. 7. 41—25. 9. 44

Paikka	Aika	Päällikkö
Tuupovaara	10. 7. 41	ins.ltn M. Autti
Korpiselkä	16. 7. 41	
	17. 7. 41	sot.virk. L. Lahti
Leppäsyvä	18. 7. 41	
Pitkäranta	19. 7. 41	
Manssila	20. 8. 41	
Vitele	3. 9. 41	
Aunuksenlinna	9. 9. 41	
Nurmoila	18. 9. 41	
Leppäsyvä	2. 11. 41	
Liekka	6. 11. 41	
	25. 4. 42	korn K. Ala-Härkönen
	7. 2. 43	vänr. N. Mäkelä
	15. 12. 43	vänr. L. Rökköläinen
	9. 4. 44	vänr. V. Hannuniemi
	15. 5. 44	lakkautus
Tohmajärvi	29. 6. 44	vänr. L. Rökköläinen
Joensuu	13. 7. 44	vänr. H. Reeve
	25. 9. 44	lopettaminen

Joukkojen karttatarve oli hyökkäysvaiheessa ajoittain mittava. Jäljennöspainetuilla kartoilla selvittiin joten kuten, mutta tuoreen uudiskartaston tarve oli ilmeinen. Taistelualueilla esiintyi runsaasti uutta, karttoihin merkitsemätöntä tiestöä ja parakkialueita tms. Nämä aiheuttivat operatiiviselle suunnittelulle ja etenemiselle selviä vaikeuksia, uhkatilanteita. Tämän vuoksi päämajan toimenpitein muodostettiin Topografipataljoonasta erillisosasto, joka sai tehtäväkseen nopeasti laatia hyökkäyskiiloja varten tuoreita karttakuvauksia edessä olevista alueista. Annettu tehtävä hoidettiin tavallaan kaksijakoisesti. Osasto jatkoi VI AK:n pikarekognosointia laatimalla topografisia tähytys- ja tulenjohtokarttoja (top. tt-karttoja) armeijakunnan etenemisteiden suunnista. Samalla aloitettiin yhdessä ilmakuvakomppanian kanssa ilmakuvatähytys- ja tulenjohtokarttojen laadinta (ik. tt-kartta). Jälkimmäinen menettely otettiin käyttöön elokuun 1941 alussa, jolloin osastolle saatiin liikkuvan kenttälaboratorioyksikön tuki. Laboratoriovaunu kuului ilmaku-

vakomppanian vahvuuksiin. Nyt voitiin muokata hyvin nopeasti ilma-voimien ottamista tiedustelukuvajonoista ilmakuvaakoonnoksia tiesuunnista. Mainitut koonnot täydennettiin tarvittavalla päänimistöllä, stereoskooppisesti tutkimalla vahvistettiin piirtämällä tiestö, joet, yksittäiset talot sekä varustettiin maastokuvat siinä määrin kuin oli tarkoituksenmukaista topografisilla merkinnöillä. Ajan salliessa kartat varustettiin vielä korkeuskäyrillä, jotka muokattiin venäläisistä topografisista kartoista. Ik. tt-kartat valmistettiin hyvin nopeasti, jakeluun päästiin tavallisesti jo kahden vuorokauden kuluttua kuvauksesta. Usein jakelu hoidettiin pudottamalla karttalähettykset lentokoneesta. Keskimäärin pystyttiin valmistamaan 10—15 tt-karttalehteä eli 50—75 km tiejonoa vuorokaudessa. — Topografisia karttoja rekognosointimenetelmien valmistettiin Erillisosasto Paulaharjun toimesta lisäksi huomattavat määrät. Runsaan viikon aikana heinäkuussa saatettiin jakoon 20 lehden tiekarttasarja Rajakonnun—Lotinapellon väliltä. Ns. Aunuksen sarjan kartasto, joka käsitti 172 lehteä valmistui syyskuun 21. päivään mennessä. Karttoihin tuli myös korkeuskäyrät. Tässä vaiheessa karttahuolto kulki suoraan joukoille kartoitusyksiköiltä. Kartoitustuki oli välitöntä ja suoraan operaatioita palvelevaa.

Myöhemmin Karjalan Armeijan saavutettua strategiset tavoitteensa jatkettiin vielä pikakartoitusta Itä-Karjalassa edelleen muokatuin menetelmin. Nyt kuitenkin karttahuolto ohjattiin tavanomaisiin varikkotoiminnan uomiin. Suorat karttajakelut rajoittuivat varsin vähiin. Erityisesti ilmakuvaakarttojen määrän voimakkaasti lisääntyessä jouduttiin suuriin karttavarikoihin perustamaan ilmakuvaosastot omine hoitajiineen. Vuoden 1941 lopussa näissä varastoissa oli jo kymmeniä tuhansia ilmakuvaakarttoja.

Karjalan kannaksella karttahuollon toiminta oli hyökkäysvaiheessa suoraviivaista. Tämä johtui siitä, että suomalaista topografista karttamateriaalia oli saatavissa lähes tavoitteeseen asti. Kyse oli vain jakelu- ja evakuointitoimista. — Kenttäkarttavarikko "Hirven" vaiheet olivat ulkonaisesti paljolti samankaltaisia kuin "Revollakin". Varikon siirtymäjaksot ja päälliköt olivat seuraavat:



Hyökkäysvaiheessa laaditun tiekartaston lehtijako.
 An example of arrangement of map sheets according to a road during the Finnish offensive in 1941.

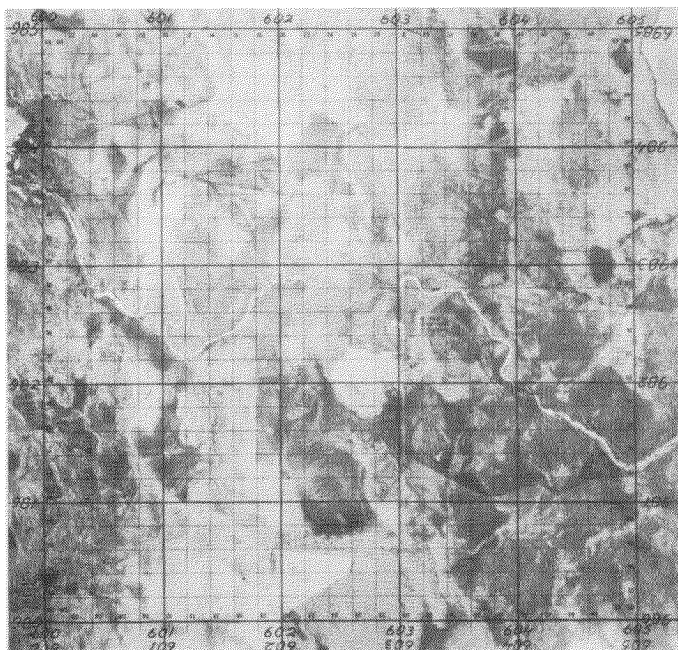

Ilmakuvatähystys- ja tulenjohtokartta vuodelta 1942. Kartoitus on suoritettu ns. pikakartoituksena vastustajan selustasta.
 An air-reconnaissance photograph for artillery observation behind enemy lines in 1942.

Taulukko 2 Kenttäkarttavarikko "Hirvi" ajalla 10. 7. 41—1. 9. 44

Paikka	Aika	Päällikkö
Tohmajärvi	10. 7. 41	ltn R. A. Hirvonen
	18. 7. 41	ins.ltn K. Linkamo
Pälkjärvi	2. 8. 41	
	4. 8. 41	ltn P. Puolanne
Lahdenpohja, kasarmi	21. 8. 41	
Räisälä	27. 8. 41	
Kiviniemi, kasarmi	6. 9. 41	
Viipuri, Tervaniemi	4. 2. 42	
	3. 3. 42	korn K. Ala-Härkönen
	20. 4. 42	sot.alivirk. E. Heikkilä
	27. 7. 42	lakkautus, KanRE jatko
Viipuri, linna	12. 6. 44	ltn K. Ala-Härkönen
Rutola, saha	16. 6. 44	
Koitsanlahti	19. 6. 44	yhdist. "Pässiin"
Kouvola	22. 6. 44	osa varastosta
	1. 9. 44	lopettaminen

Läntisen Kannaksen joukot huolehtivat aluksi itse karttatäydennyksestään, joten "Hirvi" huoli pääasiassa Kannaksen itäosaa ja vasta 4. 2. 1942 lähtien koko Kannasta. Myöhemmin Kouvolaan siirryttyään varikolle jäi Länsi-Kannaksen karttapalvelu ja "Pässi" vuorostaan hoiti Itä-Kannaksen. Aiemmin mainitusta hyvästä karttapohjasta johtuen sekä toisaalta matalalla olevasta tavoitteesta aiheutui karttavarikon lakkauttaminen 27. 7. 42 tarpeettomana. Karttahuolto siirtyi tällöin Kannaksen Ryhmän esikunnan hoidettavaksi. — Kenttäkarttavarikko "Repo" lakkautettiin vasta 15. 5. 44, mutta jouduttiin perustamaan hyvin pian uudelleen operatiivisen tilanteen muuttuttua.

Pääkarttavarikko "Pässi" liikkui hyökkäysvaiheen aikana vain muutaman kerran. Perustamisensa jälkeen varikko siirtyi taistelujen myötä 17. 8. 41 Leppäsyryjään, jossa se pysytteli lähes koko sodan ajan. Eräässä vaiheessa suunniteltiin varikon muuttamista Äänislinnaan, josta olisi ollut lyhyet yhteysvälit eri rintamaosille. Suunnitelma kuitenkin raukesi kenttäkarttavarikkojen lakkauttamisen vuoksi.

Päämajan johtamien varikkojen ja suurten varastojen ohella toimi luonnollisesti kussakin sotatoimiyhtymässä pieni karttavarasto, joka oli

tarkoitettu sisäisiä tarpeita varten, myös pienehköjä tasauksia voitiin käytettävissä olevalla materiaalilla toteuttaa. Jo hyökkäysvaiheen aikana havaittiin tarpeelliseksi nimetä armeijakuntiin erityiset yhdysupseerit topografiasioita varten. Marraskuussa näitä yhteyshenkilöitä oli kuudessa armeijakunnassa, pääasiassa Itä-Karjalassa. Topografiyhteyshenkilille annettiin myös jonkin verran koulutusta tehtäviinsä, jotka käsittivät myös kartoitusseikkoja.

Asemasotavaihe

Joukkojen saavutettua tavoitteensa alkoi pitkä asemasotakausi. Karttahuollolle tämä merkitsi tietynlaista helpotusta, karttavarasot inventoitiin ja samalla suoritettiin tasauksia eri varikkojen kesken. Vanhentuoneita karttoja toimitettiin keskuskarttavariikkoon säilytettäväksi tai poltettavaksi. Myös sotahistorialliseen toimistoon lähetettiin runsaasti materiaalia tutkittavaksi ja tallennettavaksi.

Uutena piirteenä karttahuoltoon tulivat nyt uudiskartoituksen tuotteet. Topografipataljoona oli jatkanut pikakartoitustaan sekä samanaikaisesti oli aloitettu tehostettu tavanomainen kartoitus rintamasuunnilla. Mitattavat alueet oli sovitettu operatiivisten suunnitelmien mukaan aluksi Laatokan—Syvärin alueelle sekä pohjoiseen Maaselän kannakselle. Pataljoona kokeili ja havaitsi hyväksi talvimittauksetkin ja niin voitiin lähes koko vuoden suorittaa kartoitustöitä maastossa. Myöhemmin talvimittauksista luovuttiin, mutta sen sijaan kenttätyökaudet pidennettiin aina syystalveen ulottuviksi. Lisäksi perustettiin mahdollisuuksien mukaan lisää kartoituselimä. Karjalan kannaksella maanmittaushallitus suoritti topografisen kartan 1:20 000 täydennysmittauksia. Uusien karttojen valmistuminen tapahtui hyvin tiukan aikataulun mukaisesti. Sitä kuvaavat hyvin työsaavutukset 1:20 000 karttalehtinä.

Taulukko 3 Kartoitustulokset Itä-Karjalassa 1942—1944

Vuosi	Mittakaava	Valmiita lehtiä
1942	1:20 000	60 karttalehteä
1943	1:20 000	50 karttalehteä
1944	1:20 000	4 karttalehteä

Yhteensä koko aikana 11 400 km².

Vertailun vuoksi todettakoon, että vuonna 1939 Topografikunta ja Maanmittaushallitus kartoittivat mittakaavaan 1:20 000 yhteensä 2 500 km².

Sotasaaliskarttoja hyödynnettiin monin tavoin. Jäljennöspainoksia otettiin runsaasti ja karttoja käytettiin myös heti sellaisenaan joukoissa johtamiseen. Laadittaessa pikakarttoja vihollisen selustasta otettiin määrätiedot venäläisiltä topografilehdiltä ja liitettiin tuoreeseen ilmapäivitykseen ja niistä stereotulkinnalla saatuihin perusteisiin. Näin menetellen valmistettiin rintamaoloihin kelvollisia karttakuvauksia.

Karttahuollolle antoi omalaatuisen lisäpiirteen joukkojen omatoiminen kartoitus. Tämä menettely oli alkanut jo välirauhan aikana ja nyt asemasotavaiheessa se levisi tykistöjoukkojen keskuuteen saavuttaen lopulta sellaiset mittasuhteet, että päämajan operatiivisen johdon oli puuttuttava asiaan. Tiettyyn rajaan saakka tällainen kartoitus oli mielekästä ja koska oma kartoitusjoukko, Topografipataljoona, ei pyynnöstään huolimatta saanut riittävästi lisähenkilöstöä, oli joukkojen kartoituksilla tietty myönteinen merkitys. Mutta ajan kuluessa siihen pesiytyi puhdetyön leima ja myös kustannukset alkoivat nousta huomattaviin lukuihin. Everstiluutnantti U.S. Haahti kiinnitti asiaan vakavaa huomiota tarkastuskäynnillään Aunuksen Ryhmässä alkutalvesta 1944 ja huhtikuussa 1944 kenraali V.P. Nenonen antoi joukoilleen uudet ohjeet. Nämä tulivat kuitenkin niin myöhään, ettei niitä ehditty soveltaa käytäntöön. Yleistilanne muuttui nopeasti ja tykistöjoukot sitoutuivat päätehtäväänsä kokonaan. — Mainittakoon, että karttavarikoihin lähetettiin näytteet joukkojen kartoista, samoin päämajaan ja Topografipataljoonaan.

Vuoden vaihteessa 1943 oli eri karttavarikoissa ja -varastoissa seuraavat määrät karttamateriaalia.



Neuvostoliittolainen operatiivinen kartta 1:500 000. Kartta löydettiin talvisodassa Lemetin motin johtokorsusta. Tämänkin kartan alue ulottui syväälle Suomeen. Näitä jäljennöspainettiin välirauhan aikana.

Part of a Soviet operative map 1:500 000 covering Finnish territory in 1930's. Captured by the Finnish troops among the material of a destroyed Soviet division February 1940.

Tilanusnumero 5333 04

2 painos

Talvi-ilmakuvien mukaan suoritettu pikakenttämittaus keväällä v. 1942 sekä tiedustelu suoritettu syksyllä v. 1942. Uusi stereo-tutkimus kesäilmakuvien mukaan suoritettu talvella v. 1943

6980!

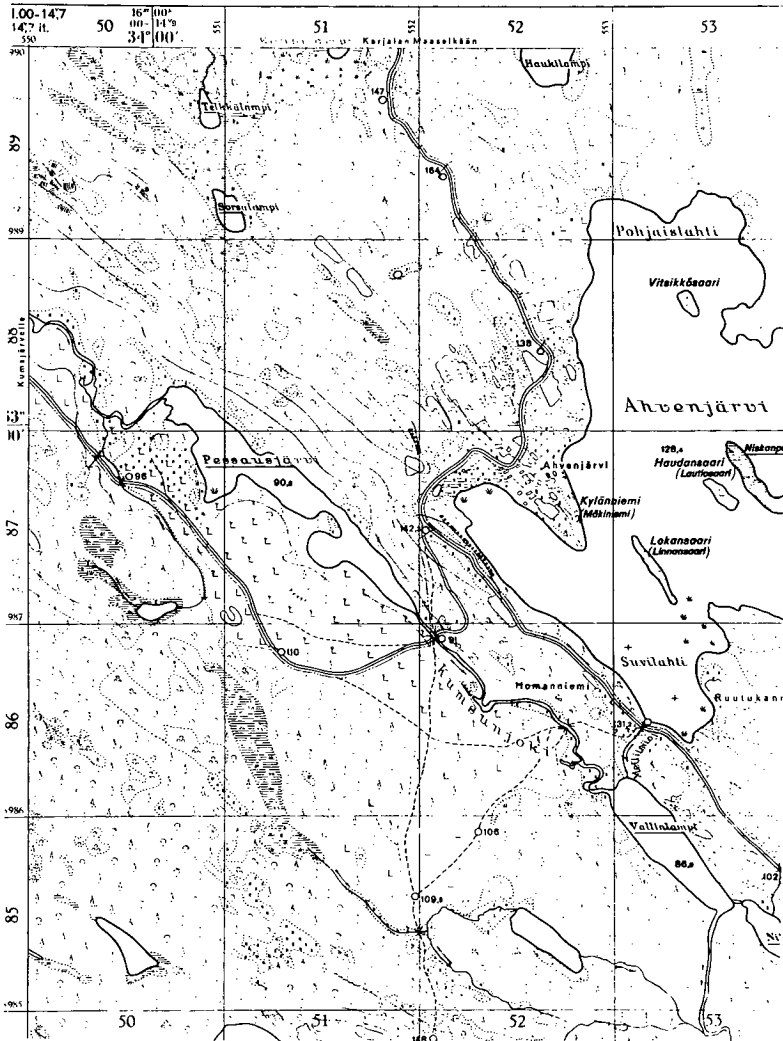

Ote suomalaisesta topografisesta kartasta 1:20 000 Itä-Karjalasta. Kartta on valmistettu talvimittausten perusteella. Korjattu myöhemmin.
 A typical Finnish topographical map (1:20 000) from East-Karelia during the WW II.

**Taulukko 4 Karttatilanne päämajan alaisissa varikoissa ja varastoissa
31. 12. 1943**

Keskuskarttavariikko		
Saarijärvi	14 272 897	karttalehteä
Virrat	3 506 075	”
Jyväskylä	355 500	”
Pääkarttavariikko ”Pässi”	1 051 078	”
Kenttäkarttavariikko ”Repo”	170 905	”
Käyttökarttavarasto (Top.os)	648 152	”
Päämajan karttavarasto	77 811	”
		Yht.
		20 082 418
		karttalehteä

Vetäytymisvaihe

Neuvostojoukkojen aloitettua suurhyökkäykset Karjalan kannaksella ja sitten hieman myöhemmin Itä-Karjalassa, karttahuolto joutui aluksi kriisiin. Reserviyhtymien karttatilaukset oli toimitettava nopeasti joukoille. Toisaalta jo taisteluissa olevat voimat vaativat nopeasti lisäkartoja selusta- ja sivusta-alueiltaan. Kriiseistä selvittiin kuitenkin tyydyttävästi, nopeat kuriirikuljetukset päämajan käyttökarttavarastosta sekä osin suoraan keskuskarttavarikosta tasoittivat pahimmat huiput. Yhtymien omista karttavarastoista löytyi usein myös kartastoja, jotka olivat sinne asemasotajakson aikana unohtuneet ja joita nyt kiivaasti tilattiin päämajalta lisää. Kummatkin lakkautetut kenttäkarttavarikot jouduttiin perustamaan uudelleen ja suuntaamaan painopisteisiin. — Muutaman kerran jouduttiin tilanteen eteen, jossa tietty karttasto oli kokonaan loppu, tällöin turvauduttiin kotirintamalla pikapainatukseen ja yleensä parin vuorokauden kuluttua alkoivat ensimmäiset sarjat olla jakelussa. Näin kävi esimerkiksi Länsi-Kannaksella, jossa vajaassa viikossa jouduttiin painamaan 20 lehdestä uudet painokset Helsingissä.

Päämajan käyttökarttavarasto joutui siirtymään osastonsa mukana muutaman kerran. Siirroista huolimatta jakeluvalmius säilyi koko ajan. — Vetäytymistaistelujen pakottamana pääkarttavariikko ”Pässi” joutui siirtymään 18. 6. 44 Simpeleen Koitsanlahteen, jossa siihen liitettiin osa

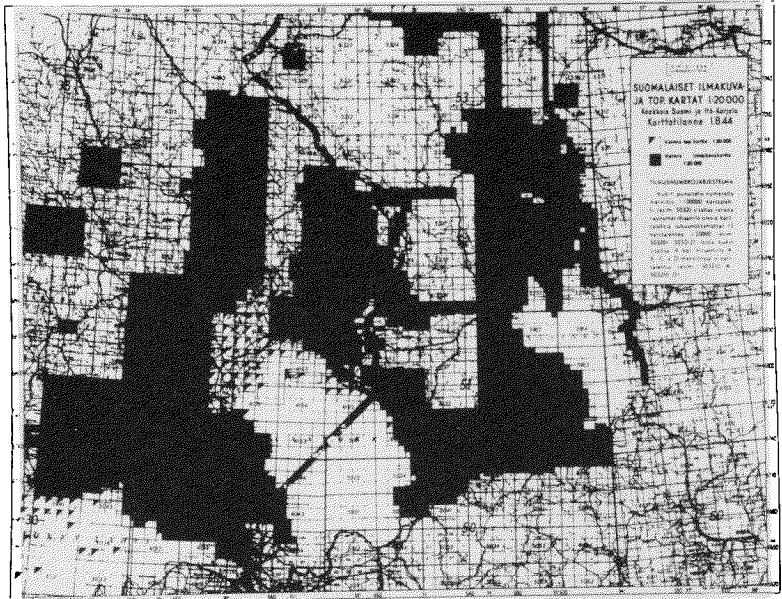

Mittakaavaltaan 1:20 000 ilmakeku ja topografisten karttojen tilanne 1. 8. 1944.
 1:20 000 map sheets covering the area of war operations August 1944.

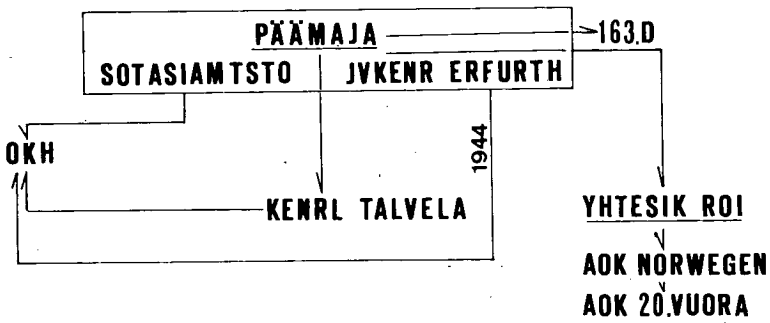

YHT: 320 000 kpl
 1941-1944

Karttojen jakelukaavio saksalaisille.

”Hirven” materiaalista. Sodan päättyessä ”Pässi” oli edelleen Koitsanlahdessa, josta sen materiaali sitten palautui takaisin keskuskarttavarikoon.

Karttojen jakelu saksalaisille

Päämajan topografisen osaston käyttökarttavaraosto joutui näyttämään merkittävää osaa oman karttahuollon ohella toimiessaan jakelupisteenä myös ulkolaisille tarvitsijoille. Aiemmin on jo mainittu saksalaisen kapteenin suorittama nouto kesäkuussa 1941 ja USA:n lähetystön pyynnöt. Myöhemmin saksalaisille toimitettiin huomattavat määrät karttoja. Karjalan Armeijan mukana taistellut saksalainen 163.D sai tarvittavat kartat päämajasta. Jossain määrin myös suomalaisten yhtymien taholta toimitettiin karttoja saksalaisille. Yleensä operaatioiden päätyttyä kartat luovutettiin takaisin suomalaisille.

Pohjois-Suomen saksalainen sodanjohto sai päämajasta kesä—joulu-kuun aikana 1941 lähes 18 000 karttalehteä. Vastavuoroisesti saksalaiset luovuttivat suomalaisille norjalaisia, saksalaisia sekä venäläisiä karttoja yhteensä runsaat 23 000 lehteä. Pääosa kartoista käsitteli Itä-Karjalaa, Kuolan niemimaata sekä Petsamoaa. Osa materiaalista oli tarkoitettu täydentämään suomalaisten hallussa olevaa kartastoa.

AOK Norwegenille menivät karttälähetykset toimitettiin aluksi päämajan kuriiriyhteyksillä Rovaniemelle yhteysesikunta Roi:hin, josta saksalaiset huolehtivat jatkokuljetuksista. Yleensä karttatilaukset välitettiin yhteysesikunnan kautta. Helmikuussa 1943 vastaanottajaksi merkittiin 20.Vuoristoarmeijan esikunta ja myöhemmin yksilöitynä sen karttatoimisto. Asemasotavaiheen aikana luovuttiin kuriirien käytöstä ja tilaukset hoidettiin kenttäpostitse.

Karttoja ja niihin liittyvää oheismateriaalia lähetettiin myös suoraan saksalaisille Berliiniin. Muutamia lähetyksiä hoidettiin kenraaliluutnantti P. Talvelan kautta, mutta pääosa toimituksista tapahtui päämajan sotilasasiaintoimiston myötävaikutuksella. Saksassa oli useimmiten vastaanottajana OKH:n karttaosasto. (Deutsche Abteilung für Kriegskarten und Vermessungswesen). Samaa menettelyä noudattaen suomalaiset saivat tarvitsemiaan karttoja Saksasta. Suomalaisissa kirjapainoissa pai-

nettiin joitain eriä taktillisia sotasaaliskarttoja saksalaisille soveltuviin lehtijakoihin.

Yleisen tilanteen muututtua Saksan sotavoimille epäedulliseksi sai saksalainen 20. Vuoristoarmeija 28. 9. 43 Hitlerin ohjeen n:o 50, jossa edellytettiin määrätilanteessa varmistus- ja valmiustoimenpiteitä Suomessa siltä varalta, että Suomi irroitautuisi sodasta. Tämä salainen ohje vaikutti todennäköisesti myös saksalaisten karttatarpeeseen. Ainakin yhteysesikunta Roi:n kautta tuli hieman normaalia enemmän karttapyyntöjä. Helmikuun 1944 tapahtumat Suomessa antoivat saksalaisille aiheen kiirehtiä ohjeen n:o 50 edellyttämiä suunnitelmia. Tällöin syntyivät osasuunnitelmat Tanne West (Ahvenanmaa) ja Tanne Ost (Suursaari). Hitlerin käsky näistä operaatiosuunnitelmista annettiin 16. 2. 1944. Suunnitelmat ja niihin liittyvät toimet oli viety kesään 1944 tultaessa niin pitkälle, että neuvostojoukkojen offensiivin ollessa kuumimmillaan Kannaksella saksalaisilla oli joukot hälytysvalmiina Tanne-operaatioihin.

Suoranaista kytkentää saksalaisten operaatioiden suunnitteluun ja heidän esittämiinsä karttapyyntöihin ei voida osoittaa. Kuitenkin on merkillepantavaa, että kevään ja kesän aikana vuonna 1944 karttapyynnöt ohjautuivat poikkeuksellisesti Suomen armeijan päämajassa olleen saksalaisen kenraalin, jalkaväenkenraali Erfurthin kautta. Ensimmäinen merkillepantava karttapyyntö esitettiin toukokuussa 1944. Päämajoitustemstarin hyväksytyä pyynnön toimitettiin kartat Erfurthin kautta OKH:lle 5:nä sarjana. Hieman myöhemmin toimitettiin jälleen kenraali Erfurthin kautta OKH:lle runsaasti uutta karttamateriaalia koko maastamme. Heinäkuun 15. päivänä pyyntö koski mm. kaikkia Ahvenanmaan pitäjänkarttoja mittakaavassa 1:20 000. Asiakirjoista ei voida jälkeinpäin todeta, mikä aiheutti nämä poikkeukselliset pyynnöt. Saksalaisten joukkojen tarvitsemat kartat Kannaksen taisteluja varten luovutettiin tavanomaisesti yhtymien taholta. Pohjois-Suomen kartat hoidettiin yleensä yhteysesikunta Roi:n kautta. Korkea-arvoisen yhteysupseerin karttapyynnöt niveltäivät ainakin näennäisesti ohje n:o 50 henkeen ja valmisteluihin.

Havaintoja karttahuollosta

Huolimatta kokemuksista ja suhteellisen tiukasta otteestaan karttahuoltoon ei päämajan topografinen osasto saanut kaikin osin hallintaansa karttojen jakelua ja valvontaa. Kartta-annos, joka oli ollut jake-luperusteena jatkosodan alussa joukkoja varustettaessa, osoittautui varsin pääpiirteiseksi arvioksi todellisessa taistelussa. Syy ei yksinään ollut topografijohdossa, osavastuun kantavat yhtymät, jotka kaiken varalta tilasivat yliannoksia karttoja. Tämä menettely puolestaan aiheutti sitten kartta-annosten korjailua väärään suuntaan tai tuhlailua kentällä. Esimerkiksi jalkaväkirykmentin kartta-annos 600 lehteä osoittautui keskimäärin liian suureksi. Rykmentti tuli toimeen kahdellasadalla lehdellä eli pataljoonan annoksella. Samalla todettiin, että jalkaväellä oli taipumusta hankkia itselleen liikaa erityisesti topografikarttoja 1:20 000, joten tykistö joutui usein sitten suoranaiseen karttapulaan. Kysymys kartta-annoksista oli vaikea koko sodan ajan ja ohjeen mukaiset annokset antoivat runsaasti aihetta virhelaskelmiin. Esimerkiksi Kajaanin lähellä vuonna 1942 ollut päämajan reservidivisioona tilasi itselleen sekalaista karttamateriaalia peräti 200 000 lehteä. Päämaja karsi tilauksen vain 4 %:iin alkuperäisestä ja myöhemmin osoittautui sekin määrä hie-man suureksi. Toisaalta voitiin todeta armeijakuntien karttatarpeen nousevan hyvinkin korkeaksi ja ylittävän täten kaikki ennakoarviot.

Päämaja kiinnitti paljon huomiota karttojen kuittauksiin, salassapi-toon ja varastojen asianmukaiseen kuntoon. Tämä kaikki oli välttämätöntä ja tarkoituksenmukaista. Mutta vaikutti myös ajoittain siltä, että samalla unohdettiin kartoitusjoukon, Topografipataljoonan, perustellut pyynnöt eräistä järjestelyistä johtosuhteissa sekä lisähenkilöstöesitykset eivät kaikin osin saaneet osaston tukea. Asemasotavaiheen aikana maanmittaushallitus suoritti kenties liian suuressa määrin siviilikartoi-tuksia, tähän ei päämaja kuitenkaan kiinnittänyt riittävästi huomiota. Kesän 1944 tapahtumia tarkasteltaessa kartoituksen kannalta voidaan todeta rajantakaisten alueiden karttatilanteen olleen suhteellisen hyvin hoidettu, mutta oman alueen selustaosien seudut olivat jääneet liiksi taka-alalle. Näille alueille olisi voitu ohjata maanmittaushallituksenkin kartoitusvoimaa. Olihan se päämajan valvonnassa.

Kokonaisuudessaan voidaan sanoa suomalaisen sotilaskartoituksen ja karttahuollon selvinneen sodasta 1941—1945 hyvin. Karttojen määrä

Yhteenveto päämajan osaston karttahankinnoista vv 1941—1944
(tärkeimmät)

N:o	Mittakaava	1941	1942	1943	1944	Yhteensä
1.	1:20 000 top	176 000	486 590	281 000	363 810	979 970 kpl
2.	1:50 000 top ¹⁾	276 341	292 245	—	97 029	416 615
3.	1:50 000 saks.	—	—	310 042	56 140	366 182
4.	1:84 000 ven.	—	—	—	—	—
5.	1:100 000 top ¹⁾	1 074 320	840 497	65 827	53 350	2 033 994
6.	1:100 000 saks.	181 134	—	—	—	181 134
7.	1:100 000 tal	—	5 000	14 000	13 000	32 000
8.	1:200 000 op	—	5 000	—	—	5 000
9.	1:300 000 lento	20 159	—	—	—	20 159
10.	1:300 000 op	—	30 161	10 149	10 023	50 333
11.	1:400 000 yleis	2 000	5 000	—	150	7 150
12.	1:500 000 sekal	175 807	80 578	—	—	256 385
yhteensä 4 018 922 kpl						

¹⁾ mukaanluettuna sotasaaliskarttojen jäljennöspainatukset

Huomattakoon, että taulukossa on vain tärkeimmät karttatalajit, lisäksi siitä puuttuvat karttamonistamon (kenttämönistamon) sekä joukkojen painamat kartat. Karttamonistamossa painettiin n. 4 miljoonaa lehteä myös.

ylitti 20 miljoonan rajan, strategisesti tärkeät alueet oli kartoitettu ajoissa. Sodan aikana oli kehitetty nopeita kartoitusmenetelmiä ja karttapainot olivat vuorokaudet ympäri suoltaneet karttalehtiä taistelevien joukkojen käyttöön. Saksalaissodan alkaessa syksyllä 1944 oli myös Pohjois-Suomesta valmiina jaettavaksi joukoille tuoretta karttamateriaalia.

Huolimatta asemasodan aikana syntyneestä lievästä virkavaltaisuudesta ja byrokratiasta kyettiin vetäytymistaistelujen aikana toimimaan yllättävän joustavasti ja tehokkaasti. Sellaisiin suorituksiin ei kykene joukko, jonka henki on huono. Suomalainen sotilaskartoitus ja karttاپalvelu oli ja on edelleen korkeata luokkaa. Esittelyssä 14. 4. 1943 Suomen Marsalkka Mannerheim lausui topografisen osaston päällikölle erityisen kiitoksensa topografisen osaston ja Topografipataljoonan ansiokkaista suorituksista. He olivat sen ansainneet.

Lähteet

Painetut lähteet

Earl F. Ziemke, Saksalaisten sotatoimet pohjolassa 1940—1945, WSOY 1963.
Sotahistoriallisen toimiston julkaisuja IX, Suomen Sota 1941—1945 osa 10, Kustannus Oy Sotateos 1961.

Painamattomat lähteet

Topografikunnan arkisto, Sota-arkisto/TopK.
Päämajan sotapäiväkirjat /TopK 1939—1940, Sota-arkisto/TopK.
Päämajan sotapäiväkirjat/PMtop-os 1941—1944, Sota-arkisto/TopK.
Topografipataljoonan arkisto, Sota-arkisto.
Topografikunnan kertomus talvisodasta, TopK.
Armeijakuntien arkistot 1941—1944, Sota-arkisto.
OHK:n kartta-asiat, Bundesarchiv/1979.
Lennart Kajeen tutkimus karttahiistoriasta, TopK.
Erilaisia osatutkimuksia jne, TopK.
TopP:n komentajan esittelymuistio 1941—1942, TopK.
PM:n operatiivisen osaston kirjoituksia 1941—1944, Sota-arkisto/TopK.
Tykistön tarkastajan kirjoituksia 1941—1944, Sota-arkisto.

Haastattelut

Ins.kenr.maj. K G Löfström (TopK, TopP).
Kouluneuvos E Laaksovirta (VI AK).
Eversti B Kraemer (VI AK, esitelmä).
Hra A Aarnio (TopP).

Kuvat ja kartat

PEKuvakeskus
Sotatieteen Laitos

Summary

MAP SERVICE DURING THE WAR 1941—1945

Map service usually only includes the delivery of maps to the troops and headquarters, the evacuation of useless maps and storing. The definition is narrow and does not as such tell us about the entireties, the background or even about the map situation. Knowledge of these fields is usually indispensable if you want to understand the whole field of charting and map service.

After the Winter War Finland was split also cartographically. The earlier maps composed only the strategically important areas like the Carelian Isthmus and Ladoga Carelia. These maps were now left out. Because of the new situation new charting plans had to be worked out quickly and new map systems had to be drafted. There was little time as the mondial fire burnt on our continent and the prospects of a new conflict loomed over our country. When the war broke out new in June 1941, however, the map service faced huge difficulties, the numerically stronger field army had to be equipped with a sufficient number of maps in a hurry. During the advance period the attacking forces had to be provided with new maps almost from scratch. The trench war following the advance again demanded its own solution for the map service and cartography units in particular. The withdrawal beginning in June 1944 again led to improvisation due to the numerous redeployments of the reserve units and the swiftly changing war situation. The war against the Germans brought about its own difficulties.

VIAPORIN LINNOITUS JA SEN TYKISTÖ KRIMIN SODASTA VUOSISADAN VAIHTEESEEN

Viaporin linnoituksen merkitys Suomen ja Baltian rannikoiden puolustukselle on ratkaisevasti vaikuttanut sen linnoituslaitteiden ja tykistön kehitykseen Krimin sodan jälkeen.

Suuntaa-antavana voidaan pitää vv. 1854—1855 arvovaltaisen rannikonpuolustuskomitean käsitystä Viaporin merkityksestä. Komitea päätti jo marraskuussa 1854 puolustuksen päälinjoista. Kesän 1854 kokemusten perusteella odotettiin vihollisen saapuvan keväällä 1855 Itämerelle mukanaan vahvat maihinnousujoukot. Ottaen huomioon Krimin niemimaalle suoritetun maihinnousun, komitea arvioi, että ”Suomen rannikoille tai Kronstadtin läheisyyteen oli odotettavissa 70 000—80 000 liittoutuneiden sotilasta ja heidän lisäksi vielä ruotsalaisia joukkoja, jolloin meitä vastassa on kokonainen armeija, vahvuudeltaan 100 000—120 000 miestä”. Tärkeät edut, mitkä vihollinen saavuttaisi maihinnousun onnistuessa, edellyttivät puolustettavien paikkojen luvun rajoittamista. Käytettävissä olevat joukot oli keskitettävä strategisesti tärkeimpiin kohteisiin. Suomen rannikolla sellaiseksi katsottiin Viapori, jonka merkitystä komitea piti kiistattomana. Linnoitusta oli sen vuoksi puolustettava ”kaikin mahdollisin voimin niin, että se pystyisi vastustamaan vihollisen päättäväisimpiäkin valtausyrityksiä”. Sen edustalla oleviin saariin, ensi sijassa Vallisaareen ja Santahaminaan, oli rakennettava pattereita ja erityistä huomiota oli kiinnitettävä läntisen sivustan varmistamiseen ja syvyyspuolustukseen.¹ Kenr. adj. Berg, joka oli komitean jäsen, pyrki noudattamaan näitä suuntaviivoja otettuaan vastaan Suomeen sijoitettujen joukkojen komentajan ja kenraalikuvernöörin tehtävät.

Syksyllä 1855 näytti Pietarin ja Viaporin näköpiiristä siltä kuin komitean maihinnousua ja maihinnousujoukkojen vahvuutta koskevat arviot pitäisivät paikkansa seuraavan kevään aikana. Viaporin pommitusta ja varsinkin Sevastopolin kukistumista seuranneella ”sotahysterialla” Englannissa ja Ruotsissa oli vaikutuksensa, mutta muutenkin pelät-

tiin pommituksen uusiutumista ja vihollisen maihinnousua, muuallakin kuin Viaporissa. ”Marraskuunsopimus” ja kenr. Canrobertin vierailu Tukholmassa syksyllä 1855 saivat venäläiset vakuuttuneiksi siitä, ettei sotaa Ruotsia vastaan voitu välttää. Skandinavistien mielialoja kuvastaa mm. Orvar Oddin runo ”Sveaborg”, joka joulukuussa 1855 julkaistiin myös lontoolaisessa ”Punch” -lehdessä. Ruotsissa pääteltiin, että sota itse asiassa oli vasta alkamassa, mutta liittoutuneiden suuren sotaneuvoston kokoontuessa tammikuussa Pariisissa, kävi ilmi, että sotaa, jos sitä ylipäänsä enää jatkettaisiin, käytäisiin Lähi-idässä. Pariisissa vallitsi sotaväsymys, marsalkka Pélissier vaati joukkojen vetämistä pois Krimiltä eikä Napoleon III ollut halukas tukemaan pääministeri Palmerstonin vaatimusta rintaman laajentamisesta aina Kaukasiaan saakka. Näin ollen myös kaavailut Suomen tai Baltian maiden kautta Pietaria vastaan tehtävästä hyökkäyksestä, maihinnoususta Viaporissa, mitä Oscar I oli esittänyt, yms. olivat lähinnä rutiininomaisia. Takuita Suomen valtauksen pysyvyydestä, joita Ruotsi vaati, kukaan ei ollut halukas antamaan.

Tätä taustaa vasten pyrkimyksiä Viaporin ja Helsingin puolustuksen vahvistamiseksi Viaporin pommituksen jälkeen ja aina rauhantekoon saakka on pidettävä perusteltuina. Sodan jälkeen tosin venäläiset myönsivät, ”ettei Suomea voitu vv. 1854—1855 puolustaa mereltä tapahtuneita hyökkäyksiä vastaan ja että 1856 olisi ollut vaikeata puolustaa Helsinkiä meren ja mantereen puolelta ja samaan aikaan peräänantamatta koko Suomea”.²

Toimenpiteet Viaporin ja Helsingin puolustuksen vahvistamiseksi

Suuriruhtinas Konstantin lähetti Viaporin pommituksesta tiedon saatuaan adjutanttinsa, 2. lk. kapteenin Popovin Helsinkiin, minne pian saapui myös kenr.adj. Feldman sotaministeriöstä. Popovin laatimassa puolustussuunnitelmassa oli esitetty linnaketta rakennettavaksi korkealle, hallitsevalle paikalle ja sen aseistamista mörssäreillä ja vuorijedino-rogeilla. Popov arveli, että linnake pystyisi turvaamaan linnoituksen mikäli myös Vallisaaren, Harakansaaren, Melkin ja Lauttasaaren puolustusta vahvistettaisiin ja saarten välisiä yhteyksiä parannettaisiin. Feldman huomautti, että mörssärien tuli liikkuviin maaleihin tulisi jäämään

tehottomaksi. Hän esitti vahvasti aseistetun, suuren patterin sijoittamista Harakansaareen. Lauttasaareen suunniteltujen patterien hän pelkäsi joutuvan vaikeuksiin, ellei saaren miehitystä vahvistettaisi. Kenr.adj. Bergin käsitys mahdollisuuksista lujittaa puolustusta käy ilmi mm. hänen kirjeestään meriministerille 6/18. 8. 1855. Viitaten pommituksen aikaisiin kokemuksiin Berg piti välttämättömänä Viaporin tykistön vahvistamista. Linnoituksen tuli sen vuoksi mieluummin jo huhtikuuhun mennessä saada 40 kauaskantoista, suurikaliiperista tykkiä. Harakansaarelle esitetyn suuren patterin hän ei uskonut voivan tehokkaasti osallistua puolustukseen. Erityisesti hän korosti puolustusaseman oikean sivustan puolustuksen lujittamisen merkitystä ja yhtyi kenr.adj. Feldmanin mielipiteeseen mitä tuli Lauttasaaren patterien turvaamiseen.³

Seikkaperäisesti Berg selosti puolustus suunnitelmia sotaministerille syyskuun puolivälissä. Hän luetteli aluksi ne työt, jotka oli tarkoituksena saada valmiiksi kevääseen 1856 mennessä. Niihin kuuluivat mm. toimenpiteet ihmisten ja rakennusten suojelemiseksi pommitukselta. Aikomuksena oli myös jatkaa, hän ilmoitti, väliaikaisten ja yksinkertaisten, mutta tehokkaiden patterien rakentamista. Susisaarelle, yleisen puiston edustalle, aitauksen ulkopuolella oleville penkereille, suunniteltiin patteria, jonka rintasuoja vasemmalla ulottuisi Susisaaren ja Kustaanmiekkan väliselle sillalle saakka ja oikealla aina bastioni Härlemanin asti. Länsi-Mustasaaren pommikanuunapatterin ja Susisaaren insinööri patterin vasenta siipeä oli jatkettava rantaan saakka ja näiden patterien aseistusta lisättävä. Tenalji Kasimir Wreden vallikäytävät ja vieru oli kivettävä, rintasuojat vahvistettava ja bastionien Härlemanin, Kunnian ja Hyveen sekä Susisaaren ruutikellarin katot peitettävä hiekalla, mitkä työt oli jo aloitettu. Kustaanmiekalla oli sisternipatterin vasenta siipeä jatkettava ja aseistusta lisättävä. Kaponieerien Delwigin, Boijen ja Coyetin sekä tenalji Bethunen traverssin peittämiseen hiekalla oli jo ryhdytty. Vallisaaressa oli päätetty jatkaa kolmannen puolustuslinjan rakentamista. Kustaanmiekkan salmen miinoittamista pidettiin tärkeänä, minkä vuoksi ”galvaaninen patteri” oli päätetty siirtää Länsi-Mustasaarelta Kustaanmiekalle. Patterien rakentaminen Lehtisaareen ja Karhusaaren niemeen oli aloitettu. Lauttasaaren etelä- ja lounaisrannalle suunniteltiin kolmea patteria, jotta puolustukseen saataisiin syvyyttä. Näiden patterien maali-alueina olivat Pihlajasaari ja Melkin saaren ohittava laivaväylä. Pihlajasaareen suunniteltiin linnaketta holvatuin kasematein, Korkeasaarelle

maa- ja merivoimien yhteistä, suurta ruutikellaria.⁴

Kenr.adj. Bergin kiireellisinä pitämiä töitä päästiin aloittamaan vasta marraskuun alussa 1855. Lauttasaassa oli tällöin jo kuusi maapatteria valmiina, vain tykkejä vailla, seitsemäs valmistui keväällä 1856.⁵ Sotilas- ym. valtion työvoimaa ei kuitenkaan riittänyt kaikkiin työkohteisiin ja työt keskeytettiin 1. 1. 1856 talvikaudeksi, Vallisaaren kolmannelle puolustuslinjalla kuitenkin vasta kesäkuun lopulla. Lautta- ja Lehtisaassa sekä Munkkiniemessä jatkettiin edelleen teiden, penkereiden ja paalusiltojen rakentamista, mihin työhön oli saatu riittävästi työvoimaa vasta tammikuussa. Keskeneräisiä patteritöitä keskuslinnoituksessa jatkettiin loppuvuodesta 1856, Vallisaassa vielä 1857 kolmannella puolustuslinjalla.

Puolustusta vahvistamaan tarkoitetut työt keskeytyivät nähtävästi lähinnä siitä syystä, että rauhanneuvotteluissa, joita ”kulissien takana” oli käyty Sevastopolin kukistumisesta saakka, oli tapahtunut huomattavaa edistymistä. Itävalta oli esittänyt Venäjälle joulukuussa 1855 uhkaavaa muistuttavan rauhanehtojuonnoksen, jonka eräitä kohtia oli tiukennettu Englannin vaatimuksesta. Venäjä taipui lopulta hyväksymään tämän ultimaatumien, koska mahdollisuuksia sodan jatkamiseen ei ollut. Rauhanpreliminääreihin sisältyi myös Ahvenanmaan linnoittamattomuuden vaatimus. Rauhankongressi aloitti istuntonsa Pariisissa 25. helmikuuta ja jo kuukauden kuluttua sopimus rauhasta oli valmis allekirjoitettavaksi. Muutamaa päivää aikaisemmin Aleksanteri II saapui vierailulle Suomeen — ensi kertaa hallitsijana. Muun virallisen ohjelman ohella keisari suoritti tarkastuksen Viaporissa 12/24. 3. käytyään jo edellisenä päivänä Kaivopuiston ym. oikean sivustan pattereilla ja Särkänsaarella. Keskuslinnoituksessa keisari aluksi vieraili sotilassairaalassa ja varuskuntakirkossa ja suoritti sitten tarkastuskierroksen erällä bastioneilla ja kaikilla sodanaikaisilla pattereilla jokaisella linnoitussaaressa. Hän ilmaisi tyytyväisyytensä siihen mitä oli aikaansaatu sodan paineessa, kiitti pattereiden edullista sijaintia ja viimeisteltyä ulkoasua ja antoi tunnustusta siitä, että koko suunnaton työ määrä oli kyetty sodan olosuhteissa suorittamaan. Ins.kenr. Sorokinille hän lausui olevansa iloinen siitä, ”että hänellä oli tilaisuus tarkastaa tällaisia töitä ja tällaista uutteruutta”.⁶

Kenraaliadjutantti Bergin pitkän aikavälin puolustussuunnitelma

Itämeren rannikon puolustuskomitean kokouksissa v:n 1856 alku-
puolella oli esillä mm. kysymys sotasataman perustamisesta. Ehdolla si-
joituspaikoiksi olivat Rogervik — jonne jo Pietari I oli sotasatamaa
suunnitellut — ja Helsinki. Keskusteltiin myös siitä, mitkä paikat Suo-
men ja Viron rannikolla oli mahdollisesti linnoitettava ja oliko aihetta
hävitettyjen linnoitusten uudelleenrakentamiseen. Näistä kysymyksistä
s.ruhtinas Konstantin pyysi lausuntoa myös kenr.adj. Bergiltä.⁷ Komi-
tean esitysten jouduttua sotaministeriön insinööriosastolla käsittelyyn
myös s.ruhtinas Nikolai katsoi tarpeelliseksi tiedustella kenr.adj. Bergin
mielipidettä. Berg selostikin jälleen yksityiskohtaisesti nimenomaan Via-
porin ja Helsingin puolustuksen vahvistamiseen tähtääviä toimenpiteitä
ja suunnitelmia. Hän jakoi toimenpiteet kolmeen pääkohtaan: 1. Kau-
pungin linnoittaminen mantereen puolelta; 2. Linnakkeiden rakentami-
nen Lautta-, Valli- ja Harakansaariin; 3. Linnakkeen (patterin) rakenta-
minen Vasikkasaareen.

Berg mainitsi myös ins.kenrm. Totlebenin lausunnosta, jonka mu-
kaan sotasataman sijoittaminen Helsinkiin vaatisi kolmen uuden linnak-
keen rakentamista, sijoituspaikkoina Laajasalo, Herttoniemi ja Viikin
Latokartanon niemi. Sotasatama Rogervikissa oli Bergin mielestä omi-
aan lisäämään Viaporin merkitystä, mutta myös sodanvaaraa. Siitä joh-
tui, että Helsingin puolustukseen, joka ei muutenkaan ollut tyydyttäväl-
lä kannalla, olisi kiinnitettävä entistä enemmän huomiota. Seuraava so-
ta, Berg huomautti, ei olisi enää yksinomaan merisotaa ja sen vuoksi oli-
si varauduttava puolustamaan Helsinkiä myös mantereen puolelta lin-
nakkein, joiden paikoiksi Berg esitti Siltasaarta ja Töölöä. Myös Lautta-
ja Lehtisaarelle olisi rakennettava vahvat patterit ja kaupungin maapat-
terit pidettävä toimintavalmiina.

Erottamattomassa yhteydessä em. toimenpiteisiin Berg näki Via-
porin puolustuksen vahvistamisen. ”Viaporin linnoituksen laajalle le-
vinnyt maine, suureksi osaksi ansaitsematon”, hän kirjoitti, ”ei enää
pitkiin aikoihin ole vastannut sotatieteen ja -kaluston tämänhetkistä ta-
soa”. Tasapainon saavuttamiseksi vihollisen voimiin nähden Viapori
olisi ehdottomasti uudelleenrakennettava ja tästä vanhentuneesta varus-
tuksesta tehtävä uudenaikainen linnoitus. Berg piti haitallisena erityises-
ti yhteyksien puutetta sekä linnoituksen eri osien että sen ja lähisaarten

välillä sekä saarten keskinäisen puolustuksen heikkoutta. Syynä näihin puutteisiin oli mm. linnoituksen pohjakaavan sekavuus, jota monin paikoin voitaisiin selkeyttää tarpeettomia muureja purkamalla. Pommitusta kestäviä rakennuksia Viaporissa ei ollut, sen merenpuoleiset pääfasadit olivat heikot ja kaikki ruotsalaisten rakentamat varustukset kehoja ja rappeutuneita. Viaporissa oli lisäksi rakennuksia, joilla ei ollut mitään sotilaallista merkitystä ja joista oli vain haittaa puolustukselle, kuten pommituksen aikana kävi ilmi. Vahingollisia olivat etenkin korkeat rakennukset, minkä vuoksi kolmi- ja nelikerroksiset oli rakennettava uudelleen yhden tai kahden kerroksen korkuisina. Vihollisen turvautuminen tulevassa sodassa pommituksiin oli todennäköistä ja sen vuoksi oli välttämätöntä pommituksen kestävien rakennusten aikaansaaminen.

Viaporin lähisaarista Berg piti puolustuksen kannalta tärkeimpänä Vallisaarta, joka liittyi läheisesti linnoitukseen ja oli sen komentajan välittömän käskyvallan alainen. Saari oli riittävän hyvin puolustettavissa niillä avoimilla pattereilla, joita sinne oli rakennettu, mutta koska kyseessä oli puolustusaseman keskeinen osa, tarvittiin lisäksi vahva linnake, joka tukisi hyökkäyksen tapahtuessa erillisiä pattereita.

Kuninkaansaaren ja Santahaminan puolustamiseksi ei Bergin mielestä tarvittu lisää pattereita, mutta olemassaolevat oli pidettävä toimintavalmiina. Kulkuväylien sisäistä puolustamista varten tarvittiin linnake, joka estäisi vihollista jatkamasta hyökkäystä syvyysuunnassa. Linnakkeen paikaksi Berg esitti Vasikkasaarta, jolla kaikkiin salmiin nähden oli hallitseva asema. Saari olisi varmin paikka myös sotatarvikevarastoja varten. Sinne rakennettavan varustuksen tuli olla pommitusta kestävä ja se olisi aseistettava pommikanuunoin ja mörssärein suurinta kaliiperia. Tykit oli sijoitettava kasematteihin. Linnake oli välttämätön myös puolustusaseman äärimmäisellä vasemmalla sivustalla jos sotasatama rakennettaisiin Helsinkiin. Mikäli sen paikaksi valitaan Kulosaari, linnake on sijoitettava Nordsjölandetin (Vuosaari) ja Degerön (Laajasalo) väliselle alueelle. Sodan uhatessa salmet olisi suljettava estein myös tällä suunnalla ja tykkiveneiden lisäksi saatava osasto uivia pattereita.

Kaikkia näitä suunnitelmia ei Berginkään mielestä voitu toteuttaa samanaikaisesti. Ensiksi olisi rakennettava Valli- ja Harakansaaren sekä Vasikkasaaren linnakkeet. Muut suunnitelmat, kuten Viaporin linnoituksen uudelleenrakentaminen, saisivat jäädä odottamaan ajankohtaa, jolloin niiden toteuttaminen olisi mahdollista.⁸

Linnoitustyöt Viaporissa 1850-luvun lopulla ja 1860-luvun alkuvuosina

S.ruhtinas Nikolain ja ins.kenrm. Totlebenin käynti Viaporissa kesäkuussa 1856 oli linnoitustöiden suunnittelun ja ajoituksen kannalta merkittävä. Todennäköisesti ins.kenrm. Sorokin on tällöin saanut tehtäväkseen Vallisaaren uuden linnoitussuunnitelman yksityiskohtien suunnittelun, koska niiden piirustukset laadittiin Viaporissa. Tammikuussa 1858 Sorokin sai nimityksen "Viaporin rakentajaksi". Linnoitussuunnitelmasta käytti mm. kenr.adj. Berg nimitystä "uusi linnoituslinja ja itsenäisesti toimiva linnoitus". Tarkoituksena oli, kuten jo sodanaikaisessa suunnitelmassa, rakentaa kautta koko Vallisaaren jatkuva lännenpuoleinen vallilinja lohkotuista kivistä ja sen läheisyyteen tiettyihin kohtiin kaksi kasemattirakenteista patteria: ns. keskuslinnake etulinjan eli rintaman puolustusta varten ja päälinnake reservien majoitusta ja ampumatarvikkeita varten. Suunnitelmaan kuului myös kahden ns. koekasematin rakentaminen ja neljän sodanaikaisen maapatterin vahvistaminen sekä patterin rakentaminen rintamasta etelään saaren lounaiseen kulkumaukseen.

Ennen kuin suunnitelmaa voitiin ryhtyä toteuttamaan oli tehtävä maastossa linjauksia, koeräjäytyksiä yms. Varmuus määrärahoista saatiin, kun komendantintoimistoon saapui helmikuussa 1857 insinööripiirin päällikön, ins.ev. Gruntin ilmoitus, jonka mukaan keisari oli hyväksynyt Vallisaaren linnoitussuunnitelman ja myöntänyt sitä varten 300 000 hopearuplaa ehdolla, että Viaporin insinöörihallinto hankkii työvoiman ja työtarpeet. Insinöörihallinnon päällikkönä toimi joulukuusta 1856 marraskuuhun 1857 ins.evl. Tuderus. Hänen seuraajansa oli ins.evl. Tretetskij.⁹

Linnoitustyöt oli määrä saada käyntiin 1860 sekä Vallisaarella että Kustaanmiekalla. Myös keskuslinnoituksessa oli päätetty "jatkaa puolustuksen lujittamista". Tarkoituksena oli "koko aikaisemman puolustuslinjan profiiliin vahvistaminen". Etelä- ja länsirannan hiekkavallien nostaminen on siis alkanut aikaisintaan 1860. Valleille ja niiden taakse rakennettiin 1870-luvulla uudet kestonlinnoitetut patterit ja ruutikellarit.

Linnoitus- ja kasarmirakennustöitä silmällä pitäen aloitettiin hyvissä ajoin tiilien valmistus Santahaminassa. Tiiliä tuotiin aluksi myös Tallinnasta, Tartosta, Saarenmaalta ja räjäytetyistä Hangon ja Bomarsundin

linnoituksista. Hernesaarelta tuotiin lohkottuja kiviä, tiiliä, sepeliä, hiekkaa, kalkkia ja vettä. Virojoelta insinöörihallinto kuljetti kuusi suurta nosturia, joita oli käytetty Pyterlahden louhoksilla, joista vietiin graniittia mm. Kronstadtin ja Pietariin; nyt myös Vioporiin. Purkauslaituri kaikkia näitä kuljetuksia varten rakennettiin Vallisaaren Kuninkaansaaren puoleiselle rannalle.

Tammikuusta 1859 alkaen Viaporin insinöörihallinnon diariossa on lyhyitä merkintöjä näistä kuljetuksista, työvoiman hankkimisesta patte-reille 6, 7 ja 9, kaupan perustamisesta Vallisaareen, laiturin ja kasarmien rakentamisesta yms.¹⁰ Insinöörihallinto teetti uuden suunnitelman mukaisia alustavia töitä, kokosi rakennustarvikkeita ja hankki työvoimaa. Siinä suhteessa oli vaikeuksiakin, koska keskuslinnoituksessa aloitettiin 1857 laajat huoneistojen sisä- ja ulkopuoliset korjaustyöt. Myös merkittäviä henkilöstösiirtoja tapahtui.

Sorokin siirrettiin toukokuussa 1859 sotaneuvostoon ja uudeksi komendantiksi nimitettiin hänen pitkäaikainen apulaisensa, kenrm. Aleksejev, ”Viaporin rakentajaksi” taas Bobruiskin insinöörikomennuskunnan päällikkö, ins.ev. Zverjev. Hänen aikansa Viaporissa jäi lyhyeksi, sillä hänet nimitettiin pian ”Kronstadtin rakentajaksi”. Hänen seuraajansa oli Tallinnan insinöörikomennuskunnan päällikkö, ins.evl. Krausold. Tallinnasta saapui myös Viaporin insinöörihallinnon päällikön sijainen, ins.kapt. Pauker, joka luovutti tehtävänsä kesäkuussa 1861 ins.ev. Bredoville.

Pääinsinöörihallinnon esikuntapäällikkö, kenrm. Kaufman, saapui Helsinkiin kesäkuussa 1859 neuvotellakseen kenr.adj. Bergin kanssa linnoitussuunnitelman toteuttamisesta. Saman kuukauden lopulla sotaministeriöstä saapui koekasemattien rakentamista koskeva käsky. Syksyllä samana vuonna itse sotaministeri, kenr.adj. Suhozanet vieraili Helsingissä. Paitsi Vallisaaren linnoittamista kenr.adj. Berg oli pitänyt tärkeänä kaupungin sodanaikaisten maapatterien kunnossapitoa. Kaikkia näitä ei kuitenkaan enää pidetty tarpeellisina ja Bergin 21. 11./3. 12. 1859 antama, korjausten aloittamista koskeva käsky koski vain osaa pattereista. Suhozanet kävi myös Vallisaareessa tarkastamassa koekasemattien ym. rakennustöitä löytäen yhtä ja toista huomautettavaa.¹¹

Linnoitustyöt Vallisaareessa olivat täydessä käynnissä 1860. Pisimmällä olivat työt vuoden lopulla patterilla 6 (= tuleva päälinnake). Tämän patterin ja patterien 7 sekä 9 urakoitsijana toimi ins.kapt. evp. Tall-

gren, joka myös rakennutti laituria patteria 9 varten.¹² Sotaministeriön insinööriosaston käskystä pantiin alulle myös kapearaiteisen rautatien rakentaminen ”Schmidtin menetelmän mukaan”. Radan rakentamista jatkettiin 1862 ja aloitettiin Kustaanmiekalla. Kesällä 1861 ins.kenrm. Totleben saapui tarkastamaan linnoitustöitä. Kerrotaan, että hän ”harkitsi maastossa suunniteltua projektia, ts. Vallisaaren patterien 6, 7 ja 9 rakentamista”. Hän tuli tällöin siihen tulokseen, että suunnitelmia oli vielä tarkistettava ja patterien sijaintia muutettava. Käsky tästä annettiin Viaporin rakentajalle ja laadittiin töiden jouduttamiseksi ja varmistamiseksi täydentävät laskelmat.¹³

Viaporin linnoituksen saattaminen puolustusvalmiuteen vv. 1863—1864

Puolan kapinasta oli seurauksena yleinen liikekannallepano Venäjällä. Suomessa se toteutettiin 28. 4. 1863 annetulla käskyllä. Viaporin ja Viipurin linjapataljoonat laajennettiin rykmenteiksi. Viipurinlahdelle rakennettiin pattereita, Haminasta ja Kyminlinnasta siirrettiin 25 tykkiä Anjalaan, Viaporista 60 tykkiä Hämeenlinnaan rakennetuille pattereille. Rannikko jätettiin avoimeksi. Krimin sodan aikaisen tilanteen pelättiin uusiutuvan. Ruotsin liittymistä länsivaltoihin odotettiin ja mahdollisen mairinnousun varalta Suomeen siirrettiin 1. Krenatööridivisioon tykistöineen.

Suomen puolustuksesta vastasi jv.kenr. Rokassovski, joka 1861 oli seurannut kenr.adj. Bergiä kenraalikuvernöörinä ja Suomeen sijoitettujen joukkojen komentajana. Linnoitusten puolustuskuntoon saattamista valvoi insinööripiirin päällikkö, ins.kenrm. Gennerich, joka oli 1861 komennettu Suomeen johtamaan Vallisaaren linnoittamista. Tykistön valmiudesta vastasi tykistöpäällikkö, kenrl. Bezak. Ins.ev. Bredovia seurasi Viaporin insinöörihallinnon päällikkönä Bomarsundissa 1854 kunnostautunut ins.kapt. Chätelain 1863; hänet ylennettiin ins.everstiksi kahden vuoden kuluttua.

Osa Viaporin linnoituslaitteita oli Gennerichin mukaan huonossa kunnossa: oli puisia vallikäytäviä, maatuneita ja vajonneita rintasuojia ja pattereita, jotka olivat alttiina sivustatullelle ja syvyyssuunnassa tapahtuvalle pommitukselle. Kaaritulista kestäviä rakennuksia ei ollut ja

yhteydet eri linnoitussaarten välillä olivat edelleenkin heikot. Touko-
kuussa 1863 aloitettiin patterien kunnostustyöt ja ne jatkuivat syksyyn
saakka, osittain vielä seuraavana vuonna. Gennerich saattoi kuitenkin
vuoden 1864 alussa ilmoittaa, että linnoitus oli ins.kenr. Totlebenin oh-
jeiden mukaisesti saatettu puolustusvalmiuteen.¹⁴ Puutteet oli poistettu,
usia pattereita rakennettu, mm. Valli- ja Kuninkaansaariin sekä Santa-
haminaan redutit, jotta nämä saaret pystyisivät itsenäiseen puolustuk-
seen. Rintasuojia oli vahvistettu ja korotettu, myös eräillä puolustuk-
seen sopivilla bastioneilla, uusin maatäyttein ja kivin aina seitsemän ja-
lan syvyyteen saakka. Uusia suojaseiniä oli pystytetty, entisiä vahvistet-
tu ja korotettu. Tavoitteena oli ollut ”linnoituksen mukauttaminen puo-
lustukseen panssaroituja laivoja ja uuden konstruktion mukaisia tykke-
jä vastaan”. Salmiin oli upotettu kivillä täytettyjä aluksia ja estepuome-
ja. Neljä uutta jalankulkusiltaa oli rakennettu saarten välille. Suuret
määrät erilaisia tarveaineita oli koottu varastoihin. Tilapäisiä ruutikella-
reita sodan jälkeen purettujen tilalle oli rakennettu 37 ja niihin varastoi-
tu ”1 800 laukausta jokaista rintasuojan takana olevaa tykkiä varten”.
Vallisaaren vasta valmistuneisiin kasematteihin oli mahdutettu 20 700
ammusta. Patterit oli jouduttu riisumaan aseista sitä mukaa kun kor-

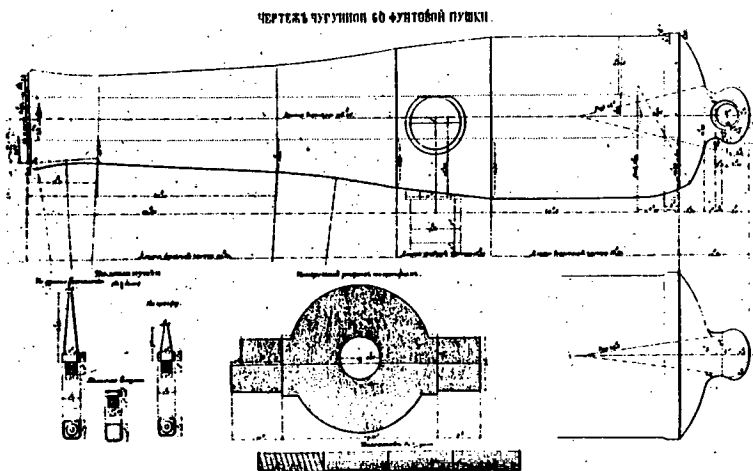

60 naulan ranikkotykin m/1857 putki (N. V. Maijevski) kal. 7.70", pi-
tuus 123.30", kanaali 116.75". Paino n. 6 000 kg.
Barrel for the 60 pound coast cannon, model 1857. (Art. Zurnal 1/58).

Viaporin linnoituksen suojeleva tykistö ennen uudelleenaseistamista 1863

Linnoitussaaret	Kanuunat							Jedinoro- git		Karronadit			Yht.
	3p. p.k	2p. p.k	60n. B	36n. B	30n. B	24n. B	18n. B	1p.	1/2 p.	96n.	68n.	18n.	
Kustaanmiekka	16		11		40		2	13		2	4	8	96
Susisaari	2		7		40		11	22					82
Länsi-Mustasaari	3	2	8	4	4			3					24
Särkänsaari	2				9	8	4	7					30
Harakansaari		6				10							16
Iso Mustasaari				4		10	8		4				26
Pieni Mustasaari						2	14						16
Vallisaari	4		2	14	11	9		8					48
Kuninkaansaari				9	8								17
Nuottasaari						12							12
Santahamina	3				42	10							55
Yht.	30	8	28	31	154	61	39	53	4	2	4	8	422

Viaporin linnoituksen suojeleva tykistö uudelleenaseistamisen jälkeen 1864

Linnoitussaaret ja kaupunkialue	Kanuunat								Jedinoro- git		Karronadi		Yht.	
	3p. p.k	2p. p.k	60n. M	60n. B	48. mm. laiv.	36n.	30n.	24n.	18n.	1p.	1/2 p.	96n.		68n.
Kustaanmiekka	9		10				42	4	2			1	6	74
Susisaari	4		4	5			16			15				44
Länsi-Mustasaari	6		7		3	4	8							20
Särkänsaari	3		3				11			1				18
Harakansaari			6		7									13
Uunisaari							4							4
Kaivopuiston patteri		9			3									12
Iso Mustasaari							15	6						21
Pieni Mustasaari							3	4						7
Vallisaari	10		26	5		9	23	13	16	9	2			113
Kuninkaansaari						6	7			3	3			19
Nuottasaari							7							7
Santahamina							6							6
Yht.	32	9	56	10	13	19	142	27	18	28	5	1	6	366

B = Baumgarten

M = Maijevski

jaustyöt edistyivät. Uudelleen aseistamisen yhteydessä tehtiin muutoksia tykkien sijoituksiin ja vahvuuksiin (vrt. oheisia taulukoita). Lkp:n alkassa Viaporissa oli jo uusia, 1857 aseistukseen hyväksytyjä 60 naulan tykkejä, jotka oli tarkoitettu korvaamaan mallia 1855 olevat samankaliperiset tykit, joita oli valmistettu erityisesti Kronstadtia ja Viaporin varren.¹⁵ Santahaminan puolustus jäi 1863 kuuden tykin varaan, kun tykkejä vietiin Hämeenlinnaan, mutta 1864 saarella oli jo 18 uutta putkea.

Aleksanteri II:n ehkä merkittävimmän Suomen-vierailun ohjelmaan sisältyi myös — Parolassa käynnin jälkeen 31. 7. 1863 — Viaporin linnoituksen puolustusvalmiuden tarkastus, jolloin mukana olivat mm. sotaministeri, kenr,adj. Miljutin ja meriministeri, amiraali Krabbe. Tarkastus aloitettiin paraatilla. Kustaanmiekalta keisari siirtyi seurueineen Vallisaareen, jossa hän tutustui pattereihin 6 ja 7 sekä ns. keskusreduttiin.

Linnoitusopillisten käsitysten muuttuminen. Toimenpiteet tykkiteollisuuden kehittämiseksi.

Linnoitusten ajanmukaistaminen liittyi tavallaan laajaan sotilaalliseen uudistustyöhön Venäjällä 1860—1870-luvuilla. Uudistustyötä johti sotaministeri Miljutin ja sen tarkoituksena oli jälkeensä jääneisyyden poistaminen perusteellisen armeijanreformin avulla, mihin kuuluivat mm. aseistuksen parantaminen, asevelvollisuuden voimaansaattaminen ja sotilaskoulutuksen uudistaminen. Sotilaspiirijako toteutettiin ja kaksi päähallintoa, sotaministeriön tykistö- ja insinööriosastot, yhdistettiin.

Ins.kenr. Tottleben, joka v:sta 1863 alkaen toimi pääinsinöörihallinnon ylitarkastajan sijaisena, vastasi linnoitusten ajanmukaistamisesta.¹⁶ Niiden suunnittelijana hän otti lähinnä huomioon kokemukset, joita oli saatu Sevastopolin 11 kk kestäneen piirityksen aikana. Linnoitusopillisten käsitysten muuttumiseen ja rihlatun tykistön paremmuuden toteuttamiseen sileäputkiseen verrattuna vaikuttivat muutkin sodat kuin Krimin sota.¹⁷ Siitä, että vallitsevaan linnoittamistapaan oli Venäjälläkin tehtävä muutoksia, olivat useimmat sotilasinsinöörit yhtä mieltä. Vaikutteita oli saatu sekä saksalaisesta että ranskalaisesta linnoitusopillisesta suuntauksesta.

Miljutin ja Totleben olivat yhtä mieltä siitä, että linnoitusten puolustusvalmiuden saavuttamiseen oli pyrittävä jo rauhan aikana. Siihen katsottiin päästävän mm. vähentämällä linnoitusten lukua ja käyttämällä säästyneet varat luokkalinnoitusten ajanmukaistamiseen ja uudenaikaisten rajalinnoitusten rakentamiseen. Linnoitusvyöhykkeen tuli strategisesti tärkeimmillä suunnilla käsittää kesto-linnoituslaittein ja pommituksen kestävin miehistö- ja a-tarvikesuojin varustettuja linnoituksia, jotka oli turvattava eteen sijoitetuin linnakkein, ”katkeamattomin vallein” ja kenttävarustuksin. Vasta v:n 1862 linnoituskomiteassa päästiin käsittelemään linnoitusten uudelleen rakentamista ja komitea esitti 54 milj. ruplan myöntämistä tähän tarkoitukseen. Linnoitusten uudistamiseen ei kuitenkaan vv. 1863—1874 saatu määrärahoja kuin 31 milj. ruplaa. Näinä vuosina rakennettiin uudelleen Kronstadt ja pantiin alulle Viaporin linnoituksen ajanmukaistaminen.¹⁸

Montalembertin linnoitusopilliset käsitykset, mm. teoria linnoitusten ”ylivoimaisesta tykistöä” tulivat ajankohtaisiksi rihlatun tykistön kaudella. Voimakkaan linnoitustykistön merkitystä korostivat myös eräät 1800-luvun puolivälin arvovaltaiset linnoitustaidon uudistajat, kuten belg. kenraali Brialmont, Bukarestin linnoittaja. Rannikkolinnoituksissa kuitenkin oli ajanpitkään mahdotonta saavuttaa ylivoimaa laivatykistöön nähden. Omankin laivatykistön kantamat ylittivät Venäjällä rannikkotykistön ampumaetäisyydet. Kului enemmän kuin kymmenen vuotta Krimin sodan päättymisestä ennen kuin rihlattua tykistöä saatiin Venäjän linnoituksiin. Vuonna 1870 esim. Viaporin linnoituksen 409 tykistä vain 16 oli rihlattuja. Aseistukseen kuuluvista tykeistä tässä linnoituksessa enemmistöinä olivat puudan pitkät jedonorogit (83 kpl), 60 naulan tykit (59) ja 3 puudan pommikanuunat (45 kpl).

Sotaministeriön toimenpiteiden ansiosta tykistön kehittämisessä alettiin saavuttaa tuloksia. Vuonna 1862 asetettiin komitea harkitsemaan terästeollisuuden laajentamista. Komitean esitykset johtivat siihen, että Pietariin perustettiin tykkitehdas ja Uralin vuoriston valimoihin hankittiin uudenaikaista koneistusta. Teräksen tuotannon kasvu oli suureksi osaksi vuori-insinööri Obuhovin ansiota. Palattuaan Saksasta, missä hän oli perehtynyt valuteräksen valmistukseen, hänet nimitettiin Pietarin uuden tykkitehtaan johtajaksi. Hänen johdollaan tehdas kasvoi nopeasti ja siellä työskenteli hienorakeisen teräksen ja tykkipronssin valmistukseen erikoistuneita metallurgeja.

Vuonna 1863 sotaministeriö asetti komitean, kenraali Barantzev puheenjohtajana, laatimaan linnoitustykistön kehittämissuunnitelmaa. Komitea hyväksyi ins.kenr. Tottlebenin esityksen, jonka mukaan 1 000 sileäputkista tykkiä oli rihlattava pääasiassa rannikkolinnoituksia varten. Näihin linnoituksiin tarvittiin 500 suurikaliiperista tykkiä rihlattavien pieni- ja keskikaliiperisten lisäksi. Maalinnostusten tykkitarve oli 2 600 tykkiä. Valmistussuunnitelman toteuttamiseen varattiin neljä vuotta, mikä ei riittänyt alkuunkaan. Kotimaisesta tykkiteräksestä oli kova puute ja sen vuoksi Kruppin tehtailta tilattiin 110 kpl 8” rannikotykkejä ja sittemmin myös 9” ja 11” tykkejä. Kaikki nämä tykit valmistettiin Maijevskin piirustusten mukaan.

Vuonna 1873 tavoitteeksi asetettiin kaikkien sileäputkisten tykkien korvaaminen rihlatuilla muutaman vuoden kuluessa. Uusia linnoituksia oli päätetty rakentaa ja uudet määrävahvuudet oli hyväksytty. Tämä merkitsi, että tykkitehtaitten oli valmistettava vielä 3 800 uutta rihlattua tykkiä, mikä tuotti ylivoimaisia vaikeuksia. Sota Turkia vastaan vv. 1877—1878 aiheutti valmistussuunnitelmien lopullisen viivästymisen, koska ensimmäisinä järjestyksessä olivat sodassa tarvittavat uudet tykkimallit. Näistä mm. 6” 190 p. piiritystykkejä luovutettiin Viaporinkin sodan jälkeen.

Perustava merkitys tykistöä kehitettäessä oli tutkimustyöllä. Sen ansiotuneimpia edustajia olivat tykistönkenraalit (ja tykistöakatemian professorit) Gadolin ja Maijevski. Molemmat olivat myös tykistökomitean jäseniä, Gadolin 33 vuoden ajan. Hän toi Amerikasta mukanaan prismaattisen ruudin valmistusmenetelmän ja sai aikaan parannuksia ruudinvalmistukseen. Maijevskin suurimmaksi ansioksi lienee katsottava tärkeimpien venäläisten tykkimallien suunnittelu, jonka hän aloitti jo 1850-luvulla.¹⁹

Tykistökomitean jäsen, kenrm. Semenov oli jo 1860-luvun lopulla suunnitellut ensimmäiset rihlattujen tykkien lavetit linnoitus-, piiritys- ja rannikotykistöä varten sekä 6” ja 8” mörssäreille. Kenrl. Kokorin, joka palveli Viaporissakin, tunnetaan 9” ja 11” mörssärien lavettien suunnittelijana. Semenovin oppilas oli kenrm. Durlacher, joka konstruoi 6”, 9”, 10” ja 11” tykkien ja 9” sekä 11” mörssärien lavetit hydraulisine kompressoreineen 360° ampumasektorille.

Savuttoman ruudin — joka paloi hitaasti ja kehitti enemmän energi-

aa kuin musta ruuti — käyttöönottona aiheutti uusien tykkimallien (9'' ja 11'' tykit m/1887, pit.kal. 35 ja 10'' tykki m/95, pit.kal. 45) syntymisen. Ensiksi mainittua tykkimallia ei koskaan saatu Viaporisiin.

Viaporin linnoitus siirtyi rihlatun tykistön kauteen

Vuosina 1863—1864 Viaporissa vain vahvistettiin vanhoja maapattereita, mutta ei rakennettu uusia. Vallisaaren uudet patterit olivat valmistuneet 1862. Linnoituksen alkaessa saada normaalitaulukoissa määriteltyä rihlattua tykistöä pääinsinöörihallitus vaati patterien asteettaista uudelleenrakentamista, jolloin myös ammusten holvattuja säilytystiloja oli suurennettava ja lisättävä. Vanhoja ruutikellareita ryhdyttiin purkamaan ja uusia rakennettiin tilalle. Vallisaarella aloitettiin 1868 suuren, 4 500 puudan vetoisen ruutikellarin rakentaminen; se valmistui 1872. Tykinperustat ja rintasuojat tehtiin nyt hakatuista kivistä, ampuma-aukkoja ja merloneja ei enää tarvittu. Viisikulmaiset, edestä viistot suojaseinät suojelivat tykkeitä ja niiden miehistöä. Rintasuojat vahvistettiin entiseen tapaan, maapeite ulottui tykkien läheisyyteen. Betonia alettiin käyttää vasta 1880-luvun puolivälissä, aluksi tykinalustoissa. Tulilinjalla oli suhteellisen suuri korkeus maastoon ja mereen nähden.

Vuonna 1869 suoritettiin Vallisaarella, patterilla 6, koeammunnat 8'' ja 9'' tykeillä. Ensiksi mainittuja oli linnoituksessa silloin 15, yhdeksäntuumaisia vain yksi. Ampuminen tapahtui vielä ampuma-aukoista, joita pika-ammunnan aikana vahvistettiin rautaisin kehyksin. Uudet rintasuojat ja tykinperustat valmistuivat tällä patterilla vielä samana vuonna. Patterien uudelleen rakentaminen koko linnoituksessa aloitettiin 1872, aluksi Kustaanmiekan pattereilla 2 ja 4, Vallisaaren pattereilla 4 ja 5 sekä Länsi-Mustasaaren patterilla 1. Patterit valmistuivat 1874, jolloin Kustaanmiekillä oli vuorossa patterin 1 uudistaminen; tällöin sitä myös korotettiin ja pidennettiin. Vallisaarella suurennettiin patterin 6 kasematteja miehistötilojen lisäämiseksi ja vallikäytävät ulotettiin kasematien holvien päälle. Patterille 7 ei pystytetty tykkeitä, sen kasematit varattiin majoitustiloiksi, koska patterien tuli aina olla toimintavalmiina. Vuonna 1876 aloitettiin patterityöt myös Kuninkaansaarella. Harakanasaarella pystytettiin ensimmäinen 9'' tykki elokuussa 1877. Ruutikellareita varustettiin mekaanisilla ammusten siirtolaitteilla. Muuan alikap-

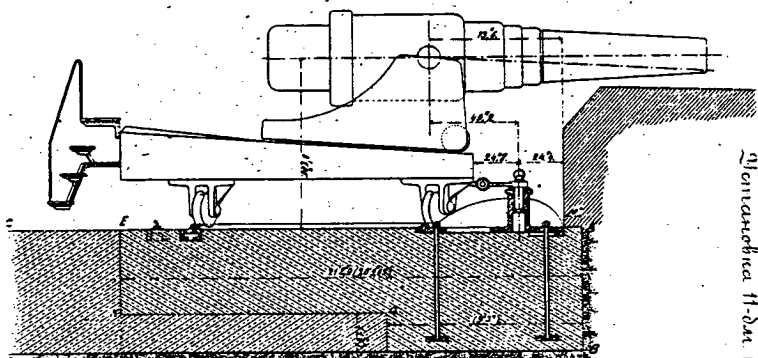

Гранитная основа и платформа береговой артиллерии (вспомогательная платформа) к 11-дюймовому морскому орудию (вспомогательная платформа) к 11-дюймовому морскому орудию.

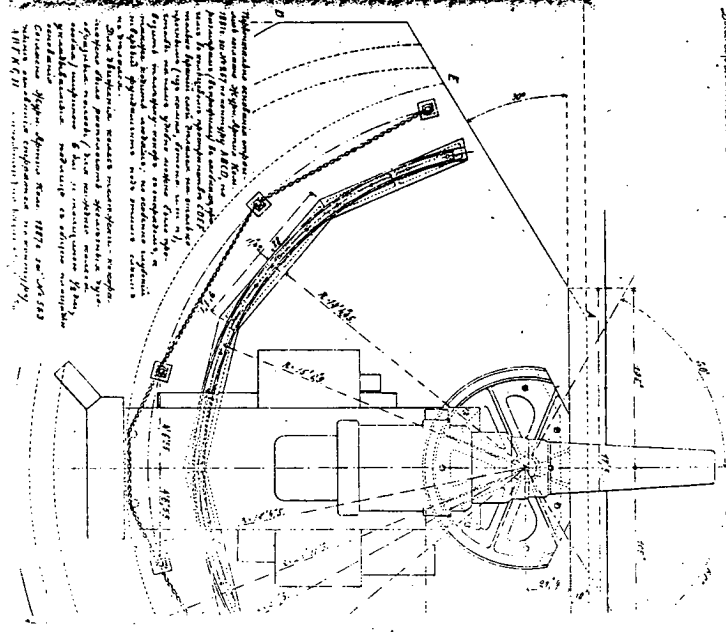

Техническое описание артиллерийской платформы и вспомогательной платформы к 11-дюймовому морскому орудию. Платформа имеет диаметр 11 футов 6 дюймов. Вспомогательная платформа имеет диаметр 11 футов 6 дюймов. Платформа имеет высоту 11 футов 6 дюймов. Вспомогательная платформа имеет высоту 11 футов 6 дюймов. Платформа имеет ширину 11 футов 6 дюймов. Вспомогательная платформа имеет ширину 11 футов 6 дюймов. Платформа имеет длину 11 футов 6 дюймов. Вспомогательная платформа имеет длину 11 футов 6 дюймов. Платформа имеет вес 11 тонн. Вспомогательная платформа имеет вес 11 тонн. Платформа имеет материал изготовления сталь. Вспомогательная платформа имеет материал изготовления сталь. Платформа имеет материал изготовления сталь. Вспомогательная платформа имеет материал изготовления сталь. Платформа имеет материал изготовления сталь. Вспомогательная платформа имеет материал изготовления сталь. Платформа имеет материал изготовления сталь. Вспомогательная платформа имеет материал изготовления сталь. Платформа имеет материал изготовления сталь. Вспомогательная платформа имеет материал изготовления сталь.

11" rannikotykyin m/77 korkean, kääntyvän lavetin kiviperusta. Ammusasektori 120°. Lavetti: S. S. Semenov.
 Basis of granite for high, turning carriage of the 11" coast cannon, m/77.
 (Korenev: Osnovaniya i platformi beregovoi art.)

teeni sai tehtäväkseen suunnitella laitteet, joilla ”suuremman kaliiperin tykkeitä” voitiin kuljettaa linnoitusrautatiellä.

Kenrl. Bezak teki kesäkuussa 1866 tykistökomitealle kaksi esitystä. Toinen koski kenttätykistön opetuspolygonia, toinen höyryalusten hankkimista Viaporin ja Viipurin linnoituksille maalinhinausta ja kuljetuksia varten. Bezak korosti, ettei käytännöllisistä ammunnoista, joita pidettiin joka vuosi elo—syyskuussa, ollut hyötyä sodan puhjetessa, ellei voitu harjoitella ampumista liikkuviin maaleihin.²⁰

Vuonna 1877 aseistukseen kuului 8” tykkeitä 21, 9” tykkeitä 23, 11” tykkeitä 5, 9” mörssäreitä 5 ja 6” mörssäreitä 10 kpl. Pommikannuunoita aseistuksessa oli yhä 40 kpl ja puudan pitkiä jedinorojeja 22, mutta 60 naulan tykit oli siitä jo poistettu eikä niitä varastossakaan enää 1880 ollut yhtään kappaletta.

Vuonna 1866 kenr. Rokassovski oli saanut luovuttaa kenraalikuvernöörin ja sotilaspäällikön tehtävät kenr.adj., kreivi Adlerbergille. Samana vuonna vaihtui Viaporin komendantti. Sairauden vuoksi eron saaneen kenrm. Aleksejevin tehtävät siirtyivät kenrl. Alopeukselle. Ins.kenrm. Gennerich nimitettiin 1870 insinöörikomitean jäseneksi. Hänen seuraajansa, Varsovan insinööripiirin päällikkö, ins.kenrm. Samarin siirrettiin jo kahden vuoden kuluttua muualle ja hänen jälkeensä insinöörinä toimi ins.kenrm. Frolov. Viaporin insinöörihallinnonkin päällikkö vaihtui: ins.ev. Châtelainia seurasi 1873 ins.ev. Benard.

Aleksanteri II saapui (hallitsijana) neljännelle käynnilleen Suomeen 14. 7. 1876. Seuraavana päivänä hän tarkasti Viaporin linnoituksen. Vallisaareissa hänet seurueineen, johon kuului mm. perintöruhtinas, ohjattiin suoraan patterille 6, missä olivat ”normaaliin aseistukseen” kuuluvat 8”, 9” ja 11” tykit, viimeksi mainittuja kuitenkin vain yksi kpl.

Insinööripiirin käskyllä lokakuulta 1876 määrättiin noudatettavaksi nimenmuutos, jolla historiallinen Skansland (Skotland) -nimi muuttui ”Aleksandrovskin saareksi”. Samalla patteri 6 nimettiin ”Tsesarévitsin patteriksi”. Keisarin luvalla oli insinööripiiri jo 2/14. 10. 1856 antanut Kustaanmiekan mörssäripatterille nimen ”Tsarskoi-patteri”, mikä periytyi patterille 4.²¹

Syksyllä 1876 patteri 6 sai ensimmäisen miehistönsä, jonka asetti I/Dvinnan R. Samana vuonna kesäkuussa linnoituksen oli tarkastanut kenr.adj. Totleben ja heinäkuussa kenr.adj. Barantzev, päätykistöhallituksen ylitarkastaja. Hän seurasi mm. rihlatun tykistön koeammuntoja

keskuslinnoituksessa. Kaikki nämä vierailut ja patterin 6 miehittäminen johtuivat yleispoliittisesta tilanteesta.

Viaporin linnoituksen saattaminen puolustusvalmiuteen vv. 1877—1878

Serbia oli heinäkuussa 1876 julistanut Turkille sodan, mutta sen joukot kärsivät tappioita. Ruutinaskuntaa uhkasi miehitys, minkä vuoksi Venäjä esitti Turkille lokakuussa aselepoä koskevan uhkavaatimuksen ja pani toimeen osittaisen liikekannallepanon. Englantilainen laivasto-osasto ankkuroi tällöin lähelle Dardanelleja, kuten se oli tehnyt jo 1875, kun Bosnia, Hertzegovina ja osa Bulgariaa olivat nousseet kapinaan. Englantilaisen eskaaderin odotettiin saapuvan Itämerellekin.

Joulukuussa 1876, jolloin Konstantinopolissa käydyt neuvottelut jo olivat kariutuneet, kenr.adj. Adlerberg antoi esikuntapäällikön, kenrm. Hagemesterin, kenrl. Bezakin ja ins.kenrm. Frolovin tehtäväksi laatia puolustussuunnitelma sen varalta, että Venäjän ja Englannin välien kiristyminen johtaisi avoimeen välirikoon. Tämän ”komitean” puheenjohtajana toimi Adlerberg itse. Venäjän sodanjulistus Turkille oli annettu 24. 4. 1876.

Maaliskuussa 1877 Adlerberg tiedotti komitean mielipiteistä sotaministerille. Esityksiä täydennettiin myöhemmin (Adlerbergin muistio, päiv. Pietarissa 13. huhtikuuta ym.). Viaporissa ja Helsingissä katsottiin tarvittavan 12 pataljoonaa linnoitusjalkaväkeä ja kahdeksan pataljoonaa kenttäjoukkoja tykistöineen, lisäksi ratsuväkeä. Kenr.adj. Bergin puolustussuunnitelmaa v:lta 1856 komitea piti silloisessakin tilanteessa täysin tarkoituksenmukaisena. Siitä on peräisin mm. esitys Pihlajasaaressen rakennettavasta vahvasta linnakkeesta, jonka vaihtohtona käytettävissä olevan ajan lyhyden vuoksi esitettiin Busholmin ja Lauttasaaren Krimin sodan aikaisten patterien uudelleen aseistamista ja kunnostamista siten, että 9” tykkejä sijoitettaisiin Busholmiin 10 ja Lauttasaaren 6 kpl, viimeksi mainitulle saarelle lisäksi mörssäreitä. Näistä pattereista voitaisiin avata voimakas tuli Pihlajasaaressen suuntaan, mikäli vihollinen ryhtyisi pommittamaan Viaporin tai pyrkisi kaupunkiin johtaville läntisille kulkuvesille. Komitea esitti patterien rakentamista myös Santahaminaan ja Laajasaloon ja näihin saariin johtavien väylien miinoittamista. Kaikki saaret, joissa oli pattereita, oli yhdistettävä kaupunkiin lennä-

tinlinjalla. Komitean esityksissä perustellaan myös patterien rakentamisen ja merialueen miinoittamisen tarvetta Viipurinlahdella, Kotkan edustalla, Kymijoen varrella, Hangossa, Turussa ja Oulussa.²²

Lyhyessä vastauksessa Adlerbergille sotaministeri ilmoitti, että Pietarissa oli asetettu komitea Viipurin ja Viaporin linnoitusten puolustuksen järjestelyä varten. Sen puheenjohtajaksi oli nimitetty kenr.adj. Totleben ja siihen kuului edustajia pääesikunnasta ja sota- sekä meriministeriöstä. Tämäkin komitea piti välttämättömänä em. lennätinyhteyksiä ja sisäväylien miinoittamista, mitä varten oli varattu 300 Hertzin miinaa (kosketusmiina, joka ankkuroitiin mataliin joki- ja rantavesiin). Mitään lupauksia joukkojen lisäämisestä tai Viaporin tykistön vahvistamisesta kirje ei sisältänyt. Sen oli varmentanut Totleben.²³

Osa alueista Laajalahdessa, Lauttasaarella ja Busholmissa, joille pattereita, teitä ja lennätinlinjoja aiottiin rakentaa, kuului yksityisille maanomistajille. Lupien hankkiminen, korvausvaatimusten käsittely ja kysymys siitä, mistä varoista korvaukset olisi maksettava, aiheuttivat joulukuuhun saakka kestäneen kirjeenvaihdon piiriesikunnan, Uudenmaan läänin kuvernöörin ja senaatin talousosaston välille. Senaatti vaati mm. selvitystä siitä, kuinka pitkäaikaisesta maanluovutuksesta oli kysymys. Laajasaloon oli suunniteltu rakennettavaksi vain yhden kenttätykkipatterin asemat, tykkitie ja lennätinlinja asemarakennuksineen. Lauttasaaren Adlerberg katsoi tarvittavan asemat neljälle 11" tai 9" tykille ja ainakin neljälle 9" tai 6" mörssärille sekä kenttätykeille. Hän pyysi muistiossaan sotaministeriä järjestämään Viaporin varten myös "muutamia monitoreja" ja joukkojen kuljetusaluksia. Mainittakoon, että 1863 oli Kronstadtin puolustusta varten hankittu kymmenen monitoria.

Linnoitusten aseistamiskomitea oli Viaporin varten v:lle 1877 esittänyt 7 kpl 11" tykkiä, niistä kolme Kuninkaansaarelle, kaksi Vallisaarelle ja kaksi Länsi-Mustasaarelle. Kaksi 9" tykkiä oli asennettava Vallisaaren patterille 9 ja neljä 24 naulan tykkiä sekä kuusi 6" mörssäriä Kuninkaansaaren pattereille. Nämä tykit aiheuttivat piiriesikunnalle vaikeuksia, koska niitä ei voitu pystyttää ellei pattereita samalla uudelleenrakennettaisi. Kustannusarvion loppusumma — yli 200 000 ruplaa — oli siksi korkea, että varojen saaminen vaikutti epävarmalta. Viaporin komendantti huomautti lisäksi, että oli keskeneräisiäkin patteritöitä em. saarilla ja Harakansaarella.

Totleben joutui lähtemään Pietarista johtamaan Plevnan piiritystä.

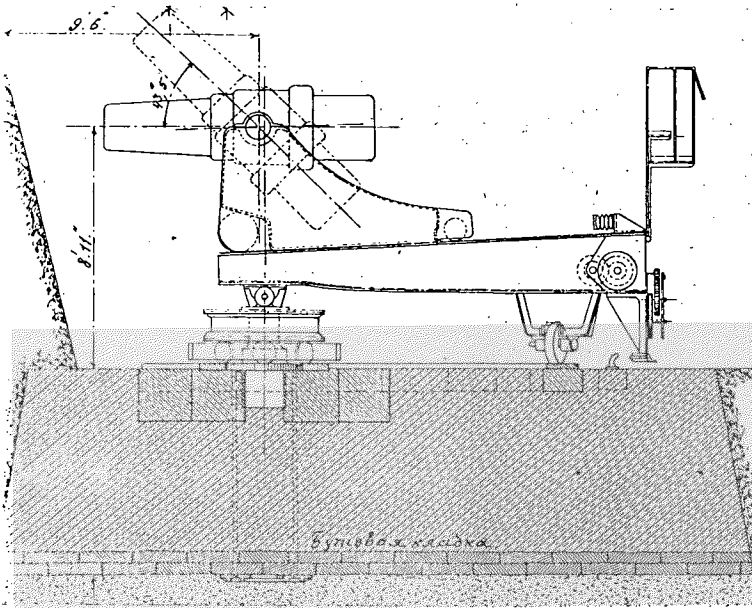

11" rannikomörssäriin mm/77 korkean, kääntyvän lavetin kiviperusta. Ampumasektori 180°. Lavetti: M. Kokorin.

Basis of granite for high, turning carriage of the 11" coast mortar, m/1877.

(Korenev: Osnovanija i platformi beregovojev artillerii).

Linnoitus antautui joulukuussa 1877. Venäläisten sen jälkeen lähestyessä nopeasti Marmara-merta Englannin laivasto-osasto siirtyi tälle merelle ja Itävalta-Unkari alkoi koota joukkojaan Karpaateille. San Stefanon välirauhan jälkeen Englanti miehitti Maltaan ja Kyproksen saaret.

Sotaministeri katsoi nyt, että tarvittiin tarmokkaita toimenpiteitä Viaporin ja Viipurin linnoitusten puolustuskuntoon saattamiseksi ja hän ilmoitti Adlerbergille nimittäneensä kenr.adj., vara-amiraali Butakovin "Viaporin rannikko- ja meripuolustuksen päälliköksi" ja että Butakov tässä tehtävässään tulisi varustamaan Viaporin tarvittavilla pattereilla.²⁴ Mantereen puolella käskyvallan tuli edelleen kuulua Adlerbergille. Miljutin kehotti Adlerbergia viipymättä asettamaan Viaporin ja Viipurin linnoituksia varten puolustuskomiteat — Viaporissa Butakovin, Viipu-

riissa linnoituksen komendantin alaisena. Komiteain tuli mahdollisimman lyhyessä ajassa laatia lkp-suunnitelmat. Miljutin painotti myös tiukan kurin merkitystä silloisessa tilanteessa.²⁵

Adlerberg kiirehtikin nimittämään jäsenet po. komiteoihin, mutta Butakovin esityksestä heidän lukuaan lisättiin Viaporissa kahdella meriupseerilla ja vasta nyt Viaporin komendanttikin, joka tammikuussa 1878 oli ylennetty tykistön kenraaliksi, kutsuttiin komitean jäseneksi. Heti tämän jälkeen, 2/14. 5. 1878 Viaporin linnoitus julistettiin täyteen puolustustilaan.

Kiireellisimpinä tehtävinä piiriesikunta ja Viaporin komitea pitivät Vallisaaren patterin 9 ja Kuninkaansaaren sekä Särkänsaaren mörssäripatterien uudelleenrakentamista. Osa luvatuista tykeistä oli vielä saapumatta eikä määrärahoista ollut tietoakaan. Viivytyksestä eniten huolissaan oli ins.kenrm. Frolov, jonka oli saatava patterit toimintavalmiiksi syksyyn mennessä. Sotaministeri oli ilmoittanut Adlerbergille, ettei yhtään 11'' tykkiä ollut vapaana ja että Lauttasaaren pattereita varten lähetettäisiin 8'' ja 6'' mörssäreitä. Monitoreja ei myöskään voitu irrottaa Kronstadtin puolustuksesta, mutta Viaporiin luvattiin lähettää muita panssaroituja aluksia ja kuljetusaluksia, joilla 500 miestä voitiin kerralla siirtää paikasta toiseen. Patterien rakentamista Ouluun ym. ei voitu ajatella.

Adlerbergin vastauksen sävystä voi päätellä, että piiriesikunnassa olttiin tyytymättömiä. Hän ihmetteli, miksei Viaporiin ole lähetetty normaalitaulukon mukaisia tykkimääriä. Taulukon mukaan 11'' tykkejä piti olla 28 kpl, mutta niitä oli saatu vain viisi ja 9'' tykkejä oli vain 24 kpl, vaikka niitä piti olla 71 kpl (tässä A. erehtyi, sillä taulukon mukaan 9'' ja 8'' tykkejä piti yhteensä olla 71 kpl). Näin heikolla aseistuksella, Adlerberg huomautti, ei tositilanteessa ollut suurtakaan merkitystä. Lisäksi neljä 9'' tykkiä makaa hyödyttöminä Vallisaaressa, kun patteria 9 ei ole päästy rakentamaan. Luvatuista mörssäreistäkään ei ole hyötyä, kun määrärahoja patterien rakentamiseksi puuttuu, Särkänsaaren mörssäripatteria lukuunottamatta. Viaporin komendantti oli sitä paitsi huomauttanut, ettei Lauttasaaren tarkoitettuja mörssäreitä saataisi maihin, ellei laituria rakenneta. Adlerberg vetosi vakavasti ministeriin nopean ratkaisun aikaansaamiseksi määräraha-asiassa. Hän oli kääntynyt myös Butakovin puoleen ja saanut tietää, että linnoitusten puolustuskuntoon saattamiseksi asetettu komitea oli esittänyt 244 000 ruplan

myöntämistä patteritöitä varten.²⁶

Adlerberg oli tyytymätön muistakin syistä. Lisäjoukkoja oli hänen mielestään lähetetty Suomeen ”aivan riittämättömästi”. Tykistöä oli saatu vain yksi prikaati ja ratsuväkeä yksi kasakkarykmentti.

Pääasiallisena syynä viivytyksiin oli varmaankin se, että jo maaliskuun lopulla Englannin ja Venäjän suhteiden katkeaminen oli saatu esitettyksi ”modus vivendi” avulla Venäjän suostuessa rauhankongressin koollekutsumiseen ja perueissa joitakin vaatimuksiaan. Sota- ja finanssi-ministerit, Balkanilla olevien joukkojen ylipäällikkö ja Kaukasian rintaman komentaja olivat sitä mieltä, että sotaa Englantia vastaan oli ehdottomasti vältettävä. Rauhankongressin avaus tapahtui Berliinissä kesäkuun puolivälissä 1878.

Viaporin linnoituslaitteet ja tykistön vahvuus 1880-luvun alkuvuosina

Arvioidessaan kuinka kauan kestää linnoituslaitteiden ajanmukaistaminen ja raskaiden tykkien asentaminen pattereille insinöörihallinto totesi vuoden 1879 päättyessä tilanteen seuraavanlaisiksi.

1. Pattereita, jotka oli uudelleen rakennettu kestoninnoitusprofiilein ja myös aseistettu, osittain normaali-, osittain siirtyvän taulukon mukaisesti, oli 19: Harakansaaren Nikolain-patteri, Särkänsaaren patteri 2, Länsi-Mustasaaren patterit 1, 2 ja 3, Susisaaren patterit 1, 2 ja 3 sekä Polhemin patteri, Kustaanmiekan patterit 1, 2, 4 ja 5, Vallisaaren patterit 4, 5, 6, 8 ja 9 sekä Kuninkaansaaren patteri 1.

2. Pattereita, jotka yhä olivat uudelleen rakentamatta ja aseistetut siirtyvän taulukon mukaan, joten ne voivat jossain määrin osallistua puolustukseen, oli kahdeksan: Länsi-Mustasaaren patteri 4, Pienen Mustasaaren patteri 1, Limpanin luodon patteri (aluksi viiden, sitten neljän tykin patteri v:lta 1867), Ison Mustasaaren patterit 1 ja 2, Vallisaaren patterit 1 ja 11 sekä Nuottasaaren patteri.

3. Pattereita, jotka olivat kokonaan uudistamatta ja aseistamatta ja jotka sen vuoksi eivät voineet osallistua puolustukseen, oli yhdeksän: Särkänsaaren patteri 1, Susisaaren patteri 4, Kyhlenbeck-tenaljin patteri sekä patterit 6 ja 7 (ilmeisesti bastionipattereita) Kustaanmiekillä, Vallisaaren patterit 2 ja 10, Länsi-Mustasaaren patterien 2 ja 3 välinen kurttiini sekä Santahaminan Teiri-saaren patteri. Suurin osa em. pattereista,

joita kaikkiaan oli 36, kuului kestolinnoitettuihin tai -linnoitettaviin.

Lauttasaarella — pattereilla I-VI — oli 18 rihlattua 9 naulan kenttätykkiä, Santahaminassa — pattereilla 1, 4, 6 ja 7—12 vastaavaa tykkiä.

Kestolinnoitetuilla pattereilla oli 11'' tykkejä 12, 9'' tykkejä 36, 8'' tykkejä 22, 24 naulan kanuunoita 12, 3 puudan pommikanuunoita 33,

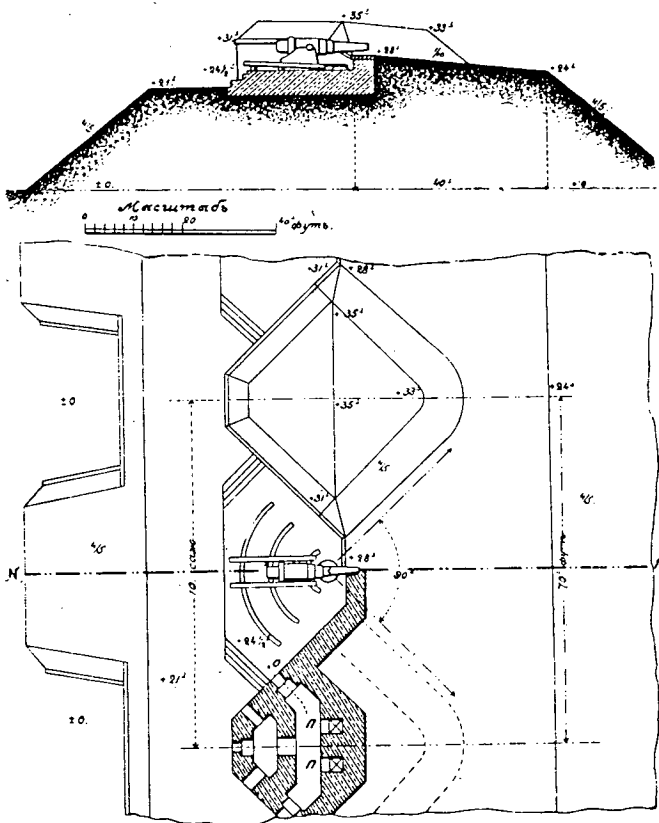

1870-luvun ylhäällä avoin rannikkopatteri. Tykin takana suojaseinä. Kasematissa käytävä komeroineen ja aukkoineen (o) ammuksia varten.
Above open coast battery in the 1870's.
(Vojennaja entsiklopedija).

puudan jedinorojeja 15, 9'' mörssäreitä 5, 8'' mörssäreitä 2 ja 6'' mörssäreitä 14, lisäksi kaksi sileäputkista 5 puudan mörssäriä eli tykkeitä yhteensä 159, joihin kuuluivat myös 34 asennusta odottavaa tykkiä, joukossa neljä 6'' 190 p. tykkiä.²⁷

Kohdasta 1 käy ilmi, että Vallisaaren patteri 9 kuului kestolinnoitetuihin ja täysin kunnossa oleviin pattereihin. Sitä oli päästy uudelleen rakentamaan jo 1878. Tiedot Kuninkaansaaren pattereista näyttävät tässä sotilaspiirin esikunnan katsauksessa olevan puutteellisia. Reduttiin eli patterille 4 esim. oli jo 1878 asennettu kaksi 8'' mörssäriä. Harakansareen pystytettiin 1881 viisi uutta mörssäriä, joille oli rakennettu kivipe rustat, samoin Kustaanmiekan patterille 2 kaksi 11'' tykkiä 8'' tykkien tilalle. Kustaanmiekan patterin 1 uudelleen rakentaminen saatiin päätökseen 1882 ja sille asennettiin kaksi 9'' tykkiä.

Vuonna 1882 pidetyssä "erityisen neuvottelukunnan" kokouksessa oli jälleen päätetty tehostaa linnoitusten puolustusta ja varustaa ne kauaskantavalla tykistöllä. Tämä koski lähinnä länsirajan linnoituksia ja oli seurauksena uudesta lkp-suunnitelmasta, joka tähtäsi aktiiviseen puolustukseen lännessä. Tämän suunnitelman tausta on löydettävissä Berliinin kongressin päätöksistä ja Saksan—Itävallan puolustusliitosta v:lta 1879. Seurauksena neuvottelukunnan esityksistä oli myös komitean asettaminen, puheenjohtajana PE:n päällikkö, kenr.adj. Obrutsev, edistämään maa- ja merivoimien yhteistoimintaa. Tähän tehtävään sisältyi myös linnoitusten strategisen merkityksen arviointi. Komitea korosti syvyspuolustuksen merkitystä ja esitti puolustuksen vahvistamista Pietarin, Suomen, Tallinnan, Riian—Moonsundin ja Libaun—Vilnan alueilla. Venäjän ja Englannin välien kiristyminen ns. Afganistanin selkkauksen johdosta 1885 aiheutti, että Pietarin sotilaspiirin asettama komitea esitti myös Viaporin puolustuksen vahvistamista. Myös Suomen sotilaspiirin esikunta asetti omasta aloitteestaan puolustuskomitean, mistä lähemmin seuraavassa luvussa.²⁸

Jalkaväen kenraali, kenr.adj. Adlerberg ei kuulunut Aleksanteri III:n suosikkeihin ja sai 1881 luovuttaa kenraalikuvernöörin tehtävät kenr. Heidenille. Jo marraskuussa 1880 oli kenr. Alopeus päästetty "ansioituneena" eläkkeelle ja hänen seuraajakseen Viaporin komendanttina nimitetty Harkovin sotilaspiirin tykistön komentaja, kenrl. Baggovut. Viaporin linnoitustykistön komentaja vaihtui samana vuonna: Kenrm. Kolkunovia (Viaporissa v:sta 1868) seurasi kenrm. Jesipov. Sotilaspiirin

insinööripäälliköksi nimitettiin 1883 ins.kenrl. Sederholm. Seuraavana vuonna Viaporin insinöörihallinnon päällikkö, ins.ev. Benard luovutti tehtävänsä ins.ev. Alexandroville.

Viaporin linnoituksen saattaminen puolustusvalmiuteen Afganistanin selkkauksen johdosta.

Venäjän—Turkin sodan aikana Englanti oli lujittanut otettaan Afganistanissa ja mm. karkottanut maasta venäläismielisen emiirin Šir Alin. Venäläiset taas olivat laajentaessaan yhä valta-alueitaan Keski-Aasiassa ottaneet haltuunsa Turkmenistanin pääpaikan, Mervin keidaskaupungin ja liittäneet sen Venäjään 1884. Kenr. Skobelevin joukot lähestyivät samana vuonna uhkaavan lähelle Afganistanin rajoja. Sodan syttymisen mainitaan olleen ”hiuskarvan varassa” keväällä 1885.

Venäjän sotaministeriössä laadittiin 2/14. 4. 1885 päivätyt yleisohjeet ”sen varalta, että tapahtuisi yhteenotto meidän ja Englannin välillä Afganistanissa ja sen seurauksena välirikko”. Ohjeessa viitattiin aluksi ”siihen suunnattomaan määrään sotaväkeä” joka Krimin sodan aikana oli käytettävissä Suomen ja Baltian rannikoiden puolustusta varten — yksinomaan Suomessa n. 29 000 miestä. Sellaista määrää joukkoja po. alueille ei nyt voitu ajatella eikä Englannilla todennäköisesti myöskään ollut riittävästi joukkoja maihinnousua varten. Lkp:n ulkopuolelle oli sen vuoksi päätetty jättää Pietarin, Suomen ja Vilnan sotilaspiirien kenttäjoukot ja avoimiksi, ilman puolustusta, Libau, Windau, Baltijskij Port, Tallinna, Turku ja Vaasa. Viaporissa oli puolustettava Venäjän laivastolle tärkeää meriväylää. Tarkoituksena oli ollut jättää myös Helsinki avoimeksi, mutta koska kyseessä oli Suomen pääkaupunki, ohjeeseen lisättiin toivomus, ettei Helsinkiä jätettäisi puolustamatta pommituksen uhatessa sitä.²⁹

Kenr.adj. Heiden esitti sotaministerille oman käsityksensä Suomen puolustamisesta. Hänen mielestään Turkua ei sen huomattavan historiallisen merkityksen vuoksi, ja koska se oli kauppamerenkulun kannalta tärkeä, saanut jättää puolustamatta. Viaporin linnoituksen sivustojen turvaamiseksi Heiden pyysi mörssäreitä ja kenttätukkeja Lauttasaareen ja Santahaminaan. Sotaministeri päättikin, että Turkuun johtavat väylät oli tarvittaessa miinoitettava, mitä varten Viaporin miinavarikosta oli

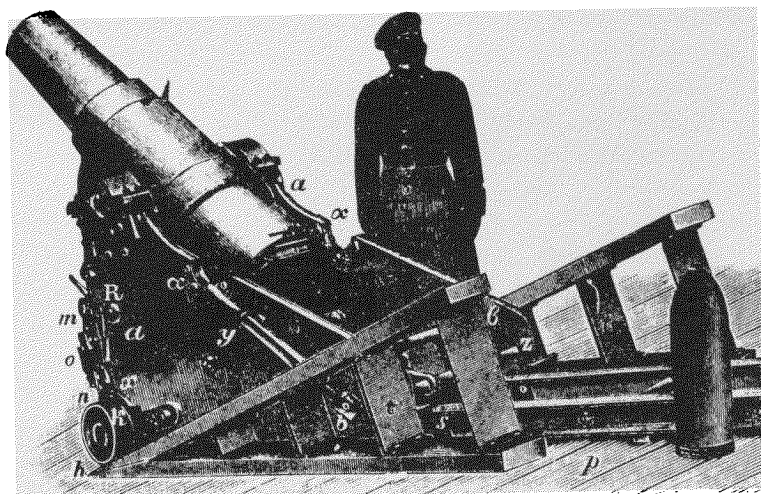

8'' raskas rannikomörssäri m/77 kiilalukolla. Paino 3 200 kg. Suurin kantama n. 8 500 m. Lavetti: kenrm. Semenov.
 8'' heavy coast mortar m/77. Breech mechanism: wedgeblock.
 (Budajevskij: Kurs artillerii).

luovutettava 50 galvaanista ja 63 kosketusmiinaa. Keisarin käskystä oli Helsinkiin viipymättä lähetettävä 50 8'' ja 6'' mörssäriä Kiovan ja Pietarin piiritystykistövarikoista. Samalla luvattiin varoja platformien teettämiseen kiireellisenä työnä mörssäreitä varten ehdolla, ettei niitä käytetä muuhun tarkoitukseen.³⁰ Varoja myönnettiin myös puisten alustojen teettämiseen 9'' mörssäreitä varten, mutta niihin tarveaineet otettiin suoraan metsästä ao. linnoitussaarella. Lauttasaaren mörssäreitä varten tarvittavat platformit rautaisine osineen teetettiin helsinkiläisessä konepajassa.

Joukkoja Suomen puolustamiseksi sodan sattuessa oli käytettävissä seuraavasti: 24. div. 16 pataljoonaa, 24. tykistöprikaatin kuusi patteria, ns. lentävä parkki eli tykistövarikko No 6, 3. Prikaatin 4. res. pataljoona sekä lkp:n alaiset Viaporin ja Viipurin linnoitustykistöpataljoonat. Viaporissa myös kaksi jv-pataljoonaa kuului lkp-joukkoihin. Linnoituksessa oli 174. jv-rykmentti, vahvuus 5 pataljoonaa ja Helsingissä 24. Jenisein rykmentti, vahvuus 4 pataljoonaa, lisäksi samanvahvuinen 95. Krasnojarskin rykmentti.

Ins.kenrl. Sederholm esitti Melkin saaren ja Isosaaren liittämistä puolustusjärjestelmään. Jos Melkkiin sijoitettaisiin kahdeksan 8'' ja neljä 6'' mörssäriä, se voisi, Sederholm vakuutti, pitää vihollisen laivaston 10—11 virstan etäisyydellä kaupungista. Saarissa tarvittiin myös kenttätykistöä mairinnousuyritysten varalta. Sederholm kirjoitti, että hän piti velvollisuutenaan esittää tällaisen vetoituksen, vaikka kenr.adj. Butakov ei 1878 ollutkaan pitänyt Melkin ja Isosaaren linnoittamista välttämättömänä. Nyt Sederholmia kannatti tykistöpäällikkö, kenrl. Smagin. Kenr.adj. Heiden lähetti Sederholmin esityksen sotaministerille. Kenr. Vannovskij kirjoitti olevansa valmis saapumaan Helsinkiin tutustuakseen puolustusjärjestelyihin mm. Lauttasaaressa. Hän ilmoitti myös suhtautuvansa myönteisesti Melkin ja Isosaaren linnoittamiseen, mutta katsoi, että varat — n. 30 000 ruplaa — olisi tähän tarkoitukseen saatava Suomen senaatilta, koska sotaministeriö oli juuri myöntänyt 70 000 ruplaa Lauttasaaren pattereiden aseistamiseen.³¹

Viaporin komendantti oli huhtikuussa 1885 määrätty sen paikallisen komitean puheenjohtajaksi, jonka piti huolehtia toimenpiteistä puolustuksen lujittamiseksi. Komitean muina jäseninä olivat kenrl. Smagin ja Sederholm, 3. Prikaatin komentaja ja linnoituksen insinöörihallinnon päällikkö. Komitea laati suunnitelman linnoituksen ja kaupungin turvaamiseksi pommitukselta ja esitti pattereita rakennettavaksi Lautta- ja Pihlajasaareen, Vallisaareen ja Vasikkasaareen, Santahaminaan ja Laajasaloon.

Kesäkuussa 1885 Lauttasaareen saapui kuljetus, josta purettiin maihin Kiovasta lähetetyt mörssärit ja Pietarista saadut kenttätykit sekä em. platformit. Santahaminan leirijoukoista oli saarelle komennettu 35 vrk ajaksi 200 miestä. Patterit rakennettiin Krimin sodan aikaisille valleille. Vaskiniemen patterin (V ptri) tehtävänä oli miinoitettavaksi aiotun merialueen tulittaminen. Valonheitin sijoitettiin kalliolle lähelle patteria IV Leimaninniemellä. Särkiniemen patterille II ryhdyttiin kallioon louhimaan tunneliruutikellaria. Patterien aseistaminen alkoi syksyllä, jolloin 26 mörssäriä sijoitettiin etelärannan ja 20 mörssäriä länsirannan pattereille.³² Eri pattereille linnoitussaarilla rakennettiin kivistä 11 jalustaa Prist^vvenkon pystykantaetäisyyksimittareille (joita 1888 täydennettiin Valli- ja Kuninkaansaariin rakennetuilla viidellä jalustalla). Kiviperustojen teko 11'' tykkejä varten keskeytyi. Dünaburgissa oli 500 tykkimiestä valmiina ensi käskystä lähtemään Helsinkiin — miehistöksi Lauttasa-

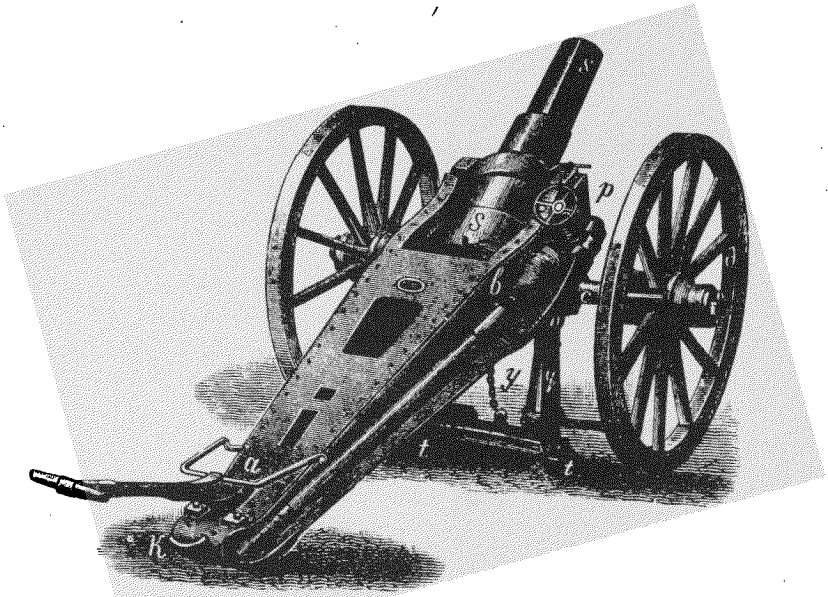

6'' piiritys- ja linnoitusmörssäri m/1869 kiilalukolla. Putken paino 1572 kg. Alkunopeus 243 m/s. Suurin kantama 4 500 m. Lavetti: Kenrm. Engelhardt.

6'' siege- and fortress mortar m/1869. Breech mechanism: wedgeblock. (Budajevskij: Kurs artillerii).

ren mörssäripattereille. Samanlaisessa valmiudessa oli Pietarissa kaksi pioneerikomppaniaa ja muutama kasakkasotnia.

Viaporin linnoitustykistön valmiudesta sisältyvät tiedot komendantin 15/27. 4. 1885 piiriesikunnalle lähettämään raporttiin.³³ Siinä luetaan patterit, niiden tykki- ja miehistövahvuudet, ammusten lukumäärät kullakin patterilla, niiden varastopaikat, suojarakenteet ja tarvittavat laboratoriotyöt. Tykkien lukumääräksi ilmoitetaan 219, miehistön 2 334. Pattereilta oli poissa toisluokkaista tykistöä niiden uudelleenrakentamisen vuoksi. Neljätoista mörssäriä varten oli varauduttu vv. 1885—1886 rakentamaan betoniset alustat, mutta ”puolustuksen nyt rakentuessa suureksi osaksi mörssärien varaan” oli pakko tyytyä tilapäisiin alustoihin. Santahaminaa varten tarvittavat mörssärit — seitsemän 8'' ja viisi 6'' — oli jo 1878 varastoitu keskuslinnoitukseen kahden kenttäpatterin tykkien ohella; kaikki nämä kuuluivat lkp-kalustoon. Valmiuden saavut-

tamiseksi oli mm. Harakansaaren mörssärien kiviperustoja vahvistettava, rakennettava Isolla Mustasaarella uudelleen patterit 1 ja 2, vaihdettava Limpanin luodon patterin pommikanuunat 8'' tykkeihin, korvattava Susisaaren patterilla 1 kaksi 5 puudan mörssäriä 9'' tykeillä ja neljä Nuottasaaren patterin pommikanuunaa 8'' tykeillä. Kasarmitiloja koskevasta selonteosta mainittakoon, että Vallisaaren patterin 6 kasarmissa (10 kasemattia) oli tilaa 500 miehelle ja kahdessa erillisessä kasematissa kahdelle esi- ja kymmenelle yliupseerille. Kaikkiaan Vallisaarella tarvittiin sodan syttyessä majoitustilaa 1 000 jv- ja 688 tykkimiestä varten. Vastaavat luvut koko linnoituksessa olivat 4 000 ja 2 240 eli yhteensä 6 240 miestä, kahdeksan esi- ja 104 yliupseeria.

Normaalitaulukon 11'' tykeistä (38) oli saatu 22, 9'' tykeistä (50) kaikki, 8'' tykeistä (21) myös kaikki, mutta 6'' 190 p. tykeistä (30) oli saamatta 26. Yhtään 11'' mörssäriä (16) linnoituksessa ei ollut, 9'' mörssäreistä (32) oli saatu 20 ja 6'' mörssäreitä (15) oli 25 eli 10 ylimääräistä. Taulukon 252 tykistä — näihin kuului myös 20 24 naulan ja 30 9 naulan tykkiä, jotka oli saatu — oli 192 aseistuksessa. Paikoilleen asennettuina uudelleen rakennetuilla pattereilla oli 151 tykkiä, asentamista odotti 27 ja lkp-kalustoon kuului 74 tykkiä. Linnoitukseen lähetettäväksi oli määrätty 44 tykkiä (6/11'', 26/6'' 190 p. ja 12/9'' mörssäriä).

Tykistösuunnitelma on oheisena taulukon muodossa. Kului kuitenkin monta vuotta ennen kuin 11'' tykkejä oli 26 kpl. Puuttuvat neljä tykkiä korvattiin 9'' tykeillä. Vuoden tykkitalanne vastasi muuten taulukkoa, vaikka osa tykeistä oli asentamatta ja osa kuului lkp-kalustoon.

Viaporin linnoituksen tykistösuunnitelma 8/20. 4. 1885

Linnoitussaaret	Kanuunat					Jedi- no- rogit			Mörssarit					
	11''	9''	8''	6''	3 p. 190 pk p.	24	4/9 n.	lp.	9''	8''	6''	5 p.	yht.	
Kustaanmiekka:														
Patteri 1			2										2	
" 2	2		1	1									4	
" 4			2										2	
" 5			2										2	
" 6											2		2	
Kunnialauk.patteri						4							4	
Susisaari:														
Patteri 1				2		4					1		7	
" 2			1	2									3	
" 3			4	2									6	
Polhemin patteri			2							2		4		
Länsi-Mustasaari:														
Patteri 1	2		4								2		8	
" 2		2											2	
" 3						2						2	4	
" 4					2							2	4	
Särkänasaari:								2					2	
Patteri 1						3					4		7	
Harakansaari:														
Patteri 1			6			2			5				13	
Limpanin luod.						4							4	
Iso Mustasaari:														
Patteri 1				3	2						2		7	
" 2				2									2	
Pieni Mustasaari:														
Patteri 1				3									3	
Vallisaari:														
Patteri 1			4	2							2		8	
" 2		3	1								3		7	
" 3		5											5	
" 6			7					5					12	
" 8						4				3			7	
" 9		2	4										6	
" 10					6			4					10	
" 11				3									3	
Kuninkaansaari:														
Patteri 1		4											4	
" 2		6											6	
" 3				2					1		4		7	
" 5										2			2	
" 6				1	4						2		3	
Nuottasaari:													4	
Santahamina:								<u>32</u>		7	5		43	
								<u>30</u>					31	
Lauttasaari:														
Yhteensä:	26	40	20	3	23	16	<u>64</u>	<u>60</u>	11	6	9	25	11	252

Viaporin linnoituksen puolustuksen syvyyden puute huomion kohteena

Vuoden 1887 ns. Obrutsevin komitea oli kiinnittänyt huomiota myös Viaporin strategiseen merkitykseen ja erityisesti sen puolustuksen syvyyden puutteeseen. Se oli esittänyt, että kysymys otettaisiin harkittavaksi paikallisessa komiteassa. Sotilaspiirin esikunta asettikin ”syvyyspuolustuskomitean” jo samana vuonna. Sen puheenjohtajaksi tuli ins.kenrl. Sederholm ja jäseniksi kenrl. Smagin, Timroth ja Gontšarov (Viaporin komendantti v:sta 1887), kenrm. Kokorin (Viaporin linn. tykistön komentaja v:sta 1886), ins.kenrm. Alexandrov, ev. Abramov ja evl. Tšurin. Komitean pöytäkirja (šurnaali) on päivätty tammikuun 9. p:nä 1889.³⁴ Alakomitean (työvaliokunnan) puheenjohtajana toimi Gontšarov ja jäsenenä Kokorin ja Alexandrov.

Komitea harkitsi eri puolilta tilannetta, jossa vihollinen lähettää voimakkaan maihinnousujoukon ja pitää laivastonsa näköetäisyydellä linnoituksesta. Maihinnousun oletettiin tapahtuvan kaupungin länsipuolella ja vihollisen saavan haltuunsa Kaivopuiston. Tässä tilanteessa ei Harakansaarta voitaisi puolustaa alakomitean käsityksen mukaan. Sen vuoksi tykit saarelta olisi poistettava ja samasta syystä myös Limpanin luodolta. Lonnaan alakomitea esitti rakennettavaksi yhtenäisen, kolmi-siipisen varustuksen, Vasikkasaarelle neljä kasemattirakenteista patteria. Näiden saarten katsottiin kuuluvan syvyyspuolustukseen tykistöllisesti ja sisäisen puolustuksen kannalta. Lisää pattereita ja suojaseiniä alakomitea esitti Särkänsaaren, Pieneen ja Isoon Mustasaaren. Vallisaaren eteläosaan esitettiin kahta uutta patteria, Santahaminaan viittä entisten kahden (7 ja 9) lisäksi. Harkittavaksi esitettiin kestonlinnoitettujen patterien rakentaminen Laajasaloon, Melkkiin ja Lauttasaaren.

Kenrl. Gontšarov laati oman, ”eriävän mielipiteensä”. Hänkin kannatti Laajasalon liittämistä syvyyspuolustukseen, mutta tahtoi, päinvastoin kuin muut, asettaa saaren avainasemaan. Hänen mielestään Laajasalo oli liitettävä linnoitusalueeseen jo rauhan aikana, linnoituksen itenäisen puolustuksen takia. Gontšarov kuvaili yksityiskohtaisesti Laajasalon edullisuutta puolustuksessa, mutta oli keskuslinnoituksesta sitä mieltä, että se voisi menettää tykistönsä kahden tulen välissä ”arvaamattoman lyhyessä ajassa”. Keskuslinnoituksesta käsin voitaisiin vaiantaa Vallisaaren patterit ja mereltä voitiin rankaisematta tulittaa alavaa Santahaminaa. Ainoa varma citadelli tässä tilanteessa olisi Laajasalo. Lo-

puksi komendantti huomautti, että jos pääesikunnan 1887 asettaman komitean mielipiteen mukaan Viaporin redillä ei enää ollut laivastolle samaa merkitystä kuin aikaisemmin, linnoitukselle jäisi vain sen poliittinen merkitys eli tehtävä säilyttää venäläisten valta Helsingissä. Tätä tehtävää voitiin helpottaa linnoittamalla Laajasalo, mikä tulisi paljon halvemmaksi ja edullisemmaksi kuin Viaporin linnoituksen ylläpitäminen. Linnoituksen menettäessä strategisen merkityksensä ja sen varusväen jäädessä heikoksi se muuttuisi täysin eristetyksi keskuslinnoitukseksi. Siinä tapauksessa Viaporin merkitys olisi uudelleen arvioitava. Kaikkein edullisinta, Gontšarov kirjoitti, olisi luopua merilinnoituksesta ja rakentaa uusi keskuslinnoitus mantereelle Helsingin pohjoispuolelle. Se olisi syvyyspuolustuksenkin kannalta edullisin ratkaisu.

Komitean muut jäsenet eivät joka kohdassa hyväksyneet alakomitean esitystä. Vallisaaren etelä- ja Laajasalon länsirannalle esitettyjä pattereita pidettiin syvyyspuolustuksen kannalta erittäin tärkeinä. Santahaminaan komitean mielestä tarvittiin vain yksi lisäpatteri. Särkänsaaren, Pienen Mustasaaren ja Vasikkasaaren merkitystä syvyyspuolustuksessa pidettiin vähäisenä, Lonnan merkitystä olemattomana. Komitea hyväksyi silti Vasikkasaarelle esitetyt patterit. Harakansaaren aseistariisuminen ei saanut kannatusta. Katajanokalle ja Kaivopuiston kallioille (varauksin) esitettyjä pattereita pidettiin tarpeellisina. Yksittäisillä linnoitussaarilla ei komitean mielestä ollut suurtakaan merkitystä ellei myös mantereelle rakennettaisi pattereita. Tämän vuoksi komitea esitti myös Jollaksen liittämistä syvyyspuolustukseen. Laajasalon ja Jollaksen väliseen kapeikkoon ja salmien rannoille olisi rakennettava pattereita. Laajasaloon esitetyt patterit, aseistuksenaan 28—34 6'' 190 p. tykkiä, muodostaisivat linnakkeen. Sellainen tarvittaisiin myös Vanhankaupungin ja Huopalahden välisellä alueella. Vihollisen tulittamiseen — mikäli sen hallussa olisivat Kaivopuisto, Katajanokka ja Laajasalo — linnoituksesta, kaikilta mahdollisilta suunnilta, tarvittiin komitean laskelmien mukaan 97—100 tykkiä. Kustannukset esitetynlaisesta syvyyspuolustuksen tehostamisesta arvioitiin 1—2 milj. ruplaksi.

Gontšarovin ja hänen seuraajansa Viaporin komendanttina, kenrl. Agramakovin (v:sta 1893) käsitysten välillä, mikäli kyseessä oli syvyyspuolustus, ei näytä olleen olennaista eroa. Sotilaspiirin esikunta oli kehittelty jonkinlaista syvyyspuolustusprojektia, vaikka siitä ei löydy mustaa valkoisella. Agramakov, joka oli ye-upseeri, kuten edeltäjänsäkin, oli si-

tä mieltä, että toimenpiteet puolustuksen syvyyden tehostamiseksi samalla heikensivät sen rannikopuolustusta. Hänkin puolsi Laajasalon liittämistä linnoitusalueeseen, mutta totesi kustannukset (pakkolunastuksesta ym.) niin suunnattomiksi, että kategorinen kysymys Viaporin merkityksestä oli aiheellinen. Hän tarkasteli myös v:n 1887 komitean käsitystä Viaporin merkityksestä. Merivirasto, Agramakov totesi, ei ole yksiselitteisesti määritellyt linnoituksen merkitystä laivastolle eikä sitä osaa, mitä sen tulee näyttellä Suomen rannikoiden puolustuksessa. Mainitussa komiteassa oli otettu kantaa sekä vv. 1884—1885 paikallisen komitean että sotilaspiirin esikunnan mielipiteisiin. Paikallinen komitea tarkasteli Viaporin puolustusta yksinomaan osana Helsingin puolustuksesta. Piiriesikunnan kehittelemän teorian mukaan linnoituksen tulee olla selvästi yhteydessä kaupunkiin, pattereita on rakennettava Melkkiin, kaupunkia on linnoitettava mantereen puolelta ja sen vasemman sivustan puolustus ulotettava Laajasaloon saakka. Tästä suunnitelmasta v:n 1887 komitea antoi Agramakovin mukaan seuraavan lausunnon: ”Tohdella, jos ei olisikaan mitään syitä ujusteleamiseen aineellisten mahdollisuuksien ja elävän voiman käyttämisessä, voisi tällainen ratkaisu olla oikeakin. Mutta Itämeren rannikoiden puolustussuunnitelman kannalta ei löydy mitään perusteita sille, miksi Viaporin pitäisi saada suosituimmuusasema erityisesti tällä hetkellä, jolloin suunnitellaan Transsundin väylän turvaamista ja uuden laivastotukikohdan perustamista Suomenlahdelle. Viapori jää varsin edulliseksi paikaksi laivastolle, mutta toisenasteiseksi”. Komitea pyrki siis, Agramakov huomautti, erottamaan Viaporin puolustuksen syvyyssuunnassa kaupungin puolustuksesta ja sillä oli tähän kolme perustetta: 1. Aineellisten varojen puute 2. Joukkojen puute 3. Viaporin merkityksen väheneminen. Pyrkimys varojen säästämiseen tuottaa vaikeuksia, syvyydspuolustuksen toteuttaminen taas, varsinkin kun kyseessä on Laajasalon linnoittaminen, vaatii niin paljon varoja, että niillä jo linnoitettaisiin koko Helsinki mantereen puolelta. Kalkissa tapauksissa Viaporin redi voitaisiin turvata vain meren puolelta. Kaupunkia puolustettaessa on turvaututtava suomalaisiin joukkoihin, mutta 8—9 tarkk'ampujapataljoonaa ilman tykistöä on liian vähän. Samaa on sanottava linnoituksen puolustukseen varatuista viidestä reservipataljoonasta. Amiraali Butakovin johdolla toiminut komitea v:lta 1878 ja v:n 1885 paikallinen komitea olivat sitä mieltä, että tehtävää varten tarvittiin 18 pataljoonaa. Osasto, jonka oli puolustettava kaupunkia

Krimin sodan aikana, oli vahvuudeltaan 52 pataljoonaa. Vuoden 1887 komitean lausunto Viaporin merkityksestä saattaa, Agramakov ennusti, johtaa siihen, että laivasto kokonaan luopuu Viaporista pitäen sitä turvattomana. Seurauksena tästä Viaporille jäisi vain sen poliittinen merkitys linnoituksena, joka on venäläisen varusväen hallussa ja ”panttina meidän vallastamme Helsinkiin nähden”. Tämän tehtävän voisi kuitenkin paremmin hoitaa mantereen puolella sijaitseva citadelli, joka olisi rakennettu kukkuloille kaupungin pohjoispuolelle, mikäli nyt sellaista enää pidetään välttämättömänä. Citadelli ei tarvitsisi kalliiksi tulevaa rannikkoaseistusta, jollainen on Viaporissa, mutta joka ei täysin vastaa nykyisiä vaatimuksia ja vaatii vielä suuria kustannuksia ennen kuin se pystyy menestyksellä taistelemaan nykyisiä panssarilaivoja vastaan. Mantereella oleva linnoitus vaatii kyllä sekin sangen huomattavan varuskunnan, enemmän kuin viisi reservipataljoonaa ja kolme linnoitustykistöpataljoonaa. ”Minkä vuoksi”, Agramakov kysyi lopuksi, ”kun on käsitelty kaikki tiedot kaikilta tahoilta, ei voida päätyä johtopäätökseen, että sellaisen kysymyksenasettelun johdosta, mikä ilmenee v:n 1887 komitean lausunnosta, olisi tarkoituksenmukaista ehkä kerta kaikkiaan lakkauttaa Viaporin linnoitus ja siirtää siihen sijoitettu rannikkoaseistus uuteen laivastotukikohtaan.”³⁵

Kysymys Viaporin linnoituksen strategisesta merkityksestä.

Sotilaspiirin esikuntapäällikkö, kenr. Kantakuzen kehotti heinäkuussa 1891 Viaporin komendanttia laatimaan luonnoksen komendantin ohjesäännön 26. pykäläksi linnoitusten hallinnosta 1887 annettujen määräysten mukaisesti viitaten pääesikunnan määräykseen. Mainitussa pykälässä oli tarkoituksena käsitellä Viaporin linnoituksen strategista merkitystä.

Komendantti totesi vastauksessaan po. merkityksen sisältyvän pääasiassa siihen, että linnoitus turvasi Helsinkiin johtavat laivaväylät niin, että suurimmatkin sota-alukset voivat sodan syttyessä päästä linnoituksen turviin. Linnoitus ei kylläkään komendantin käsityksen mukaan pystynyt tätä tehtävänsä täyttämään, koska siltä puuttui joka suuntaan ampuva merilinnoituksen tykistö. Vihollisen päästyä maihin linnoitus menettäisi merkityksensä ja sen puolustus muuttuisi passiiviseksi ellei se saisi laivastolta tukea. Komendantti huomautti lisäksi, ettei Viaporissa

myöskään ollut kauaskantavia 9" ja 11" tykkejä m/1887, joiden amukset kykenivät lävistämään panssarilaivojen teräslevyt. Mörssäreitä oli riittävästi, mutta 11" tykkejä mm/67—77 liian vähän. Komendantti muistutti myös puolustuksen syvyyden puutteesta ja väylien miinoittamisen tärkeydestä erityisesti Santahaminan suunnalla, jossa pattereita oli vähän ja ne olivat uudelleen rakentamatta. Hän piti tärkeänä myös Lauttasaaren puolustamisen vahvistamista, koska saarella oli strategista merkitystä ja tarkasteli Iso- ja Kuivasaarten merkitystä syvyyden puolustuksessa. Hän esitti mörssäripatterien rakentamista näihin saariin, Iso- saaren etelänpuoleisen merialueen miinoittamista ja näiden saarten sekä Laajasalon liittämistä linnoitusalueeseen. Laajasalon korkeille kukkuloille olisi rakennettava pattereita ja aseistettava ne 6" mörssäreillä.³⁶

Kantakuzen palasi asiaan marraskuussa 1892 pyytäen komendanttia täydentämään laatimaansa ehdotusta 26. pykäläksi. Tässä yhteydessä Gontšarov puuttui Melkin saaren linnoittamiseen toteamalla, että saarelle ryhdytään pian rakentamaan patteria neljää 9 naulan tykkiä varten ja kasarmia jv-komppanialle. Rakentamisesta oli 1888 tehty päätös, joka perustui päänsinöörihallituksen ylitarkastajan käskyyn. Hänen mielestään saaren linnoittamisella ei ollut merkitystä eikä se voisi estää Helsingin pommittamista, päinvastoin sillä vaarannettaisiin linnake, se voisi joutua eristetyksi ja hävitetyksi. Melkkiä on pidettävä etuvartiopaikkana miina-asemineen, sitä puolustetaan kenttäpatterin tykein ja sen merialuetta miinoitetaan niin pitkälle kuin mahdollista. Tämä ylitarkastajan päätös oli esitetty paikalliselle aseistamiskomitealle, joka ei siihen yhtynyt. Tästä komendantin ja komitean mielipiteestä huolimatta ylitarkastaja on päättänyt, että rakennustyöt saarella on aloitettava ja myöntänyt tätä varten 25 000 hopearuplaa; työt saadaan päätökseen 1893. Gontšarov huomautti lopuksi, etteivät saaren neljä kenttätykkiä ja yksi komppania jalkaväkeä pysty estämään saaren valtausta ja sodan puhjetessa tykit olisivat siirrettävä Lauttasaaren yhdessä miina-aseman kanssa. Melkin saari jäisi siten puolustamatta, koska linnoituksen varusväen vähentämisen vuoksi sinne ei voitaisi lähettää yhtään komppaniaa.³⁷

Tässä yhteydessä on ehkä syytä mainita, että keväällä 1885 piiriesikunnan ye-upseerit, m.l. tykistö- ja insinööripäällikkö, olivat käyneet Lauttasaarella, Melkissä ja Isosaarella perehtyäkseen saarten aseman, maaston, etäisyyksien yms. tekijöiden merkitykseen niiden puolustukselle. Silloisen esikuntapäällikön sijaisen laatimassa selostuksessa viita-

taan aluksi v:n 1854 rannikonpuolustuskomitean käsitykseen, jonka mukaan hyöty vahvasta linnakkeesta tällä suunnalla olisi ilmeinen. Kuitenkin selostuksessa päädyttiin siihen lopputoteamukseen, ettei Melkin saaren linnoittaminen olisi välttämätöntä, koska saari voitiin turvata Lauttasaaren patterien tulella, välimatka saarten välillä kun oli vain yksi virsta (ven. virsta1068.8 m). Tykkimiesten lisäksi saarella tarvittaisiin kuitenkin kaksi komppaniaa jalkaväkeä. Saarta vastaan suunnattu tuli ei ainaisen merenkäynnin vuoksi voisi olla erityisen tehokasta ja maasto tarjosi suojaa sitä vastaan. Etelärannan patterin ja miinakentän arveltiin pystyvän estämään maihinnousun, mutta vetäytymisen varalta saarella tulisi olla ylimenokalustoa. Isosaaren katsottiin olevan turvaton, koska Valli- ja Kuninkaansaarten sekä Santahaminan tykit kantoivat sinne saakka. Tästä kirjelmästä, jossa on vain yksi allekirjoitus (ven. upseerin), Gontšarov ei mainitse.³⁸

Lauttasaaren patterien aseistariisumispäätös 1895.

Sotaministeriö kutsui v:n 1895 alussa koolle ”erityisen neuvottelukunnan” Viaporin puolustusta koskevien ”välttämättömiksi ilmoitettujen toimenpiteiden aiheellisuuden toteamiseksi”. Neuvottelukunta päätti, että ”ensiksi oli selvitettävä ne asiaankuuluvat seikat, joista tämän linnoituksen yleinen merkitys riippuu”. Tällöin oli otettava huomioon ne linnoittamista koskevat sopimuskohdat, joiden tarkoituksena oli Itämeren rannikoiden puolustuksen lujittaminen ja joita oli selvitetty erityisissä komiteoissa vv. 1884—1885 ja 1887. Näissä komiteoissa oli lopullisesti käsitelty kysymykset, jotka koskivat rannikon puolustusvalmiutta ottaen huomioon maa- ja merivoimien yhteistoiminnan. Viaporin linnoituksen perustavoite on, neuvottelukunta totesi, linnoitetun linjan aikaansaaminen saariin, pituudeltaan 4 1/2 virstaa. Linnoituksen voimin kaupunki ei kuitenkaan ole turvattu mereltä kohdistettua pommitusta vastaan ja tämä on jo aiheuttanut paikallisella taholla mielipiteen, että on välttämätöntä linnoittaa kaupunki mantereen puolelta ja ulottaa patterit saarille sen etelä- ja lounaispuolella. Suomen pääkaupungin ympäröimistä linnoituksin mantereen puolelta ei kuitenkaan voida pitää tarkoituksenmukaisena ”jos suomalaisten antipatian kasvaessa venäläisiä joukkoja kohtaan se pieni venäläinen joukko-osasto, joka puolustaa

Helsinkiä, joutuu alistettuun asemaan kaupungin suurilukaiseen väestöön nähden, tilanteeseen, joka on äärimmäisen vaikea ja voi muuttua kriittiseksi, kun otetaan huomioon, että tältä osastolta puuttuu turvattu perääntymistie; tämän vuoksi kenttäjoukoista kokoonpantua venäläistä osastoa, joka on määrätty puolustamaan Helsinkiä ei ole lainkaan suljettava epävarmaan kaupunkiin, vaan joukot on pidettävä sen pohjoispuolella, jolloin niiden manööverointivapaus säilyy.

Helsingin täyden turvaamisen kannalta, mitä tulee mereltä tapahtuvaan pommitukseen, olisi parasta, että kaupungin lounaispuolella olevat saaret, 4—5 virstaa kaupungista, varustettaisiin patterilinjalla. Tämä kuluttaisi kuitenkin huomattavia summia Venäjän valtion varoja yksinomaan suomenmaalaisten etujen turvaamiseksi. Täten Helsingin suojeleminen pommitukselta on tehtävä, millä ei ole mitään yhteyttä Viaporin linnoituksen vahvistamisen kanssa; linnoitukseltahan on vain vaadittava meriväylien turvaamista ja kaupungin pitämistä hallinnassa. Tästä johdetaan, ettei Lauttasaaren ja Melkin aseistaminen suurikaliiperisilla tykeillä kaupungin turvaamiseksi pommitukselta, mitä on pidetty välttämättömänä, voi johtaa tyydyttävään ratkaisuun. Näin ollen neuvottelukunta on päättänyt, että Lauttasaaresta on poistettava ne 54 tykkiä, jotka sinne sijoitettiin 1885 silloisen tilanteen vaatimusten mukaisesti. Puolustuksen tulee tällä suunnalla perustua yksinomaan miinoitusten varaan”. Vuosien 1884—1885 ja 1887 komiteat, neuvottelukunta totesi edelleen, kiinnittivät huomiota olennaiseen puutteeseen arvioidessaan Viaporin linnoituksen merkitystä, nim. siihen, että patterit olivat täysin varustautumattomat syvyyspuolustukseen, ”koska siinä tapauksessa, että vihollinen valtaa maihinnousujoukoillaan kaupungin tai Santahaminan, kaikki linnoituslaitteet joutuvat alttiiksi vihollistykistön tulelle. Nykyisin, jolloin pattereiden tykeillä on uusia lavetteja, jotka sallivat ampumisen joka suuntaan, täytyy tällainen syvyyspuolustukseen tarkoitettujen patterien varustautumattomuus katsoa suuressa määrin poistetuksi, mutta siitä huolimatta on edelleen olemassa vihollisen maihinnousun vaara Santahaminassa, minkä vuoksi on pidettävä tarkoituksenmukaisena, että mainittu saari linnoitetaan ja aseistetaan”.

Neuvottelukunta antoi myös linnoitusten aseistamiskomitean tehtäväksi Viaporin linnoituksen aseistuksen ajanmukaisuuden tarkistamisen, tavoitteena, mikäli mahdollista, tykkien luvun supistaminen, erityisesti 8” tykkien. Tällä pyrittiin linnoitustykistön pataljoonien supistami-

seen. Neuvottelukunta ilmoitti lisäksi, viitaten tehtyihin esityksiin, että uusien ruutikellareiden rakentamista jatketaan myönnettävien määrärahojen puitteissa ja että harkittavaksi otetaan linnoituksen vahvistaminen viidellä uudella patterilla ja vanhentuneiden linnoituslaitteiden uudelleen rakentaminen. Miinojen lukumäärää linnoituksessa pidettiin riittävänä.

Neuvottelukunnan mielipiteet sisältyvät pääesikunnasta sotilaspiirin esikunnalle lähetettyyn "erittäin salaiseen lausuntoon" helmikuulta 1895, jonka sisällön pääkohdat annettiin Viaporin komendantille tiedoksi samalla kun hänet veloitettiin antamaan oma lausuntonsa asiasta.³⁹ Gontšarov oli jo tällöin nimitetty Suomen kenraalikuvernöörin apulaiseksi. Viaporin tykistön komentajakin oli vaihtunut: Kokorin oli 1891 siirretty Pietariin ja Sevastopolin linnoituksen tykistön komentaja, kenrm. Kaigorodov määrätty hänen tilalleen. Insinöörihallinnon päällikkönä toimi Alexandrov vuoteen 1894; hänen seuraajansa oli ins.kenrm. Ivanov.

Agramakov totesi "erityisen neuvottelukunnan" ratkaisusta, että tarkoituksena epäilemättä oli rajoittaa linnoitustykistön kasvua. "Minun, kuten muidenkin mielestä on mahdotonta saada aikaan säästöjä tavalla, joka kieltää Viaporilta miltei täydellisesti sen merkityksen ainoana Transsundin lakkauttamisen jälkeisenä meritukikohtana, jolle kuuluu — Kronstadtin tukikohdan jälkeen — huolenpito laivastomme herruudesta Suomenlahdella". Komendantti korosti Melkin ja Lauttasaaren tykistöasemien ensiarvoista merkitystä itse linnoituksen ja erityisesti sen oikean sivustan puolustuksen kannalta; ne myös varmistivat laivaston vapaan toiminnan ja olivat miinapuolustuksen tukikohtina kaikilla läntisillä kulkuväylillä. Hän muistutti siitä, että 1888 oli korkeimmalta taholta saatu lupa Melkin linnoittamiseen ja että patterityöt oli aloitettu "Suomen suuriruhtinaskunnan varoin". Niiden tykkien saaminen linnoitukseen, joiden lähettämisestä päätykistöhallitus on antanut määräyksen, näyttäisi kuitenkin antavan täyden mahdollisuuden uhrata osa keskuslinnoituksen tykistöä v:n 1888 paikallisen komitean suunnitelman rajoissa (18 r- ja 8 k-tykkiä). Lisäksi on mahdollista irrottaa Lauttasaaresta 19 kpl 8" mörssäreitä, jolloin saarelle jäisivät 6" mörssärit ja kentätykit. Täten syntyisi säästöä 19 aliupseerin ja 152 tykkimiehen osalta.

Myöhemmin laatimassaan muistiossa Agramakov muistutti siitä, että Lauttasaaren linnoittaminen alkoi jo Krimin sodan aikana ja että pat-

tereita kunnostettiin vv. 1863 ja 1885. Sekä paikallisen sotilashallinnon elimet, v:n 1885 paikallinen komitea että sellaiset pätevät meriviraston edustajat kuin amiraali Butakov pitivät tärkeänä Viaporin läntisen ja lounaisen sivustan puolustusta. "Eikä tule unohtaa", hän kirjoitti, "että tämä johtui Viaporin yleisestä strategisesta asemasta". Kuvailtuaan monisanaisesti Melkin ja Lauttasaaren tykistöasemien merkitystä komendantti totesi, ettei se mitä 387 tykkimiehen osalta säästetään, voi korvata etujen menetystä. Yhtä hyvin voitaisiin, hän kirjoitti, luopua koko Viaporista, jos suurin osa sen merkityksestä tukikohtana mitätöidään.

Agramakov ei myöskään pitänyt todennäköisenä, että vihollinen pystyisi valtaamaan Santahaminan. Saaren aseistus käsitti neljä 9" tykkiä, yksitoista 6" 190 p. tykkiä, viisi 9" ja viisitoista 8" mörssäriä ja mantereen puolella lisäksi kahdeksan 8" ja 24 naulan tykkiä. Aseistusta voidaan vielä parantaakin, kun vain toimitetaan perille jo v:sta 1892 odotetut neljä 11" tykkiä, yhdeksän 11" ja viisi 9" mörssäriä, jotka on luvattu lähettää Viaporiin. Tämä tykistö on saatu vasta jatkuvin, tiukoin anomuksin ja tarmokkain toimenpitein, huomautti Agramakov. Hän oli myös sitä mieltä, että uusiin lavetteihin oli kiinnitetty liiallisia odotuksia: ensinnäkin Durlacherin lavetit on tarkoitettu vain 6" tykeille, joita Viaporissa on vain 1/10 koko aseistuksesta ja toiseksi, kallioisesta pinnanmuodostuksesta johtuen merellä näkyvien liikkuvien maalien tuhoaminen tuottaa vaikeuksia; tästä esimerkin tarjoaa Santahamina, jossa yhdestätoista tykistä po. lavetilla vain neljällä on vapaa näkyvä syvyysuunnassa.

Agramakov puuttui myös muihin erityisen neuvottelukunnan väitteisiin. Hän kiisti ensinnäkin sen, että puolustuslinjan pituus olisi vain 4 1/2 virstaa: Harakansaareltä Santahaminan Suursaaren pattereihin on enemmän kuin 9 virstaa. Lauttasaaren patterit eivät ole v:lta 1885, vaan niillä on 40-vuotinen historia. Tämän saaren ja Melkin saaren varustaminen pattereilla ei ole lähtöisin vain toiveesta turvata Helsinki pommitukselta, vaan aseistaminen johtuu välttämättömästä tarpeesta turvata Viaporin oikea sivusta ja laivastolle sen toimintavapaus. Kysymys ei siis ole yksinomaan suomenmaalaisten, vaan pääasiassa venäläisten eduista. Mitä linnoittamisen kustannuksiin tulee, on pattereita varten jo saatu Suomen valtion varoja 12 000 mk ja epäilemättä vastaisuudessaakin myönnetään varoja puolustusta varten. Neuvottelukunnan varmuus sii-

tä, että Viaporissa olevat miinat ja niihin kuuluvat laitteet vastaavat niiden tarvetta, ei myöskään pidä paikkaansa. Lopuksi Agramakov puuttui väitteeseen suomalaisten kasvavasta antipatiasta venäläisiä joukkoja kohtaan. Vaikka ”asia ei hänelle kuulunutkaan”, hän katsoi olevan syytä todeta, ettei hänen lähes kaksi vuotta kestäneen komennuksensa aikana linnoituksessa ole sattunut ainoatakaan tapausta, josta kävisi ilmi kyseinen antipatia.⁴⁰

Viaporin linnoituslaitteista, tykistöstä ja puolustusvalmiudesta 1890-luvulla.

Viaporissa ryhdyttiin vasta 1890-luvulla linnoituslaitteiden laajamittaiseen betonoimiseen. Ensiksi rakennettiin pommivarjat ammus- ja ruutikellarit; näistä suurin osa valmistui vv. 1895—1900. Betonin massiivinen käyttö mm. rintasuojissa johtui miinapommeista saaduista kokemuksista. Sen vuoksi ei myöskään maapeitettä enää käytetty entisessä laajuudessa. Käytävät, jotka yhdistivät patteririntamia, olivat betoni-holvattuja. Ruutikellareissa ja kasemateissa käytettiin tukevia rautaovia entisten sinkillä päällystettyjen puuovien sijasta. Tämä johtui siitä, että sisäänkäynnit tahdottiin varmistaa sirpaleita ja räjähtävien ammusten kaasuja vastaan.

Vuoden 1893 puolustusvalmiutta koskevassa ilmoituksessa mainittiin, että betonisia tykinperustoja oli vain seitsemän, kivistä tehtyjä 27 ja puisia (m. 1. platformit) 238. Uutena patterina mainitaan Vallisaaren patteri 10, ehkä sen vuoksi, että sen uusi osa rakennettiin vv. 1889—1894 osittain betonista. Vuoden 1893 aikana oli tarkoituksena aloittaa Kuninkaansaaren patterin 5 ja Harakansaaren kanuunapatterin uudelleenrakentaminen. Kuitenkin mainitaan, ettei varoja tätä varten ollut käytettävissä, ei myöskään niihin perusteellisiin muutoksiin, joita tarvittiin eri pattereilla sekä profiiliin että ampumalinjan osalta mm. kantaman suurentumisen johdosta. Tällaisia pattereita olivat Harakansaaren mörssäripatteri, Länsi-Mustasaaren patteri 3, Susisaaren patteri 2, Kuninkaansaaren patteri 5 ym. Väliaikaisen profiiliin pattereilla rintasuojat olivat aivan liian kapeat, neljä saenia (n. 8.5 m) kun niiden määräysten mukaan tuli olla 6—7 saenia (13—15 m). Eräillä pattereilla rintasuoja oli vain 2.5—3 saenia; näitä olivat Särkansaaren patterit, Valli- ja Susisaa-

ren patterit 1, Kuninkaansaaren patteri 4 ja pari Lauttasaaren patteria. Vallisaaren patterista 4 mainitaan, ettei se kuulunut kunnostettaviin. Vuoden 1885 tykistösuunnitelmassa esim. ei enää mainita pattereita 4 ja 5 ja ne nähtävästi yhdistettiin pattereihin 3 ja 6.

Ruutikellarit puuttuivat v:n 1893 ilmoituksen mukaan Vallisaaren patterilta 11 ja Kuninkaansaaren patterilta 3. Muilla pattereilla oli kase-mattiammuskellarit. Lauttasaassa ja Santahaminassa ruutikellareita ei ollut, lukuunottamatta Särkiniemen patteria 2. Päänsinöörihallituksen mainitaan olleen tyytymätön Viaporin ruutikellareiden sijaintiin ja niiden maapeitteen vahvuuteen, joka ei vastannut silloisia vaatimuksia.⁴¹

Vuoden 1895 p.v.ilmoituksessa sanotaan linnoituslaitteista, että ne vain osittain vastasivat silloisia vaatimuksia. Rintasuojat olivat maasta, niiden vahvuus oli riittämätön, koska niitä ei ollut vahvistettu betonilla eivätkä ne olleet tarpeeksi vahvat brisanttisia räjähdysaineita sisältäviä ammuksia vastaan. Muutamilla vanhoilla pattereilla oli vielä kiviset, edestä pystysuorat seinät ilman maapeitettä. Ruutikellarit, lukuunottamatta Santahaminaan ja osaksi Kuninkaansaareen rakennettavia, ovat vanhaa rakennustapaa ja suojattomia em ammuksia vastaan, ne kohoavat myös korkeammalle kuin rintasuojat ja tarjoavat siten hyviä tähtäyspisteitä. Ajanmukaisia ruutikellareita on neljä, uusia, valmistumassa olevia kaksi Kuninkaansaassa ja viisi Santahaminassa. Vastaavassa ilmoituksessa v:lta 1899 (1.10) toistetaan ne linnoituslaitteiden puutteellisuudet, joista edellä on mainittu. Agramakov korosti erityisesti, ettei pattereiden uudelleenrakentamista voitu enää siirtää tuonnemmaksi. Päätöksen mukaan oli uudelleen rakennettava Vallisaassa patterit 8 ja 9, Kuninkaansaassa patterit 1, 2, 4 ja 5 (betonirakenteisina ne siis ovat vasta 1900-luvun alusta). Ruutikellareita oli rakenteilla viisi tavallista betonista ja yhdeksän tunneliholvattua.

Puolustusvalmuisilmoituksessa v:lta 1893 tykkien lukumääräksi oli ilmoitettu 306 (v:n 92 siirtyvän taulukon mukaan 23/11", 48/9", 21/8", 30/6" 190 p., 20/24 n., 31/9 n. ja mörssäreitä 6/11", 31/9", 34/8" ja 30/6" = 306). Poissa aseistuksesta oli 52 tykkiä pattereiden uudelleenrakentamisen vuoksi. Patterille 11 Vallisaassa asennettiin vielä 1893 kaksi sileäputkista 3 puudan pommikanuunaa ja patterille 1 Länsi-Mustassaassa kaksi 24 naulan kanuunaa. Kustaanmiekan ja Kuninkaansaaren patterit 2 saivat 11" rautavalutykit m/77 vv. 1893—1894, Vallisaaren patteri 10 kaksi 11" mörssäriä. Santahaminan patterilla 2 viisi 8" mörss-

Профиль по № 1.

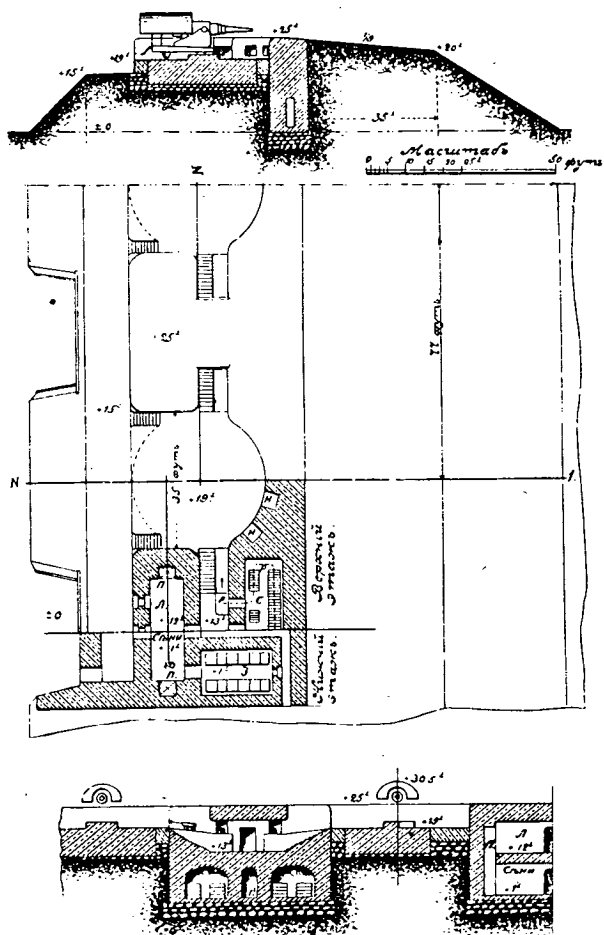

1890-luvun ylhäällä avoin rannikkopatteri. Kasematissa miehistösuoja (1), ammuks (c) ja panokset (z). Kiskot ammusten kulj. varten. Tykin edessä rintasuojassa ammuskomerot (n).
 Above open coast battery in the 1890's.
 (Vojennaja entsiklopedija).

säriä korvattiin yhtä monella 9'' mörssärillä ja patterilla 5 kuusi 8''mörssäriä asennettiin neljän 6'' mörssärin tilalle. Patterille 4 pystytettiin 1894 neljä 9'' ja kolme 8'' mörssäriä.

Tykkien lukumääriin ei v:n 1895 ilmoituksessa sisälly mainittavia muutoksia. Reserviin oli siirretty 20 kpl 6'' tykkejä ja kaikki 4 naulan suustaladattavat kenttätykit. Aseistuksesta oli poissa 30 tykkiä. Kaksi 11'' mörssäriä oli varattu ''uutta patteria'' varten. Tällä tarkoitettiin nähtävästi Kuninkaansaaren patteria 5 eli ns. Butakovin patteria.

Sotilaspiirin esikunnan Viaporin puolustusvalmiutta käsittelevässä katsauksessa v:lta 1896 mainitaan, että ''linnoituksen nykyinen aseistus, mm. tykkien lukumäärä ja niiden sijoitus eri pattereille on määrätty v.a. taulukon mukaan, jonka on vahvistanut sotilaspiirin päällikkö 1893.'' Viimeinen normaalitaulukon mukainen projekti on esitetty vahvistettavaksi 1895 poikkeuksin, joista on sovittu linnoitusten aseistamiskomitean kanssa ja jotka koskevat Lauttasaaren patterien vahvuutta, tarkalleen sellaisena kuin on käsketty tykistöaseistuksesta eräiden vanhentuneiden kaliiperien osalta, kuten esim. 8'' vahvistamattomat tykit, 24 naulan rautavalutykit ja neljän naulan metallitykit.⁴²

P.v. ilmoitus 1. 10. 1899 mainitsee tykistöaseistuksesta, että linnoituksella on puutetta mörssäreistä (1896 oli Viaporista otettu 10 kpl 9'' ja 10 kpl 8'' mörssäreitä). Normaalitaulukon mukaan 11'' ja 9'' mörssäreitä piti olla yhteensä 41, mutta niitä on aseistuksessa vain 23. Linnoituksen tykistö oli sitä paitsi vanhentunutta eikä vastannut silloisen laivatykistön voimaa. Agramakov huomautti myös, että hänelle uskotussa linnoituksessa v:n 1898 normaalitaulukon mukaisista kuudestatoista 57 mm pikatykistä oli saatu vain neljä ja niiltä puuttui luvut 1200 teräskranaattia ja 200 šrapnellia (tykkeihin kuului 1800 kr. ja 700 šr.).

Tykkien asennuksista 1890-luvun lopulla mainittakoon, että 6'' 190 p. piiritystykkejä sijoitettiin Harakansaarelle 1896 kaksi ja Länsi-Mustasaaren patterille 3 neljä kpl. Nämä tykit varustettiin 1899 Durlacherin laveteilla. Vallisaaren patterille 10 pystytettiin betonialustalle 11'' mörssäri 1899 ja 1900 toinen, molemmat Kokorinin lavetilla. Myös patteri 9 sai 11'' mörssärin Kokorinin lavetilla 1899.

Vuoden 1898 normaalitaulukko erosi huomattavasti v:n 1893 taulukosta. Sen mukaan tykkejä Viaporissa piti olla seuraavasti: 27/11'', 4/10'' m/95, 50/9'', 30/6'' 190 p., 12/6'' m/Canet' 16/57 mm pikatykkejä m/Nordenfelt, 30/107 mm patterikanuunoita, 15/11'' mörssäreitä

m/77 ja kenttätykkejä 22 kpl. Taulukosta oli poistettu 9'' mörssärit m/77 ja 8'' mörssärit m/67. Aseistuksessa piti olla 212 tykkiä.

Vuoden 1899 tykistövahvuus Viaporissa oli seuraava: 26/11'', 50/9'', 21/8'', 30/6'' 190 p, 20/24 n, 31/9 n, 4/57 mm, 6/11'' mörssäriä, 21/9'' mörssäriä, 25/8'' mörssäriä ja 50/6'' mörssäriä. Aseistuksessa oli 189 tykkiä. Kaikki 6'' mörssärit oli määrätty poistettaviksi aseistuksesta. Yhtään Canet- tai 10'' tykkiä linnoitukselle ei annettu vielä vuosiin taulukoista huolimatta. Vuoden 1895 p.v. ilmoituksessa mainitaan varusväestä, että lkp-tapauksessa sitä vahvistettaisiin yhdellä Kronstadtin linnoitustykistön pataljoonalla ja kahdella suomenmaalaisen tarkk'ampujaprikaatin pataljoonalla. Tällöin vahvuus olisi 3 pataljoonaa linnoitustykistöä (12 kompp.), linnoituksen jv-rykmentti (20 kompp.) ja 8 tarkk'ampujakomppaniaa. Viaporin linnoitustykistöön kuului 1 kenrm., 3 esi- ja 29 yliupseeria, 93 aliupseeria ja 1430 tykkipiikistä. Lkp-vahvuudessa oli 200 aliupseeria ja 2400 tykkipiikistä.

Vuonna 1895 sotaministeriö oli asettanut komitean laatimaan linnoitusten lkp-ohjeiden perusteita. Ilmoitukset eivät enää saaneet sisältää mitään linnoitusten kehittämistä koskevia esityksiä, ainoastaan selvityksen puolustusvälineistä, jotka todella olivat käytettävissä lkp-tapauksessa. Tiedot oli mm. Viaporissa annettava linnoituksen strategisesta merkityksestä, aseistuksesta, m.l. linnoituslaitteet, elintarvikevarastoista, sotavalmiuskustannuksista, sotilashallinnon ja linnoituskeskustannuksen rajoista, linnoituspiireistä, varuskunnan kokoonpanosta ja jaoituksesta, puolustussektoreista ja lkp-valmiuden määrääjasta. Vuodesta 1897 alkaen oli valmiusilmoitus tehtävä joka vuosi 1. lokakuuta mennessä. Kenr. Gontsarovin ollessa vv. 1897—1898 kenraalikuvernöörin sijaisena linnoituksen strategista ja poliittista merkitystä koskevat ilmoituksen pykälät tarkistettiin sanamuodoltaan siten, että niistä kävi ilmi, ettei linnoitus kyennyt näitä tehtäviään täyttämään, erityisesti sen vuoksi, että Lauttasaari oli aseistariisuttu. Laajasalon liittämistä sotilashallinnon alaiseksi pidettiin tärkeänä jo linnoituksen olemassaolon vuoksi. Lauttasaaren aseistariisumisen seurauksia selostettiin siten kuin edellä jo on mainittu. Linnoituksen poliittisen merkityksen katsottiin heikentyneen, koska siltä puuttui merilinnoituksen tykistö. Linnoituksen täydellinen turvaaminen oli mahdollista vain jos kaupungin ja linnoituksen puolustuksen katsotaan kuuluvan yhteen. Silloisessa tilanteessaan linnoitus voi joutua helposti erittäin vaikeaan asemaan eikä voi myötävaikuttaa jouk-

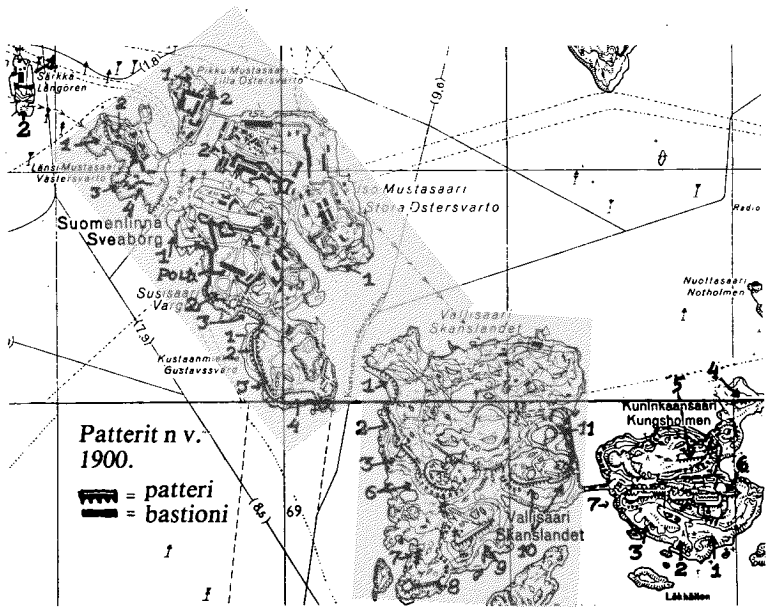

kojen toimintaan vaan pikemminkin sitoo ne hyökkäyksen tapahtuessa omaan puolustukseensa, vaikka niiden tulisi puolustaa kaupunkia sitoutumatta syvyyspuolustukseen tai miehittämättömien sivustojen puolustukseen.⁴³

Vuoden 1899 valmiusilmoituksessa mainitaankin, ettei linnoitus pysty sille annettuja tehtäviä täyttämättään ja perustellaan tätä sillä, ettei Viapori ole linnoitus sanan tavanomaisessa merkityksessä, koska se on avoin syvyysuunnassa ja sivustoilta ja suojelee meriväylää vain meren suunnalta eikä voi tehdä viholliselle vastarintaa ellei se hyökkää suoraan rintamassa. Jos vihollisen toimintaa tuetaan maihinnousujoukoin sekä linnoitus että redillä oleva laivasto ovat vaarassa joutua kriittiseen tilanteeseen.

Viaporin linnoituksen strategisen merkityksen vähentymisestä, joka aiheutui pääasiassa yleispoliittisesta tilanteesta, johtui osittain linnoituksen aseistuksen vanhentuneisuus, joka tosin ei ollut yksinomaan Viaporille ominaista. Tykkiteollisuuden vaikeuksista on edellä mainittu, lisäksi on otettava huomioon Aleksanteri III:n valtaistuimelle nousun jälkeen noudatettu sotilasmienojen supistaminen ja sotalaivaston rakennustyö. Vuosina 1881–1882 sotalaitoksen menoja oli keisarin määräyksestä

karsittava 20 %. Sen jälkeen määrärahat alkoivat hitaasti nousta, mutta olivat vv. 1882—1903 vain 76 % entistä suuremmat. Laivaston määrärahat nousivat vv. 1881—1894 30.5 milj. ruplasta 51 milj. ruplaan. Eniten tilanteesta aiheutui vahinkoa strategisten rautateiden ja kasarmien rakennustöille, kenttätykistölle ja linnoituksille, joiden kohdalla suunnitelmien toteuttamista jouduttiin siirtämään useita vuosia, ”koska rahaa ei ole”, kuten Obrutšev kirjoitti Miljutinille 1884. Sotaministeri Vannovskij aliarvioi linnoitusten merkitystä. Hänen seuraajansa (v:sta 1898) taas kirjoitti mm: ”. . . meidän linnoitustemme voima ei ole läheskään riittävä. Suurimmassa osassa linnoituksia tykistö- ja insinööritekniikan edistykset vaativat uusien linnakkeiden rakentamisen lisäksi jo olemassaolevien betonoimista mitä pikimmin” (1900).⁴⁴

Vuosisadan lopulla länsirajan linnoitusvyöhyke vahvistui kaikesta huolimatta huomattavasti. Kaukoidässä alkoi Port Arthurin linnoituksen rakennustyö. Sinne lähetettiin ne 10” tykit m/95 ja Canet-tykit, jotka jäivät jäljelle Kronstadtin saatua omansa (35 kpl 10” tykkejä). Kauan haudottu sotasatamasuunnitelma toteutui vasta Aleksanteri III:n aikana, kun suurta sotasatamaa alettiin rakentaa Libahun ja myös Riian maa- ja meririntamaa vahvistettiin linnakkein. Kronstadtin sivustavarmistukseksi rakennettiin Ino ja Yhinmäki (Krasnaja Gorka). ”Oli päätetty,” kirjoittaa eräs tutkija, ”myös jossain määrin vahvistaa Viaporin ja Tallinnan linnoituksia, jotta suljettaisiin pois mahdollisuus maihinnousuun ja maitse Pietaria vastaan tehtävään hyökkäykseen”.⁴⁵ Se mitä edellä on kerrottu Viaporin oikean sivustan heikentämisestä ja suhtautumisesta Helsingin maarintaman aikaansaamiseen ei juuri tue tätä väitettä, mutta päätökset ja niiden toimeenpano eivät aina vastaa toisiaan.

Lähdeviitteet

1. Kōmitean phj.: Merimin., s.r. Konstantin. Jäsenet: Sotamin., ruht. Dolgorukov, kenr.adj. Berg, Bezak, Jomini, paroni Liewen, tyk.kenr, paroni Korff, ins.kenr. Dena ja kenrm. Politkovski. Suomenm. sot. piiriin esik. asiak. 1885 (Ote PE:n sot.op.ark. asiak. No 4272). Signum 201. SVA.
2. Kuten ed.
3. Suomeen sij. joukk. esik. asiak. (Djelo ^vstaba voijsk' v Finljandii razpoloznenyih): Viaporin ja H:gin kaup. puol. vahv. 1855. No 1526. Signum 70. SVA.
4. Berg sotamin.:lle 3/15. 9. 1855. Em. asiak. N:t 1525 ja 1526. Signum 70. SVA.

5. Lauttasaaren patterit: I (Riilahden niemi): 2/1. 5. p. pommik. ja 6/48 mm. merik. II—III (Särkiniemi): 7/24 n.kan. IV (Veijarinv. niemi): 9/24 n. kan. V (Lentisaari): 4/24 n. kan. Koivuniemen ptri: 4/36. n. karronadia. Munkkiniemen ptri: 6/18 n. kan. K—E. Löfgren, Lauttasaaren hist. varustukset.
6. Viaporin ven. sotilasasiak. Signum 17 100. SVA.
7. Suomeen sij. joukk. esik. asiak. 24. 4. 56—2. 2. 57. S.ruht. Konstantinin kirje 21. 4. Bergin vastaus, kirj. No 1 076/10. 5. ja No 1 077. Signum 128 SVA.
8. S.r. Nikolain kirje: No 78/17. 1. 57. Bergin vastaus: No 63/2/14. 2. Signum 128. SVA.
9. Viaporin ven. sotilasasiak. Signum 17 100. SVA. — Gustaf Edv. Tuderus (1812—1877), Haminan kad., suor. ins.akatemian, palv. mm. Sevastopolissa, Bomarsundissa ja Hangossa. Osall. Turun puol. 1855. Sieltä Viaporiin. Kenrm. 1877. Kts. Haminan kad. koulun matr.
10. Viaporin ven. sotilasasiak. (Žurnal vhođj. bumagam upravlenija stroitelja Sveaborgskoi krjeposti za 1859). Signum 8226. SVA.
11. Suhozanet oli tyytymätön gr. seinien liiall. siloitteluun, koska ne peitettäisiin. Antoi tekn. ohjeita tykkien nostoista.
12. Ins.kapt. Anders Henrik Tallgren (1825—1898), Haminan kad., ins.koulun käynyt, ins.hallituksessa ja Kronstadtissa palv. Viaporiin 1849. Tutustui linnoittamiseen ulkomailla. Viaporin ven. sotilasasiak. Signum 8754. SVA. Kts. Haminan kad. koulun matr.
13. Viaporin ven. sotilasasiak. Signum 17 100. SVA.
14. Gennerich sot.piiirin ”ylimaj.mestarille” 16/28. 1. 64 (No 81). Signum 152. Suomenm. sot. piirin esik. asiak. SVA.
15. Bezakin selostus patterien uud. aseist. 10/22, 2. 64 (No 490). Suomenm. sot. piirin esik. asiak. Signum 152. SVA. — Art. Žurnal No 3/1 856, s.V.
16. L.G. Beskrovnyi, Russkaja armija i flot v XIX veke, ss. 440—443. Moskova 1973. — Ins kenr Edward Totleben (1818—1884) ei sodan jälkeen palannut ins.päähallitukseen, jonka uudeksi ylitark. nimit. ins.kenr. M.P.Kaufman.
17. Solferinon taist. itäv. sileäputkiset, ransk. rihlatut tykit. Tansk. pitivät Dyp-pölessä 2 kk puoliaan, heidän linn. tykkinsä sileäputkisia, preuss. kenttätykit rihlatuja. Saks.—ransk. sodassa 1870—1871 rihlatun tykkistön merkitys näyttäytyi selvimm in.
18. Beskrovnyin, em. teos, s. 443, mukaan vv. 1873—1876 ajanmukaistettiin Viipurin ja Viaporin linnoitukset. Viaporissa päästiin vasta alkuun mainittuina vuosina.
19. C.Axel J. Gadolin, Axel Gadolin 1828—1892. Hist.o. litt.hist.studier 42. Hfors 1967. — Art. Žurnal 1861, ss. 1 033—1 071, sama 1865 No 3 ja 1866 No 5 (Gadolinin ja Maijevskin ballistiikan alaan kuuluvia tutk.).
20. Artillerijškj Žurnal 1866, s. 470.
21. Viaporin ven. sotilasasiak. (Ins.kom.kunnan diario No 96/23. 10. 76). Signum 8 452. SVA.
22. Adlerberg sotamin.:lle 16. 3. 77 (No 70). Suomenm. sot.piiirin esik. asiakirjat 29. 10. 76—21. 10. 79. Signum 173. SVA.
23. Em. asiakirjat: Ins.päähall. kirj. No 81/14. 5. 77.
24. Kenr.adj., amiraali Grigori I. Butakov (1820—1882), Itämeren laiv. ps-eskaderin kom. Ps-taktiikan kehittäjänä ja kyvykkäiden meriups. (kuten S.O. Makarovin ja Oscar v. Kraemerin) kasvattajana arvostettu.
25. Sotaminist./PE:n kirj. No 419/18. 4. 78. Suomenm. sot.piiirin esik. asiak. Signum 173. SVA.
26. Adlerberg sotamin.:lle 6. 5. 78 (No 249), PE:n pääll.:lle 13. 5. 78 (No 264) ja Butakoville 8/20. 5. 78 (No 251). Miljutin Adlerbergille 1. 5. 78 (No 74). Signum 173. SVA.
27. Suomenm. ins. piirihall. selonteko (raportti) joukk. kom.:lle 21. 12. 79. (No 17). Signum 173. SVA.

28. Suomenm. sot. piirin esik. asiak. 1885. Signum 7 070. SVA.
29. Em. asiakirjat, kirj. 2/14. 4. 85. Allekirj. kenrm. Mirkowitz (?). Keisarin reunamerk.: ”Luin”, varm. Obrutsev. Signum 201. SVA.
30. Kenr. adj. Heidenin (Feodor Loginovič, s. Viaporissa 1821, k. 1900) kirje sotamin.:lle 22. 4. 85 (No 91). Päämaj. mest., kenr. adj. L. Sofianon ilm. Heidenille keisarin mörssi. kosk. päätöksestä 11. 4. 85 (No 98). Samasta asiasta Smagin, Sederholm ym. Signum 201. SVA.
31. Sederholm Heidenille 2. 5. 85 (No 15). Heiden ”Keis. senaatille” 21. 8. 85 (No 287). Signum 201. SVA.
32. Jesipovin ilm. mörssi. saap. ja toim. pattereille II, III, IV ja V. Signum 201. SVA. — Pattereista ja niiden laitteista: K—E. Löfgren, em. tutkim., ss. 2—4.
33. Signum 201. SVA.
34. Suomenm. sot. piirin esik. asiak. 1887; Syvyyspuol. komitean pöytäkirja. Signum 7 070. SVA. — Stepan Osipovič Gontšarov (1831—1912) nimit. kenr. kuv. apul. 1893. Sotaneuvostoon 1898. Jv-kenraaliksi 1900.
35. Gontšarovin ja Agramakovin lausunnot syv. puol. Suomenm. sot. piirin esik. asiak. 1895. Signum 15 692. SVA.
36. Kantakuzen Viaporin linn. esik.:lle 17. 7. 91. Komendantti sot. piirin esik.:lle 24. 7. 91. (No 66). Kantakuzen linn. esik.:lle 28. 11. 92 (No 584). Signum 3 978. Sot. piirin esik. asiak. 1893. SVA.
37. Gontšarovin laatimaksi merk. ja ye—evl. Dobrovolskin varm. lausunto linn. komend. ohjes. 26. §:ksi. Sot. piirin esik. asiak. 1893. Signum 3 978. SVA.
38. Raportti Suomenm. sot. piirin esik.:lle 10. 1. 86. Signum 201. SVA.
39. Viaporin linn. esik. asiak. (Djelo štaba Sveaborgskoi krjeposti) 3. 3. 95—20. 9. 95 PE:n kirj. No 394/19. 2. 95 ja siitä komend.:lle lähetetty ote 3/15. 3. 95 (No 70). Signum 15 692. SVA.
40. Agramakov sot. piirin esik.:lle 21. 4. 95 (No 88). A:n 16—siv. lausunto Viaporin puolust. edell. L:saaren aseistariis. johdosta, päiväämätön. Signum 15 692. SVA.
41. Selostus puol. valm. perustuu kenrm. Kaigorodovin raporttiin 8. 1. 93, joka koskee tyk. valmiutta. Signum 3 978. SVA.
42. Sot. piirin kom. kirje No 372/26. 11. 95 Viaporin linn. esik.:lle puol. valm. Viaporin linn. esik. asiak. 1896. Signum 15 689. SVA. Komendantin raportti No 49/21. 2. 96. Sot. piirin esik. aseos. kirj. No 56/10. 5. 96 (liite) linnoituksen strateg. merkityksestä ja asetilanteesta. Signum 245. SVA.
43. Sot. piirin esik. kirj. Viaporin linn. esik.:lle 14. 2./1. 3. 97 (No 143). Viaporin linn. esik. asiak. (Djelo 1897). Signum 9 154. SVA. — Suunnitelma linn. saatt. puol. valm. Viaporin linn. esik. asiak. (Djelo po opisi I). Signum 3 979. SVA.
44. P.A. Zajontšovskij, Samoderžavie i russkaja armija na rubeže XIX—XX stoletij, ss. 80—86. Moskova 1973. Saman tekijän Vojennyje reformi 1860—1870, Moskova 1952 ja A.P. Denisovin sekä Ju. G. Peretšnevin teos Russkaja beregovaja artillerija, Moskova 1956 lähteinä rannikko- ja linn. tykistön historiaan (myös Gadolinista ja Maijevskista ym.). Lisäksi: Jakimovič, Kertomus rannikkolinn. tykistöstä 1889, Pietari 1890. K—E. Löfgren, Helsingin merilinnoitusten inventointi, Helsinki 1972.
45. I.G. Beskrovnyi, em. teos, s. 448.

Summary

The Sveaborg Fortress and its Artillery 1856-1900

The importance of the Sveaborg Fortress for the defence of the Finnish and Baltic shores has had a decisive influence on the development of its fortifications and artillery after the Crimean War. During the war his importance was still regarded as undisputable and, for example, the coastal defence committee was of the opinion that Sveaborg was to be defended "with all means available against even the most resolute attempts at seizure". After the disastrous August 1855 bombardment the defence was immediately improved, but General Adjutant Berg also drafted a long term defence plan which would have strengthened the fortress with new bulwark and batteries both on the sea and mainland fronts. The War Ministry, where Engineer General Totleben acted as Inspector General for the Engineering Branch from 1863 onwards, regarded it essential that the fortification of Vallisaari, started during the war, should be continued to the new plan. Old land batteries had to be fortified, the middle part of the island should be provided with a casemate battery for the accommodation of reserves and storing of ammunition and the southern part with a central fort with a casemate. Furthermore a detached battery should be built in the western corner of the island. An uninterrupted wall of stone should be built along the western shore of the island. Also in the central fortress mainly in Kustaanmiekka it was decided to continue "the fortification of the profile of the entire former defence line".

The fortification work was interrupted in 1863 due to the Polish uprising. It was feared that a situation similar to the one during the Crimean war would occur again and for that reason also the defence of Sveaborg should be strengthened. The artillery of the fortress was still without exception smooth-bore and the largest groups consisted of 3-pud bomb cannon (10.3" cal) and 1-pud jednorogs as well as 60-pounders m/55 and m/57 (7.7" cal). The fortress had 366 guns in all.

In 1863 a committee under General Barantsev was appointed to draft a development plan for the fortress artillery. Among other items it approved Totleben's proposal to rifle 1 000 smooth-bore guns, mainly for the coastal fortresses and to manufacture 500 rifled coastal guns of heavy calibre; of these 110 were made at the Krupp factories. Sveaborg got some of these guns, but according to 1870 statistics only 16 of the guns of the fortress were rifled. The Engineering Branch of the War Ministry demanded a gradual renewal of the battery before the rifled artillery was mounted. This period started in the entire fortress in 1872. During the ensuing years 11 new batteries were built on Vallisaari, 7 on Kuninkaan-

saari, 4 on Kustaanmiekkä as well as on Susisaari and Länsi-Mustasaari; the fortification of Santahamina with permanent batteries was the final task. In 1876, when a war against Turkey was ahead, Alexander II inspected Sveaborg accompanied by the War Minister, the Navy Minister and the Czarévich. He also visited the Sixth Battery on Vallisaari, where the only 11" piece of the fortress was situated in addition to the 9" and 8" guns. In the autumn of the same year the historical name of the island (Skansland) was changed into "Alexandrovsky" and the Sixth Battery was named "Czarévich Battery". Even today this former battery is called "Alexander's Battery". A brick barracks was built in connection to it in the 1880's.

The fortress was again set on war alert in 1877 and 1878 due the Turkish war. After the interim peace treaty of San Stefano the situation was regarded as so grave that Vice Admiral Butakov was appointed "Commander of the Coastal and Naval Defence of Sveaborg" with great authority. Sveaborg had 36 batteries, but only 19 of them had been rebuilt and comprised rifled artillery. The artillery included only 159 pieces.

The crisis in Afghanistan in 1885 again led to a full defence alert in the fortress. Its right flank was strengthened by means of the deployment of 46 mortars and field guns on Lauttasaari (Drumsö) to repel landing operations. The artillery strength was more than 200 guns in 1885. 22 of these guns were 11 " and 50 9", 20 were 9" mortars. Smooth-bore artillery still played some role. The 1887 Coastal Defence Committee emphasized the lack of depth in the defence of Sveaborg. The Military District HQ appointed a so-called Deep Defence Committee to review means of deeper deployment. The committee proposed that the forts and batteries be built on the mainland, in Laajasalo (Degerö) and in Jollas as well as in the southern part of Vallisaari etc. In 1895 the War Ministry summoned a "Special commission" to give its statement on the proposed new batteries in Sveaborg and the strengthening of its artillery. The attitude of the commission was negative mainly for economical reasons, but also the "increasing antipathy" of the Finns as to the presence of the Russian troops was mentioned. On these grounds the fortification of the sea front was abandoned in spite of the opinion of the Military District HQ, because, as it were, it had nothing to do with the actual task of the fortress. The construction of five batteries was planned, but at the same time there was a demand for removal of the old gun models leading to a reduction in the artillery strength. The fortress got neither 9 "and 11" guns m/1887 nor 10" guns m/1895 and 6" Canet guns before World War I. The huge appropriations for the Navy slowed down the building of the fortresses; concrete work did not start until after 1895 at least in Sveaborg. This all shows the decreasing importance of Sveaborg during this decade.

SOTILASLAINVALMISTELUKOMITEA 1918—1919

Piirteitä sen jäsenistöstä, toimintatavoista ja työntuloksista¹

Perustaminen

Valkoinen armeija, josta muodostui itsenäisen Suomen armeija, syntyi kevättalvella ja keväällä 1918 hetken tarpeista ilman johdonmukaista suunnitelmaa, joten sodan jälkeen kaikenpuolinen sotaväkeä koskeva lainsäädäntötyö oli edessä, etenkin kun Suomella ei ollut omaa armeijaa viiteentoista vuoteen. Autonomian ajan asevelvollisista vuoden 1878 lain nojalla muodostettu armeija oli lakkautettu ns. ensimmäisen sortokauden aikana.²

Sodan päätyttyä 27. 5. 1918 nimitettyyn J. K. Paasikiven voimakkaasti Saksaan orientoituneeseen senaattiin valittiin senaattoriksi ja sotaministeriksi kenraalimajuri Wilhelm Thesleff, joka kannatti sotalaitoksen kehittämistä saksalaisten sotilasasiantuntijoiden avulla. Valinta aiheutti kenraali Mannerheimin, valkoisen armeijan ylipäällikön, eron. Sota-asiaintoimituskunta perustettiin virallisesti asetuksella 14. 6. 1918. Tätä ennen sotilashallintoa oli organisoitu, sodanaikaisen päämajan ohella, jo sisäasiaintoimituskunnan alaisuudessa.³

Heinäkuun lopulla, 26. 7. 1918, totesi sota-asiaintoimituskunta kirjelmässään oikeustoimituskunnalle, että sotalaitoksen ja armeijan uudelleen muodostamisen yhteydessä on osoittautunut välttämättömäksi asettaa sotilas- ja yleensä sotalaitosta koskevat lait perinpohjaisen tarkistuksen alaisiksi. Tehtävä oli uskottu toimituskunnan oikeudellisen osaston tehtäväksi, jota varten asiantuntijana osastoon oli kutsuttu Preussin sotaministeriön oikeusosastossa palveleva majuri Barthold. Koska mainittu työ oli erittäin kiireellistä, ja koska oikeudellisella osastolla ei ollut käytettävissään lainvalmistelutyöhön perehtynyttä lakimiestä, pyysi sota-asiaintoimituskunta, että oikeudellisen osaston päällikön (everstiluutnantti Ingelbergin) käytettäväksi toistaiseksi eli 1. 1. 1919 asti määrättäisiin lainvalmistelukunnan jäsen, lakitieteen tohtori Bertel Sjöström.⁴

Säilyneissä lähteissä ei kuitenkaan näy merkkejä Sjöströmin nimittämisestä tai hänen toiminnastaan kyseisessä tehtävässä sota-asiaintoimituskunnassa.⁵ Näyttääkin siltä, että oikeustoimituskunnassa, jonka päällikkönä toimi nuorsuomalainen Onni Talas ja yleisemmin senaatinkin piirissä päädyttiin tulokseen, ettei yhden miehen nimittäminen oikeudellisen osaston avuksi ollut riittävä toimenpide ja ryhdyttiin suunnittelemaan laajempaa elintä lakiesitysten valmistamiseksi. Elokuun alussa 1918 sota-asiaintoimituskunnassa nimittäin valmistettiin suunnitelma erityisen, väliaikaisen sotilaslainvalmistelukunnan perustamisesta.

Oikeudellisen osaston sota-asiaintoimituskunnan päällikölle esitellyssä ehdotuksessa ehdotettiin, että sotilaslainvalmistelukuntaan tulisi kuulumaan neljä lainvalmistelutyöhön perehtynyttä lakimiestä ja kaksi edustajaa sekä sota-asiaintoimituskunnasta että yleisesikunnasta. Tämän väliaikaisen elimen tulisi valmistaa sotalaitosta ja armeijaa koskevat lait ja sen tulisi työskennellä kahdella osastolla. Jäsenille ehdotettiin päiväpalkkioksi 50 markkaa ja työn suunniteltiin kestävän noin kolme kuukautta eli noin marraskuun puoliväliin 1918. Lainoppineiksi jäseniksi ehdotettiin senaattoreja Julius Grontenfelt ja F. O. Lilius sekä hallintoneuvos Filip Grönvallia ja hovioikeudenasesessori Onni Heinonkoskea. Sota-asiaintoimituskunnan edustajiksi ehdotettiin puolestaan saksalaista majuri Karl Freytagia ja sota-asiaintoimituskunnan oikeudellisen osaston päällikköä, everstiluutnantti Hjalmar Ingelbergiä. Yleisesikunnan jäsenten nimet olivat toistaiseksi auki.⁶

Kenraalimajuri Thesleff ei kuitenkaan hyväksynyt lainvalmistelukunnan muodostamista tavallaan kokopäivätoimiseksi elimeksi vaan muutti sen komiteamuotoiseksi. Senaatti hyväksyi 16. 8. 1918 sotilaslainvalmistelukomitean perustamisen Thesleffin ehdottamassa muodossa.⁷

Komitean jäsenet

Vaikka sotilaslainvalmistelukunnasta tulikin -komitea, ei sen perusmuotoon (kaksi osastoa, yhteensä kahdeksan jäsentä) puututtu. Sen tehtävä, sotalaitosta ja armeijaa koskevien lakien valmistelu, täsmentyi käsittelemään myös laivastoa koskevat lait, millä tosin ei tullut olemaan käytännössä merkitystä, sillä erikoisesti laivastoa koskevia lakiesityksiä ei komitea valmistanut. Komitean työskentelylle ei nyt myöskään asetettu

minkäänlaista määräaika.⁸

Komitean neljäksi lakiasiantuntijaksi tulivat jo edellä mainitut senaattorit Julius Grotenfelt ja F. O. Lilius, hallintoneuvos Filip Grönvall ja hovioikeudenasessori Onni Heimonkoski. Sen sijaan alunperin ehdotettu saksalainen majuri Freytag ei tullut komitean jäseneksi vaan sotaministeriön edustajiksi kenraalimajuri Thesleff nimitti eversti M. H. A. Spåren ja everstilutnantti Hjalmar Ingelbergin. Yleisesikunnan edustajiksi Thesleff nimitti puolestaan eversti H. H. Brummerin ja majuri Erik Heinrichsin.⁹

Komitean puheenjohtajaksi nimitettiin senaattori, 2. 8. 1918 korkeimman oikeuden oikeusneuvokseksi määrätty Julius Grotenfelt.¹⁰ Aiemmin hän oli toiminut mm. lainvalmistelukunnan ensimmäisen osaston nuorempana jäsenenä vuosina 1893—1900 ja sen jälkeen vanhempana jäsenenä vuoden 1905 joulukuuhun saakka. Toimittuaan välillä prokuraattorina Grotenfelt tuli lainvalmistelukuntaan nuoremmaksi jäseneksi vuosiksi 1908—10. Hän oli myös valtiopäiväedustaja aatelissäädystä vuosina 1888—1906 ja ruotsalaisen kansanpuolueen edustajana 1910—13. Huhtikuussa 1917 hänet kutsuttiin senaattoriksi ja senaatin oikeusosaston jäseneksi, jolle tehtävälle korkeimman oikeuden oikeusneuvoksen tehtävä oli suoranaista jatkoa. Grotenfeltin valintaan, hänen korkean lainoppineisuutensa lisäksi, näyttää vaikuttaneen hänen erikoistumisensa rikoslakiin. Hän oli vuonna 1913 julkaissut rikoslain kommentaariteoksen ja autonomian aikana hän oli osallistunut sotaväen rikoslain valmisteluun, mikä tuli olemaan eräs sotilaslainvalmistelukomitean tärkeimmistä tehtävistä, ja hän oli myös julkaissut aihetta käsittelevän artikkelin vuonna 1887.¹¹

Grotenfeltin tavoin senaattori Frans Oskar Liliuskin oli kutsuttu huhtikuun alussa 1917 senaattoriksi ja senaatin oikeusosaston jäseneksi ja hänkin jatkoi korkeimman oikeuden oikeusneuvoksena elokuusta 1918. Lilius oli aiemmin toiminut mm. lainvalmistelukunnan toisen osaston nuorempana jäsenenä vuosina 1907—13 ja nuorsuomalaisena kansanedustajana 1911—17.

Hieman aiemmin (26. 7. 1918) hallintoneuvokseksi, korkeimman hallinto-oikeuden jäseneksi nimitetty Filip Grönvall toimi samalla myös lainvalmistelukunnan vanhempana jäsenenä, jossa toimessa hän oli ollut lokakuusta 1917 alkaen. Aiemmin hän oli toiminut vuoden 1912 alusta lainvalmistelukunnan ensimmäisen osaston nuorempana jäsenenä aina

lainvalmistelukunnan lakkauttamiseen 1914 saakka. Grönvallin valintaan vaikutti varmastikin se, että hän oli jo ennen komitean perustamista mukana sota-asiaintoimituskunnassa laatimassa ehdotusta uudeksi asevelvollisuuslaiksi.¹²

Nuorin neljästä lainoppineesta oli Viipurin Hovioikeuden asessori Onni Heionkoski. Valmistuttuaan 1908 varatuomariksi hän oli ehtinyt toimia asianajajana, Helsingin toisena kaupunginviskaalina ja Viipurin hovioikeuden asessorina joulukuusta 1913 toukokuuhun 1917, notaarina joulukuuhun 1917 ja sen jälkeen jälleen asessorina.

Sotilashenkilöistä eversti Maximilian Hugo Adolf Spåre oli toiminut 14. 6. 1918 perustetun sota-asiaintoimituskunnan yleisen sota-asiainosaston vt. päällikkönä. Suomen vanhassa (vuoteen 1905 mennessä kokonaan lakkautetussa) armeijassa koulutuksensa saanut Spåre oli ehtinyt toimia mm. poliisimestarina (Porissa 1913—14 ja Viipurissa 1917—18) ja maailmansodan aikana Venäjän armeijan intendentin apulaisena 1915—17. Yleisen sota-asiainosaston päällikkönä Spåre ei ehtinyt vuonna 1918 toimia kuin vajaat neljä kuukautta, sillä 10. 12. 1918 hänet nimitettiin toimituskunnan muututtua sotaministeriöksi sen intendenttiosaston päälliköksi.

Sota-asiaintoimituskunnan toinen edustaja, everstiluutnantti Hjalmar Ingelberg oli puolestaan saanut sotilaskoulutuksensa Venäjällä. Sotilaskoulutuksen lisäksi hänellä oli myös lakimieskoulutus. Vuonna 1914 hänet otettiin Turun Hovioikeuden auskultantiksi. Lakimieskoulutuksensa vuoksi Ingelberg nimitettiin 14. 6. 1918 perustetun sota-asiaintoimituskunnan oikeudellisen osaston vt. päälliköksi, jonka yhteyteen lainvalmistelukomitea sitten elokuussa perustettiin, kuten on jo mainittu. Kun joulukuussa 1918 sotilashallinnon organisaatiota muutettiin ja mm. oikeudellinen osasto lakkautettiin ja sen lainvalmisteluun liittyvät tehtävät siirrettiin sotaministeriön keskusosaston alaisuuteen, nimitettiin Ingelberg keskusosaston päälliköksi.¹³

Yleisesikunnan edustajista eversti Brummer oli saanut Ingelbergin tavoin sotilaskoulutuksensa Venäjällä. Sen jälkeen hän oli toiminut mm. Suomen valtiosihteerin virastossa ja kenraalikuvernöörin kansliassa. Suomen armeijan palvelukseen hän tuli 8. 5. 1918 ja toimi aluksi Helsingin käskynhaltijan esikuntapäällikkönä. Heinäkuussa hänet nimitettiin yleisesikuntaupseeriksi ja hän toimi yleisesikunnan koulutusosaston päällikkönä.

Toinen yleisesikunnan upseereista oli majuri Axel Erik Heinrichs. Hän oli saanut jääkärikoulutuksen Saksassa vuosina 1915—17. Valkoiseen armeijaan Heinrichs liittyi 11. 2. 1918 ja hän toimi Jääkäripataljoona 7:n komentajana. Sodan jälkeen hänet nimitettiin yleisesikunnan järjestelyosaston päälliköksi. Joulukuun 1918 uudelleenorganisoinnin yhteydessä hänet Spären jälkeen nimitettiin sotaministeriön yleisen sota-asiainosaston päälliköksi.

Komitea sotalaitosorganisaatioissa

Sotilaslainvalmistelukomitea perustettiin siis sota-asiaintoimituskunnan oikeudellisen osaston yhteyteen tai tarkemmin sen sota-oikeudellisten asioiden toimiston (0.1:n) avuksi. Käytännössä komitean asema oli varsin irrallinen, vaikka sota-oikeudellisten asioiden toimiston tehtäväkuva, johon palaan hieman myöhemmin, määräsikin myös mitä lakiesityksiä komitea valmisti. Esimerkkinä mainittakoon, että sota-asiaintoimituskunnan päällikön kenraalimajuri Thesleffin määrätessä, että kaikki hänelle esiteltävät asiat tulee suorittaa oikeudellisen osaston kautta, hän erikseen mainitsi myös komitean kuuluvan tähän joukkoon.¹⁴

Joulukuussa 1918 sotalaitoshallinto organisoitiin siis uudelleen. Tämä tapahtui sen jälkeen, kun maan poliittinen johto oli vaihtunut, kun saksalaissuuntaus oli kärsinyt haaksirikon Saksan antautuessa syksyllä 1918. Korkeimman vallan hoitaja P. E. Svinhufvud ja J. K. Paasikiven senaatti erosivat. Uusi hallitus oli Lauri Ingmanin johtama. Se oli edelleen monarkistienemmistöinen, joskin lievemmin kuin edeltäjänsä. Joulukuun puolivälissä valittiin kenraali Mannerheim valtiohoitajaksi. Sotaministeriksi Ingmanin hallitukseen tuli Mannerheimin luottamusmies, Rudolf Walden.

Organisaatiomuutoksen yhteydessä oikeudellinen osasto lakkautettiin ja 0.1:n tehtävät siirrettiin sotaministeriön keskusosaston alaisuuteen, jonne perustettiin oikeudellinen toimisto (K.2.). Ingelbergistä tuli keskusosaston päällikkö. K.2:n päälliköksi taas nimitettiin varatuomari, majuri Onni Hämäläinen. Sotilaslainvalmistelukomitea toimi tämän jälkeen K.2:n yhteydessä.¹⁵

Työtavoista ja tehtävistä

Komitean työtavoista ei ole säilynyt lähteitä, eikä juuri sen työstäkään, paitsi osa sen valmistamista lakiesityksistä.¹⁶ Kun komitea perustettiin 16. 8. 1918, niin se kokoontui ensimmäisen kerran 2. 9. 1918. Viimeisen kerran se kokoontui toukokuun lopulla 1919.¹⁷ Tänä aikana se valmisti kuusi lakiesitystä, mikä osoittaa, että kyseisillä esityksillä oli kiire ja ettei komitea myöskään hidastellut esitysten valmistamisessa. Joskin on muistettava, että osa esityksistä oli vain välttämättömillä korjauksilla varustettuja autonomian ajan sotalaitoslakeja.

Komitean tehtävät määräytyivät 0.1:n tehtävien mukaan. Toimituskunnan työjärjestyksessä 17. 7. 1918 todettiin luettelomaisesti 0.1:n tehtäviksi: ”Sotilas-Oikeus-laitos; sotilarikoslain valmistaminen; sotilaskurinpitolain valmistaminen; valituslakiehdotus; rangaistuksen täytäntöönpanoehdotus; sotilashenkilöiden avioliittoasiat ja lakien, asetusten ja ohjesääntöjen valmistelu ja esittely Eduskunnalle, Senaatille ja toimituskunnan päällikölle”.¹⁸ Avioliittoasioihin komitea ei kuitenkaan puuttunut. Lisäksi ohjesääntöjen valmistamista varten oli olemassa myös erillinen komitea.¹⁹

Ensimmäiset lakiesityksensä komitea sai valmiiksi esiteltäväksi sota-asiaintoimituskunnalle viimeistään 6. 11. 1918. Ne olivat ehdotus sotaväen uudeksi rikoslainiksi ja ehdotus laiksi sotatuomioistuimista ja oikeudenkäynnistä niissä.²⁰ Komitean puolesta nämä ehdotukset olivat valmiit jo 8.10. eli hieman yli kuukauden ensimmäisen kokouksen jälkeen, sillä ehdotukset lähetettiin tarkastettaviksi armeijan, laivaston ja yleisesikunnan päälliköille.²¹

Marraskuun 6. päivänä oli valmis myös ehdotus laiksi sotaväen kunnia- ja sotatuomioistuimista.²² Tätä lakiehdotusta oli komiteassa valmistelemaan myös saksalainen kapteeni Dieskau, joka lokakuussa 1918 mainitaan komitean jäseneksi, tosin vain väliaikaisesti siihen komennetuksi, sillä yleisesikunnan päällikön toimen hoitaja, saksalainen eversti v. Redern kiirehti 9. 10. 1918 Dieskaun komentamista takaisin yleisesikuntaan.²³

Komitean seuraavat lakiehdotukset valmistuivat lähetettäväksi sotaministeriölle 23. 1. 1919. Ne olivat ehdotus laiksi sotaväen majoituksesta ja asetus lähemmäksi määräyksiksi samasta asiasta sekä vastaavat ehdotukset sotaväen kyydityksestä.²⁴ Ainakin majoituslakia oli komiteassa valmisteltu toiminnan alkamisesta lähtien, sillä hovioikeudenasesessori Hei-

nonkoski pyysi jo 6. 9. 1918 eri kaupunkien majoituslautakunnilta tieto- ja kyseessä olevasta asiasta.²⁵

Huhtikuun 17. päivänä komitea lähetti sotaministeriölle ehdotuksensa laiksi sotavoiman saatavista rauhanaikaisista luontoissuorituksista ja ohjesääntöehdotuksen samasta asiasta.²⁶ Se liittyi olennaisesti yhteen majoitus- ja kyydityslakiehdotusten kanssa.²⁷

Viimeisen ehdotuksensa komitea lähetti siis 31. 5. 1919, kuten on jo mainittu. Se oli ehdotus asetukseksi, joka sisälsi lähempiä määräyksiä sotatuomioistuimista ja oikeudenkäynnistä niissä.²⁸ Täten komitea oli kaiken kaikkiaan valmistanut kuusi lakiesitystä, joihin kolmeen lisäksi asetuksen tarkemmista määräyksistä ja yhden ohjesäännön. Muita lakiesityksiä komitea ei valmistanut. Lähteiden puuttuessa jää kuitenkin avoimeksi, valmistiko komitea edellä mainittujen lisäksi pienempimuotoisia säännöksiä.²⁹ Osittain kysymys jää avoimeksi sen takia, ettei lähteistä käy ilmi, mitkä komitean osastojen tehtävät olivat, sillä sehän jakaantui, kuten mainitsin, kahteen osastoon. Jäsenistön jakautuminen osastoihin on kuitenkin selvinnyt.

Everstilutnantti Ingelberg nimittäin toteaa marraskuun alussa 1918 vastatessaan sotaministeriön yleisen sota-asiainosaston kirjelmään, joka koskee armeijan ”soitannonoppilaita”, että lainvalmistelukomitean toisen osaston tehtävänä on mm. kurinpidollisten rangaistussääntöjen laatiminen ja että tähän toiseen osastoon kuuluisivat oikeusneuvos Lilius ja eversti Späre.³⁰ Täten ensimmäiseen osastoon kuuluisi komitean kahdeksasta jäsenestä kaikkiaan kuusi.

Kun asessori Heinonkoski oli valmistelemassa lakeja majoituksesta, kyydityksestä ja rauhanaikaisista luontoissuorituksista, ja kun nämä lakiesitykset liittyivät läheisesti yhteen, merkitsee tämä, että ne käsiteltiin ensimmäisellä osastolla. Kolmen muun lakiesityksen kohdalla on epäselvempää. Vaikka sotaväen rikoslakiin sisältyikin kurinpidollisiksi rangaistussäännöksiksi katsottavia osia, on silti oletettavampaa, että se kuin myös muut kaksi lakiesitystä valmistettiin ja käsiteltiin ensimmäisellä osastolla. Näin siitäkin syystä, että rikoslakiesitys oli komitean työläimpiä tehtäviä ja kun kyseessä olevaan lainsäädännönalaaan erikoistunut oikeusneuvos Grotenfeltkin oli ensimmäisen osaston jäsen.³¹ Tulkinnaan on siis suhtauduttava varovaisuudella, mutta mikäli se pitäisi paikkansa, olisi toinen osasto tällöin lähinnä pienempimuotoisia säännöksiä käsittelevä elin.

Kokonaisuudessaan voidaan todeta, että komitea valmisti esityksensä suhteellisen nopeasti. Nopeasti toimivat myös hallitukset ja valtiopäivät, sillä kaikki komitean valmistamat ehdotukset hyväksyttiin, enemmän tai vähemmän muutettuina, viimeistään jo vuoden 1919 valtiopäivillä.

Lähdeviitteet

1. Artikkelin on laadittu oikeusministeriön lainvalmisteluosaston toimeksiannosta lainvalmistelukunnan 100-vuotishistoriaprojektin yhteydessä.
2. Ks. tarkemmin Ohto Manninen, Kansannoususta armeijaksi. Helsinki 1974.
3. Martti V. Terä — Vilho Tervasmäki, Puolustushallinnon perustamis- ja rakentamisvuodet 1918—1939. Puolustusministeriön historia I. Sotatieteen laitoksen julkaisuja XIII. Helsinki 1973 s. 20—39.
4. Sota-asiaintoimituskunnan kirjelmä oikeustoimituskunnalle 26. 7. 1918. Sota-asiaintoimituskunnan keskusosaston toimisto 1:n (K.1:n) konseptija. Sota-arkisto (SA) Vanhat reversaalit 2201 A 6/Z 7.
5. Kirjelmä on saapunut oikeustoimituskunnalle 27. 7. 1918 ja merkitty Ad acta 5. 9. 1918. Ks. Senaatin oikeustoimituskunnan kirjeasiandiario 1918 Valtionarkisto (VA) 414/Aa 28. Sen aiheuttamista toimenpiteistä ei ole säilynyt merkkejä, mikä tukee sitä, että suunnitelmat sotilaslainvalmistelukomitean perustamiseksi olivat vaihtoehto Sjöströmin määräämiselle. Miksi Sjöström jäi kokonaan pois sitten perustetusta lainvalmistelukomiteasta (ks. s. 4) jää kuitenkin avoimeksi kysymykseksi.
6. Konsepti luettelosta asioista, jotka esitellään sota-asiaintoimituskunnasta raha-asiaivaliokunnalle 14. 8. 1918, jossa Thesleffin merkinnät muutoksiksi. Sota-asiaintoimituskunnan K.1:n esitelyjä asioita SA Vanhat reversaalit 2201 A 6/Z 3. Senaatin talousosaston raha-asiaivaliokunnan pöytäkirjoja ja päätösluettelo tältä ajalta ei ole säilynyt.
7. Sama. Senaatin talousosaston pöytäkirja 16. 8. 1918: Muodostettu elin ei siis ollut lainvalmisteluKUNTA, kuten puolustusministeriön historian ensimmäisessä osassa todetaan, vaan -KOMITEA. Terä — Tervasmäki mts. 69. Virheellinen nimitys esiintyy myös Suomen Virallisen Tietotoimiston uutisessa, ks. esim. Uusi Suomi 17. 8. 1918. Tästä se kulkeutui kuitenkin Sotahistoriallisessa toimistossa vuonna 1929 laadittuun muistioon puolustushallinnon kehittämisen alkuvaiheiden historiasta, jota puolustusministeriön historiassa on käytetty sitten lähteenä. Sotahistoriallisen toimiston arkisto SA T 20254/3. Komitean aloitettua työnsä sen jäsenistöstä julkaistiin uutinen, ks. Uusi Suomi 3. 9. Siinä nimitys oli jo oikea.
8. Tämän tarkemmin ei komitean tehtävää määritelty. Senaatin talousosaston ptk. 16. 8. 1918. Ks. myös sota-asiaintoimituskunnan kirjekonsepti komitean jäsenille 16. 8. 1918. Sota-asiaintoimituskunnan K.1:n esitelyjä asioita SA Vanhat reversaalit 2201 A 6/Z 3.
9. Samat. Mainittakoon, että palkkaukseltaankin elin oli komiteanmuotoinen. Senaatin talousosaston päätöksen 22. 7. 1918 mukaisesti Helsingissä kokoontuvan valtion komiteain puheenjohtajan ja jäsenten palkkiot olivat sellaiset, että Helsingistä kotoisin oleva puheenjohtaja sai 35 markkaa ja jäsen 25 markkaa päivässä. Muualta kotoisin oleva puheenjohtaja sai vastaavasti 50 markkaa ja jäsen 35 markkaa päivässä. Senaatin talousosaston ptk. 22. 7. 1918.

10. Tässäkin kohtaa puolustusministeriön historiassa on virhe, sillä siinä mainitaan komitean puheenjohtajaksi hallintoneuvos Grönvall. Ks. Terä — Tervasmäki, Mts. 69.
11. Ks. Julius Grotenfelt, Bidrag till tolkningen af § 28 i strafflagen för finska militären. Tidskrift utgifven af Juridiska Föreningen i Finland n:o 23. Helsingfors 1887. Mainittakoon, että vuonna 1920 hän julkaisi artikkelin sotatuomioistuimista, josta sotilaslainvalmistelukomitea teki myös lakiesityksen. Ks. Julius Grotenfelt, Om den militära domsrätten å ort, som förklarats i krigstillstånd. Tidskrift utgifven af Juridiska Föreningen i Finland n:o 56. Helsingfors 1920 s. 141—149.
12. Tämän vuoksi hän mm. oli vuoden 1918 valtiopäivien sotilasasiainvaliokunnan asianajajana sen käsitellessä asevelvollisuuslakia. Ks. 1918 Valtiopäivät sotilasasiainvaliokunnan ptk:t.
13. Ks. s. 7—8.
14. Thesleffin käsky n:o 138a O. 1. 1918 otettavaksi Käskylehteen 13. 9. 1918. Sota-asiaintoituskunnan sota oikeudellisten asioiden toimiston (0.1:n) asiakirjat SA Vanhat reversaalit 2201 A 5/Z 11. Mainittakoon, että oikeudellisen osaston toinen toimisto (0.2) oli nimeltään eläke-, elinkorko ja huolenpitoasiain toimisto.
15. Käsky ministeriön sisäisen työnjaon uudestijärjestelystä 6. 12. 1918. Sotaministeriön kirjelmä n:o 599/18.K.1. Sota-asiaintoituskunnan sota oikeudellisten asioiden toimiston (0.1:n) asiakirjat SA Vanhat reversaalit 2201 A 5/Z 12.
16. Komitea ei valmistanut yhtenäistä mietintöä, vaan useita lakiesityksiä, joista osa on säilynyt 0.1:n tai K.2:n arkistoissa. Ne sisältävät lakiesityksen lisäksi yleensä vain lyhyen lähetekirjelmän, mutta ei esimerkiksi perusteluja esitykselle tai tietoja komitean yksi- tai erimielisyydestä. Myöskään komitean istunnoista ei ole säilynyt pöytäkirjoja, niitä tuskin tehtiinkään.
17. Ensimmäisestä kokouksesta ks. Uusi Suomi 3. 9. 1918 ja sota-asiaintoituskunnan kirjekonsepti komitean jäsenille 16. 8. 1918. Sota-asiaintoituskunnan K.1:n esiteltyjä asioita SA Vanhat reversaalit 2201 A 6/Z 3.
Komitean viimeinen esitys on päivätty 31. 5. 1919. Ks. Sotaministeriön keskusosaston arkisto SA T 4714b/13. Lisäksi Heinonkoski määrättiin 21. 5. 1919 toisiin tehtäviin eli oikeusneuvos O. Hj. Granfeltin kanssa laatimaan ehdotusta ehdotukseksi oikeudenkäyntilaitoksen uudistamiseksi. Ks. Valtioneuvoston ptk. 21. 5. 1919. Mitään hallinnollista päätöstä komitean työn lopettamisesta ei ole tehty. Ilmeisesti se sai yksinkertaisesti sille asetetut tehtävät suoritetuksi. Komiteahan ehti sentään toimia lähes yhdeksän kuukautta, kun (tosin kokopäivätoimista) lainvalmistelukunnan perustamista suunniteltaessa sen toimiajaksi ehdotettiin kolmea kuukautta.
18. Sota-asiaintoituskunnan kirjaamon arkisto SA T 4360/6.
19. Sotaministeriön keskusosaston arkisto SARk 2118 (T 4714b/9).
20. Komitea ei voinut valmistaa esitystä uudeksi asevelvollisuuslaiksi, minkä sesityksen puolustusministeriön historian ensimmäisestä osasta saa, ks. Terä — Tervasmäki, mts. 69, sillä esitys siitä esiteltiin senaatin talousosastolle jo samana päivänä, kun sotilaslainvalmistelukomitea perustettiin. Ks. Senaatin talousosaston ptk. 16, 8. 1918. Komitean nämä ehdotukset eivät ole säilyneet 0.1:n tai K.2:n arkistoissa, joista muut komitean esitykset ovat löydettävissä. Joka tapauksessa nämä esitykset annettiin ennen ehdotusta laiksi kunniatuomioistuinten, sillä niiden vastaanottonumerot oikeudellisessa osastossa ovat aikaisemmat. Sotaväen rikoslakiehdotuksen sisältöä ei voi täysin edes päätellä hallituksen esityksestä, sillä esitys oli välillä ministerivaliokunnassa tarkastettavana, jossa siihen tehtiin erinäisiä muutoksia. Valtioneuvoston ptk:t 3. 12. ja 18. 12. 1918. Mainittakoon, että korkein oikeus, jonka oli annettava lausuntonsa komitean esitykseen, löysi siitä huomauttamista kymmenen lius-

- kan verran. Ks. Suomen eduskunnan lakivaliokunnan kirjelmä n:o 14 7. 2. 1919 sotaministeriölle, jonka liitteenä KKO:n lausunto on. Sotaministeriön keskusosaston arkisto SArk 2118 (T 4714 b/10). Myöskään ehdotusta laiksi sotatuomioistuinta ja oikeudenkäynnistä niissä ei voi suoraan päätellä hallituksen esityksestä, ks. Valtioneuvoston ptk. 24. 1. 1919.
21. 0.1:n kirjelmät n:ot 209—211 0.1. 1918 armeijan, laivaston ja yleisesikunnan päälliköille. Sota-asiaintoimituskunnan 0.1:n asiakirjat SA Vanhat reversaalit 2201 A 5/Z 11.
 22. Tämä ehdotus on säilynyt. Sotilaslainvalmistelukomitean virkakirje n:o 2 sota-asiaintoimituskunnalle 6. 11. 1918. Sota-asiaintoimituskunnan 0.1:n asiakirjoja SA Vanhat reversaalit 2201 A 5/Z 11. Yhteensä 17 lehteä. Tästä ehdotuksesta KKO totesi lausunnossaan, ettei sillä ole esitykseen huomauttamista, sillä se perustui pääasiallisesti lainvalmistelukunnan vuonna 1896 laatimaan ehdotukseen. Suomen eduskunnan lakivaliokunnan kirjelmä n:o 14 7. 2. 1919 sotaministeriölle, jonka liitteenä KKO:n lausunto on. Sotaministeriön keskusosaston arkisto SArk 2118 (T 4714 b/10).
 23. Thesleffin vastauskirje 15. 10. 1918 n:o 235.0.1.1918 v. Redernin kirjeeseen 9. 10. 1918 n:o 1394. Myös v. Redernin kirje on tässä. Sota-asiaintoimituskunnan 0.1:n asiakirjat SA Vanhat reversaalit 2201 A 5/Z 11.
 24. Sotilaslainvalmistelukomitean kirje sotaministeriölle 23. 1. 1919, johon liittyvät lakiesitykset. 39 lehteä. Sisältää molemmat lait. Sotaministeriön keskusosaston arkisto SArk 2118 (T 4714 b/9).
 25. Sotaministeriön keskusosaston arkisto SArk 2118 (T 4741 b/9). Sisältää myös asiakirjoja lain laadinnasta, ja mm. n. 30-sivuisen katsauksen majoitusta ja sotilaskyyditystä koskevan lainsäädännön kehitykseen, joka lienee Heimonkosken laatima. Mainittakoon, että hän julkaisi vuonna 1920 selityksellä varustettuna valikoiman ko. laeista. Ks. Lait sotilasmajoituksesta ja sotilaskyydityksestä (Toim. Onni Heimonkoski) Otavan asetuskokoelma 37. Helsinki 1920.
 26. Sotilaslainvalmistelukomitean kirje n:o 5 sotaministeriölle 17. 4. 1919. 4 lehteä. Sotaministeriön keskusosaston arkisto SArk 2118 (T 4714 b/12).
 27. Ks. katsaus majoitusta ja sotilaskyyditystä koskevan lainsäädännön kehitykseen. Sotaministeriön keskusosaston arkisto SArk 2118 (T 4714 b/9).
 28. Sotilaslainvalmistelukomitean puheenjohtajan kirje n:o 8 sotaministeriölle 31. 5. 1919. 2 lehteä. Sotaministeriön keskusosaston arkisto SArk 2118 (T 4714 b/12).
 29. Lähteiden vähäisyydestä huolimatta on selvää, että komitea ei valmistanut muita lakiesityksiä, koska 1) valtioneuvoston esittelyssä mainittiin aina milloin kyseessä on sotilaslainvalmistelukomitean valmistama ehdotus ja 2) sellaisia lakiesityksiä, jotka soveltuisivat komitean toimenkuvaan, ei yksinkertaisesti ole.
 30. Sota-asiaintoimituskunnan oikeudellisen osaston kirje n:o 289. 0.1. 1918 toimituskunnan yleiselle sota-asiainosastolle 4. 11. 1918. Sota-asiaintoimituskunnan 0.1:n asiakirjat SA Vanhat reversaalit 2201 A 5/Z 11.
 31. Mainittakoon, että Grotenfelt syyskuun alussa pyysi kirjapainolta painettuja esityksiä sotaväen rikoslaista, mikä lienee tarkoittanut kopioita autonomian aikaisesta laista. Tämä viittaisi siihen, että ensimmäinen osasto olisi käsitellyt mainittua lakiesitystä, joskin Grotenfelt puheenjohtajana saattoi hoitaa yleisemmin komitean kirjeenvaihtoa. Ks. Sota-asiaintoimituskunnan kirje (valtioneuvoston) kirjapainolle 12. 9. 1918. Sota-asiaintoimituskunnan 0.1:n asiakirjat SA Vanhat reversaalit 2201 A 5/Z 13.

Summary

THE LAW—DRAFTING BOARD OF 1918 AND 1919

In the summer of 1918 when the military establishment was being re-organised it had proved indispensable to revise thoroughly the laws concerning the military establishment as a whole and the military in particular. For this purpose a commission for the preparatory work for a new martial law was set up. The Committee was divided into two sections consisting of four lawyers, acquainted with law drafting work and two members from the Committee for War Affairs and the General Staff. The Committee met for the first time on 2 September 1918 and for the last time at the end of May 1919. During this period it prepared six bills, three of which included a statute concerning more detailed directives and one manual. Thus the Committee drafted its bills in a fairly short period of time and all the proposals were accepted with various alterations not later than at the 1919 parliamentary session.

Muuan sotilasseikkailu Krimin sodan päiviltä

Autonomian ajan sotahistoria on ollut meillä erittäin vähän tutkittu ja harrastettu. Tämä ei ehkä ole ihmeteltävää, eihän Suomella tuona aikana ollut kovinkaan suuria joukkoja eivätkä ne joutuneet järin huomattavaa osaa sotatoimissa näyttelemään. Silti on valitettavaa, ettei tutkimus ole tähän enempää huomiota kohdistanut. Voisihan helposti vetää paralleelleja Suomen silloisen ja nykyisen sotilaallisen aseman välille ja tarkastella, millainen strateginen ajattelu maamme johtavien sotilashenkilöitten toiminnan pohjana tuolloin oli. Autonomian ajan Suomen sotaväen arkisto on melko hyvin säilynyt. Sota-arkistossa nuo niteet odottavat tutkijaansa ja lukuisat kiehtovat ongelmat selvittäjäänsä.

Tämän kirjoituksen tarkoituksena ei ole paneutua näin suuren luokan kysymysten selvittelyyn; kirjoittaja tuntee liian hyvin oman maallikkomaisuutensa. Kun virkatyön yhteydessä vastaan tuli muuan mielenkiintoinen asiakirja, katsoin sen julkistamisen tässä yhteydessä vastaavan tarkoitustani herättää mielenkiintoa viime vuosisadan sotahistoriallisia kysymyksiä kohtaan.

Ennen kuin päästään itse asiakirjaan, on kuitenkin tarpeellista antaa vähän taustatietoja. Itämainen kysymys oli 1800-luvun puolivälissä eräs suurvaltojen kiistakysymyksistä. Turkin vallan oletettiin olevan sortumassa ja Venäjä havitteli pääsyä Bosporin salmien herraksi. Tässä tarkoituksessa oli vuonna 1853 venäläisiä joukkoja marssitettu Turkin alueelle. Kun Venäjä näytti pääsevän liian helposti päämääräänsä, julistivat Englanti ja Ranska sille sodan maaliskuussa 1854. Tästä alkoi ns. Itämainen eli Krimin sota, joka Suomessa sai kansan suussa myös nimen Oolannin sota, koska huomattavin Suomea sivunnut sotatoimi oli liittoutuneitten laivaston suorittama Ahvenanmaalle rakennetun Bomarsundin linnoituksen hävitys. Venäläisten suunnitelmien mukaan oli Bomarsundiin ollut tarkoitus rakentaa luja linnoitus, joka olisi hallinnut Pohjanlahden suuta. Sodan puhjetessa oli rakennustyö vielä kesken, mutta niin paljon oli silti valmiina, että tykistöeversti Bodiskon johdolla oli noin 2 000 miestä määrätty Bomarsundin varuskunnaksi. Linnoituksen miehitysväki oli pääosin venäläistä sotaväkeä, kuten yleensä joka

paikassa Suomen rannikoilla, mutta Bomarsundissa oli sentään myös suomalaisia, värvätyt Suomen Krenatööritark'ampujapataljoonan 3. ja 4. komppania, yhteensä noin 400 miestä.

Kesällä 1855 Bomarsundin kohtalonhetket koittivat. Jo kesäkuussa oli englantilainen laivue tehnyt tunnustelevan hyökkäyksen linnoitusta vastaan, mutta vetäytynyt puolustuksen tulen tieltä. Elokuun 10. päivänä alkoi suurisuuntainen hyökkäys ranskalaisen kenraali Baraguay d'Hilliersin johdolla. Hyökkääjillä oli yli viisinkertainen ylivoima ja kahdeksan vuorokauden tykistötulen jälkeen linnoitus joutui antautumaan. Liittoutuneet eivät katsoneet voivansa pitää sitä hallussaan, vaan hävittivät linnoituksen räjäyttämällä. Eloönjääneet puolustajat joutuivat voittajien sotavankeuteen ja heidät kuljetettiin joko Ranskaan tahi Englantiin.

Nyt sitten asiakirjaan. Se on krenatöörien reservipuolipataljoonan komentajan raportti pataljoonan komentajalle joulukuulta 1855.

Till Kommendören för Grenadier Skarpskytte Bataljon, Herr Öfversten och Riddaren Lyra!

Ifrån Befälhafvaren för Grenadier Reserv Skarpskytte Halfbataljon Major von Essen 1.a

Rapport

Till Herr Öfversten och Riddaren får ödmjukast jag inrapportera att Äldre under Officeren Wansén och Yngre Fältskären Collen, vilka vid Bomarsunds öfvergång såsom krigsfångar blifvit afförde till staden Lewes i Konungariket England och därifrån hemflyktat, vid af mig anstälde förfrågningar rörande deras rymning ur krigsfångenskapen upgifvit, det de klockan omkring 7 om aftonen den 5te sistlidne oktober under mörker och häftigt regn rymt ur fängelset i nämnde stad, der de fångne af underbefålet och manskapet ifrån Grenadier Skarpskytte Bataljonen

hölls förvarade, klättrat öfver muren som omgaf fängelset och begifvit sig å väg emot staden London och samma afton blifvit såsom misstänkte fasttagne då de under flykten passerat öfver jernvägen samt förde i förvar i en vid sagde väg uppförd vaktstuga utanför hvilken en postkarl blifvit ställd till deras bevakning, men därifrån åter lyckats rymma då vid uppsparkandet af dörren postkarlen som på yttre sidan stått framför densamma fallit omkull och derigenom ej kunnat hindra flykten till London der de inträffat först den 7de oktober om morgonen, emedan de endast om nätterna vågade röra sig. Om dagarne höllo de sig stilla i någon skog. Ankomne dit begäfvö de sig till dockorne för att söka anträffa något till Östersjön afgående fartyg, på hvilket de hoppades kunna anträda återresan till hemlandet, hvarunder de ånyo hade blifvit arresterade af några engelska Officerare som funnit Wansén och Collen misstänkte samt under bevakning af tvänne soldater afförde till något arrest-rum, men under vägen dit, sedan den ena soldaten på Collens anmodan, gått att köpa bränvin aflägsnat sig, i folkträngseln lyckats undkomma. Derefter hade de mestadels hållit sig undandolde tilldess de den 15de oktober erhållit emploij ombord å skonerten Freden från Norrköping, fördt af skepparen Hagström, och med detta fartyg den 2 a sistlidne november afgått ifrån London på resa till sistnämnde stad, men emedan Collen under resan i Nordsjön gjort ett svårt fall ombord hvaraf han för en tid blef till sjötjenst oduglig samt Wansén under det stränga arbetet ombord så skadat sin högra hand att han ej heller kunde begagnas vid sjömanövrerne hade skepparen, som nödsakad att inlöpa i Norsk hamn för att anskaffa frisk besättning, i Arendal låtit afmönstra såväl Wansén som Collen, hvilka derifrån öfver Kragerö begifvit sig till Christiania där Ryske General Konsuln Stats Rådet Mechelin försett dem med erforderliga kläder och penningar till fortsättande af resan, som ifrån Christiania företagits till Stockholm där åter Ryske General Konsuln Stats Rådet Mollerius dragit försorg om deras afsändande öfver Grislehamn och Eckerö till denne stad, hvarest Guvernören öfver Åbo och Björneborgs Län Herr General Majoren och Riddaren Cronstedt för dem ombesörjt kvarter och upphälle till denna dag då de blifvit vid Halfbataljonen tillkommenderade.

Och har jag ansett mig böra i lika ödmjukhet föreslå Wansén och Collen till belöning för deras lika djerfva som äfventyrliga handling. I

sammanhang härmed får ödmjukast jag anhålla om förhållnings ordres angående deras eqvipierande, emedan vid Halfbataljonen ej finns några för dem nödiga Krono kläder och öfriga persedlar.

Major von Essen la

No 784

Åbo den 23 December
1855

T. f. Adjutant Fänrik Mesterton

Majuri von Essenin raportti on asiallinen ja yksinkertainen, se on sotilaan virallinen raportti esimiehelleen. Nähtävästi raportin viimeinen kappale on ollut laatijansa kannalta tärkein: vankeudesta palanneiden sotilaiden tuli saada asialliset varusteet menettämiensä tilalle. Mikäli reservipuolipataljoonalla olisi sattunut olemaan riittävästi varusteita Wansénille ja Collenille, olisi tämä seikkailurikas pakomatka ehkä jäänytkin vain pitkänä kasarmi-iltoina kerrottavaksi perimätiedoksi, josta nykyajan kuulija panisi aimo annoksen mielikuvituksen tilille. Lohdullista on lukea raportin viimeisen kappaleen marginaaliin tehty merkintä, joka todistaa huollon pelanneen tuolloinkin. Siinä nähtävästi joko eversti Lyra tai pataljoonan huotopäällikkö antaa käskyn varustaa Wansén ja Collen kuolleilta sotilailta jääneillä univormuilla kunnes heille ehditään valmistaa uudet vaatteet.

Oma-aloitteisuus, sopeutuvaisuus monenlaisiin olosuhteisiin, rohkeus ja neuvokkuus on katsottu viime sotien aikaisten suomalaisten sotilaiden parhaiksi ominaisuuksiksi. Näitä ominaisuuksia on runsain mitoin ollut myös aliupseeri Wansénilla ja välskäri Collenilla.

Summary

A MILITARY ADVENTURE DURING THE DAYS OF THE CRIMEAN WAR

In August 1855 when the Crimean War touched the Finnish shores an English and a French naval unit captured Bomarsund fortress in the Aland archipelago and its surviving defenders were taken prisoners - of - war either in France or England.

In December the same year two men reported for duty in Turku; they were Senior Sergeant Wansén and Junior Surgeon Collen, who had escaped from England. In his report, Major von Essen retold their adventurous escape to his battalion commander, Colonel Lyra. They had escaped from Lewes and had, after many adventures, reached London, sailed from there to Norway on a Swedish ship and eventually reached Finland via Stockholm. Their route showed ingenuity, courage and initiative, which traditionally are the best characteristics of a Finnish soldier.

**UUSI
SOTAMUISTO-
NÄYTTELY**
MESSUHALLISSA JÄRJESTÄNYT SOTAMUSEO

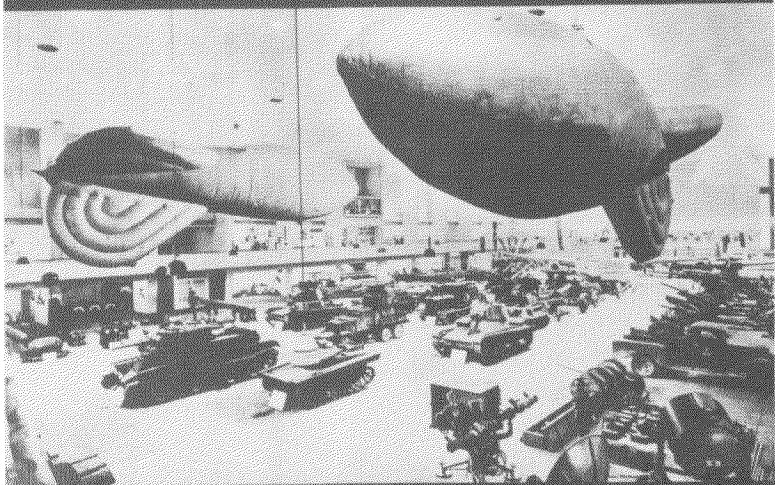

**PUNA-ARMEIJA
SOTASAALIIMME VALOSSA**

AVOINNA ARKIPÄIVISIN KLO 12-21, PYHÄPÄIVINÄ KLO 10-21

(Loppujen myynti lopetetaan klo 20)

PÄÄSYMAKSU 5 mk. Tulot invaliideille

R.W. Palmroth

SOTAMUISTONÄYTTELYT 1941 — 1943¹⁾

Alkuvaiheet

Jouduttuani toisen maailmansodan alettua syyskuussa 1939 komenetuksi täysin yllättäen toisiin — ja varsin vaativiin — tehtäviin jäi varsinaisen virkani hoitaminen Sotamuseossa kokonaan sivuun, enkä pääsyt edes sen evakuoimisvaihetta valvomaan. Kun sitten Talvisodan puhjettua lisäksi jouduin pysyvästi pääkaupungin ulkopuolelle (Päämajan toimistopäällikkönä), en ehtinyt kuin vilkaisemaan sitä — verraten vaatimatonta — sotasaalisnäyttelyä, joka pimennetyssä ja heikosti auratussa Helsingissä sisukkaasti kyhättiin kokoon Messuhallissa. Sen puuhamiehenä oli hyvin tuntemani innokas museoharrastelija, nuori taiteilija Bure *Litoni*us, joka jo tuolloin toimi Suomen Filmitieteellisuuden pukuasi-antuntijana. Niinpä ei minulla tuosta ensimmäisestä yrityksestä sotamuistojen esillepanossa ole tarkkaa mielikuvaa. Pakkasen puremassa ja kaikin puolin ankeassa evakuoitun Helsingin ilmapiirissä ei tällaisella, yksityisen yritteliäisyyden pohjalla toimivalla tilapäisnäyttelyllä tietenkään ollut mainittavaa merkitystä, semminkin kun maan kaikki voimat olivat keskitetyt torjuntasotaan ja pääkaupungissa elettiin yhtämittaisessa ilmapommituksen uhatta. Näin ollen joudun sivuuttamaan tämän Talvisodan näyttelyn näin vähäisin lausein, antaen toki tunnustuksen in-
tomieliselle yritykselle.

Ns. välirauhan aikana — syksystä 1940 kesään 1941 — ei mielialojen ollessa ymmärrettävistäkin lamassa pääsnyt paljoakaan tapahtumaan sotamuistokeräyksen kohdalla eikä Sotamuseon aihepiirissä ylimalkaan. Elettiin ikään kuin kriisin jälkeistä hitaastitoipumisen aikaa vähän joka alalla, eikä Sotamuseo suinkaan tehnyt poikkeusta, mieluummin päin-

1) Kun viime sotiemme aikaisista sotamuistonäyttelyistä ei ole laadittu yhtenäistä asiatietoihin perustuvaa esitystä, on kirjoittaja ko näyttelyjen silloisena päällikkönä pyrkinyt tässä valottamaan asiaa omien muistietietojensa pohjalta korostaen epätarkkuuksien ja unohtusten mahdollisuutta yksityiskohdissa. Kirjoitusta havainnollistavat valokuvat ovat majuri R. W. Palmrothin Sotamuseolle lahjoittamista kuvakokoelmista.

vastoin. ”Nuoltiin haavoja”, kuten sanonta kuului. Pommitusvaurioita ei Sotamuseokaan ollut täysin säästynyt.

Kevättalvella 1941 ryhdyttiin kuitenkin — tosin arastellen — toimenpiteisiin suppean muistonäyttelyn avaamiseksi Suomenlinnassa, joka oli lähes 10 vuoden ajan ollut Sotamuseon työssijana (Carpelanin bastioni). Sikääläisen entisen museorakennuksen korjaussuunnitelman ohessa anottiin Muinaistieteelliseltä Toimikunnalta Kustaanmiekalla sijaitsevan ns. Delvigin kellaribastionin luovuttamista lisätilaksi näyttelyä varten, erityisesti äsken käydyin Talvisodan sotamuistoja silmälläpitäen. Anomukseen tosin suostuttiin ja tarpeellisiin kunnostamistöihinkin jo ryhdyttiin tarkoituksella saada pienoisnäyttely kesällä avatuksi, mutta Jatkosodan sitten Juhannuksen jälkeen alettua oli suunnitelmasta luovuttava, eikä Delvigin bastioni pienuutensa vuoksi sitten enää voinut tulla kysymykseen. Asiat alkoivat vyöryä aivan odottamattomalla voimalla myös Sotamuseon kohdalla.

Esinekeräyksen organisointi

Uuden sodan jälkeen yllättävästi alettua kesällä 1941 ei asioista päätävillä tahoilla ymmärrettävästikään ollut enää aikaa kallistaa korvaansa Sotamuseon huolille, ja kaikki toiminta tällä taholla jäi jälleen pelkästään omatoimisuuden varaan. Lisäksi sai allekirjoittanut uudelleen komennuksen toisiin tehtäviin — aluksi Valtion Tiedotuslaitoksen käyttöön ja lähinnä propagandistisiin tehtäviin. (Panin mm. alulle suosituiksi tulleet radioidut asemiesillat ja järjestelin selostustoimintaa radiossa).

Kun saamani vähäiset tehtävät tuntuivat minusta — toimintaan totuneena — kuitenkin turhauttavilta ja huomasin elettävän suorastaan etsikkoaikaa, mitä Sotamuseon esineistön lisäämiseen tuli, matkustin Mikkeliin kyselemään töitä sekä tutkimaan mahdollisuuksia esinekeräyksen organisoimiseksi itse ”pääkallonpaikalla”. Otin yhteyden siellä entiseen esimieheeni eversti Heikki Nurmioon, joka neuvottelumme perusteella lähtikin suoraapäätä Ylipäällikön puheille ja sai kuin saikin suunnitelmallemme organisoida allekirjoittaneen johdolla sotamateriaalikeräys kaikilla sotatoimialueilla sekä järjestää viipymättä Messuhalliin Helsingissä aluksi sotapropagandistinen näyttely. Lähinnä sentyyppistä kevyttä aineistoa oli näet jo heti sodan alettua alkanut tip-

pua eri rintamosilta niin Mikkeliin kuin Sotamuseoonkin Helsinkiin. Näine valtuuksineni palasin pääkaupunkiin ja panin heti toimeksi.

Varasin käyttööni Messuhallin perushenkilökuntineen ja ryhdyin koomaan sopivia miehiä lähetettäväksi kaikille rintamosille ottamaan talteen sotasaalisesineistöä tulevia näyttelyitä varten ja Sotamuseon nimiin. Erityiset pahviset nimilaput painettiin kiinnitettäväksi esineisiin. Kädenkäänteessä minulla olikin sitten koossa tusinan verran vapaaehtoisia B- ja C-miehiä lähetettäväksi viipymättä suunniteltuihin tehtäviin. Mutta työryhmän pelkkä into ei riittänyt. Heille oli myös luotava mahdollisuudet tehtävänsä suorittamiseen, ja siitä syystä heille oli saatava ”peitset kurkkuun”, s. o. heille oli suotava sotilasvirkamiehen titteli, voidakseen toimia tarpeellisen tehokkaasti sodankin aikana hierarkisissa ja nimenomaan epäluuloisissa olosuhteissa. Miehet olivat koulutuksellisesti korkeintaan aliupseeritasolla ja oli odotettavissa vaikeuksia toimittaessa näin oudolla alalla. ”Ylennykset” sujuivat vaivattomasti.

Lyhyen ”seminaarin” jälkeen komensin työryhmän Mikkeliin, mistä he saivat viralliset komennuksensa rintamalohkoilleen ja siellä sikäläisten tk-komppanioiden yhteyteen tehtävänään ottaa talteen, merkitä ja lähettää kaikkea saatavilla olevaa sotasaalismateriaalia Sotamuseon osoitteella Helsingin Messuhalliin. Näin meneteltiin ja tulokset osoittautuivat erinomaisiksi, — riippuen tämä lähinnä itse kunkin oma-aloitteisuudesta ja sopeutumisesta kulloinkin vallitseviin oloihin. Nämä Sotamuseon henkilökuntaan liitetyt sotilasvirkamiehet (ns. ”politrukit”) olivat kaikki ennalta tunteamiani eri alojen edustajia, ja luettelen heidät aakkosjärjestyksessä: Ossi *Elstelä*, näyttelijä ja elokuvaohjaaja, Yrjö *Grönhagen*, toimittaja, Aarne *Haapakoski*, kirjailija (nimim. *Outsider*), Reino (Retu) *Kukkonen*, toim. sihteeri, urheilujohtaja, Arvo *Lehesmaa*, Kansallisteatterin näyttelijä, Toivo *Palmroth*, tehtaan edustaja, säveltäjä, Olavi *Parkkinen*, isännöitsijä (Suomen Messut), Eero *Schroderus*, pankinjohtaja ja Väinö *Tulosmaa*, elokuvajärjestäjä. Ryhmään kuului lisäksi Sotamuseon palveluksessa ennestään oleva ylimäär. amanuenssi Lauri *Saastamoinen*, joka kuten myös *Parkkinen* toimi lähinnä lähetysten vastaanottajana. Myöhemmin syksyllä lisättiin henkilökuntaa vielä huomattavasti näyttelyjä järjestettäessä, joten Sotamuseon henkilöstö, johon sotamuseonhoitajan ja vahtimestarin lisäksi oli kuulunut vain em. amanuenssi (ei hänkään vakanssilla) ja pari konekirjoittajatarta, oli yhtäkkiä paisunut joukkueen vahvuiseksi. Edellälueteltujen lisäksi kuului

”poppooseen” näyttelyjen aikana useita kymmeniä henkilöitä, kuka pitemmän kuka lyhyemmän ajan.

Lisää henkilökuntaa

Näyttelyjen järjestelyitä varten henkilökuntaan liitettiin komennettuina tai vapaaehtoisina seuraavat eri ammattialoja edustavat henkilöt: ratsumestari Soini Talaskivi toimistopäällikkönä, toim johtaja Harry Röneholm yleissuunnittelijana, teknikko Ilmari Viitanen näyttelyn teknikkona, sot virk. Urho Aarnio tekstausryhmän vanhimpana sekä alikers Ernst Roose ja K Joutsen tekstaaajina, kapt L L Leppänen, luutn T Lemminkäinen, alik M Oittinen, korpr J Pohjonen sekä sotamiehet S Tohka ja A Tukiainen kuvaamataiteilijoina, tohtori Torsten Steinby ruotsinkielen spesialistina, professori Mansikka, maist H J Viherjuuri, toim joht E Leitzinger, tekn joht Hjalmar Armfelt ja antiikkikaupp Jegorow venäjänkielen kääntäjinä, pastori Eino Kiuas ja tait Bure Litonius erikoisavustajina, samoin tait S Tulonen (lyhyen ajan), rouvat Sanni Mäkelä, Irja Leinonen, Kaija Viherjuuri ja A Ruija toimistoapulaishina ja alik E Söderberg, korpr B Back, H Fors ja Y Laamanen, sotamiehet S Kettunen ja Forsblom sekä neiti U-M Räsänen läheteinä. Käytävissä olevan Messuhallin oman runkohenkilökunnan (vahtimestareita ja siivoojia) lisäksi oli näyttelyjen ajaksi komennettu ryhmä nostomiehiä vartiomiehistöksi. Näyttelyjen kassanhoitajana toimi koko ajan rouva Ansa Mäkinen H:gin Komendantinvirastosta.

Kaikki muut säilyivät sodan aikana vahingoittumattomina paitsi sot virk Grönhagen Lapin ryhmästä, joka ilmoitettiin hävinneeksi sekä ratsumest Talaskivi, joka oli haavoittunut käteen jo ennen komennustaan Sotamuseoon. Sodanaikainen tilapäishenkilökunta pysyi pääpiirtein koossa aina syksyyn 1944 (erikoisavustajia lukuunottamatta), jolloin kotiuttaminen tapahtui. Näyttelymateriaali jouduttiin sotamuistonäyttely II:n päätyttyä taltioimaan eri varastoihin — kuten myöhemmin tulen kertomaan — ja osa esineistöä siirrettiin helmikuun 1944 pommitusten jälkeen kiireesti eri paikkoihin ympäri Suomea. Tällöin myös henkilökunta hajaantui, ns ydinjoukon siirtyessä Heinolan mlk:n ent. kunnantalolle. Minä toimin tuolloin muissa tehtävissä Kannaksella ja Viipurissa.

Mutta on jo aika siirtyä itse pääasiaan — sotamuistonäyttelyihin Messuhallissa 1941—43. (Olen edellä pyrkinyt merkitsemään muistiin mahdollisimman paljon detaljeja, koska lienen tällä hetkellä lähes ainoa, joka kyseisiä asioita vielä ulkomaistista kykenee kartoittamaan. Asioiden assosioituminen saattaisi kuitenkin venyttää tätä esitystä tarpeettomasti, joten yritän karsia kaiken tarpeettoman).

Näyttelyt

Sotamuistonäyttely I (Neuvostopropaganda sotasaaliimme valossa) avattiin 27. 9. 1941 Helsingin Messuhallissa. Näyttely oli — niin kuin Päämajan korkeimmalta taholta todettiin — siisti ja asiallinen. Koko Messuhalli oli käytössä yläkerran nishejä myöten, ja sisällys selviää pääpiirteiltään seuraavista eri osastojen otsikoista: Venäjän historia propaganda-aiheena, Bolshevismien kehitys propaganda-aiheena, Bolshevikkien kuvienpalvonta esineistön valossa, Jumalattomuusliike kuvamateriaalin valossa, Suuri kuvagalleria asiatietoineen (Bolshevismien tunnetuimmat henkilöt), Puna-armeija sotasaaliimme valossa.

Viimeksi mainittu osasto, joka materiaaliin nähden esiintyi näyttelyn näyttävimpänä osana, korosti erityisesti taisteluvastustajamme puna-armeijan korkeata laadullista — ja tietenkin myös määrällistä — tasoa. Siitä oli esillä näytteinä sotasaaliina otettua korkealuokkaista järeämpää aseistusta, kuten niin maalla kuin vedessäkin kulkevia hyökkäysvaunuja (panssareita), maastoautoja, lentokoneita laskuvarjoineen, erikaliiperista tykistöä, konekivääreitä, kranaatin- ja liekinheittäjiä ym. sekä runsaasti kevyempää aseistusta, miinoja, käsiaseita, varusteita, pukuja, kartoja, lippuja, viihdytysvälineistöä jne.

Koska näyttelyn pääteemana oli nimenomaan vastapuolen propaganda, oli sitä esitteleville rakennelmille varattu runsaasti tilaa, ja sitä-hän Messuhallin kokoisessa rakennuksessa oli riittämiin. Isokokoisista näyttelyesineistä on mainittava lukuisat kuvapatsaat sekä mahtava porttirakennelma viisisakaraisine punatähtineen, — sinänsä varsin dekoratiivinen asetelma. Eniten oli näyttelyssä kuitenkin kuvia ja julisteita, aiheina mitä moninaisimmat propagandistiset asiat, esimerkkeinä kolhoosivaihtoimet, suksipropaganda (talvisodan kokemusten perusteella.), ylitykset ”Isäisellemme Aurinkoiselle” sekä pilapiirroksin tehostetut iskulauseet ”Kuolema fasismille” jne.

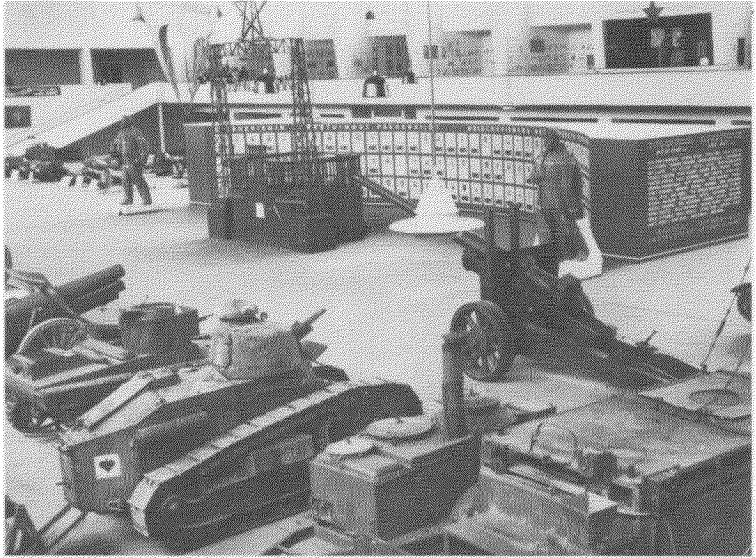

**Näkymä ykkösnäyttelystä syksyllä 1941 Messuhallissa.
View of the first exhibition autumn 1941.**



**Untamo Utrio ja Viki Raaska haastattelevat radioon näyttelyn päällik-
köä, kapteeni R. W. Palmrothia.
The director of the exhibition Capt. R. W. Palmroth being interviewed.**

Varsin lyhyeen valmistusaikaan katsoen oli näyttelyä pidettävä onnistuneena ja olosuhteet huomioonottaen myös katsojamäärää 122 000 henkilöä tyydyttävänä. Todisteena siitä, että näyttelyä myös arvostettiin ylimmällä taholla, on Tasavallan presidentti Risto Rytin vierailu. Myös naapurimaamme Ruotsin perintöprinssi Gustaf Adolf seurueineen kävi tutustumassa näyttelyyn. Kun sotamarsalkka *Mannerheim* ei yrityksistään huolimatta saanut aikaansa riittämään käydäkseen henkilökohtaisesti näyttelyssä, salli hän allekirjoittaneelle näyttelyn päällikkönä tilaisuuden näyttelyn esittelyyn — valokuva-albumin muodossa — kahdenkeskisessä vastaanotossa virkahuoneessaan Mikkelissä. Tässä tilaisuudessa hän esitti henkilökohtaiset kiitoksensa sekä antoi luvan varsinaisen sotasaalisnäyttelyn järjestämiselle samoissa merkeissä ja tehos-
tetuin toimenpitein.

Näyttely suljettiin 9. 11. 1941 ja sen nettotulot (n. 200 000 mk) luovutettiin ylipäällikön määräyksestä presidentti Kallion rahastolle.

Sotamuistonnäyttely II (P u n a - a r m e i j a sotasaaliimme valossa) seurasi välittömästi edellistä, ja sen järjestelyt aloitettiinkin jo prop.näyttelyn kestäessä. Näyttelyesineistöähän tulvi noina kuukausina eri rintamanosilta keräilijöiden toimesta lähes päivittäin, joten alettiin kärsiä peräti runsauden pulasta. Tämä joudutti uuden näyttelyn pystyttämisen tarvetta. Näyttelyn päällikkönä toimi edelleen allekirjoittanut, kapteeni R. W. Palmroth YE:n päällikön käskyn / 2. 9. 1941 mukaisesti lähimpinä miehinä näyttelytoimiston päällikkö, ratsimest. S. Talaskivi, Suomen Messujen toim. joht. H. Rönehalm ja adjutanttini, sot. virk. E. Schroderus.

Tämä uusi näyttely oli huomattavasti edellistä laajempi ja näyttävämpi käsittäen yksityiskohtia myöten vastassa olevan voimakkaan vihollisen eri aselajit — alkaen Messuhallin katosta riippuvista valtavan suurista sulkupalloista ja ulottuen ulossijoitettuihin syöksyveneisiin. Tykistöä ja panssareita oli näytteillä Messuhallin täydeltä, joten halli muistutti paremmanpuolista asearsenaalia. Eikä kysymyksessä suinkaan ollut rikkiammuttu tai muuten keho kalusto, vaan kaikki esineet olivat tip-topkunnossa osoituksena nimenomaan siitä voimasta ja huippumodernista aseistuksesta, jota vastaan poikamme parhaillaan taistelivat. Täten oli tarkoituksena korostaa saavuttamiemme menestysten arvoa kuin myös osoittaa käyvämmä omaa sotaamme — pohjoisessa taistelevista saksalaisista riippumatta. Näyttelymateriaali olikin kokonaisuudessaan omil-

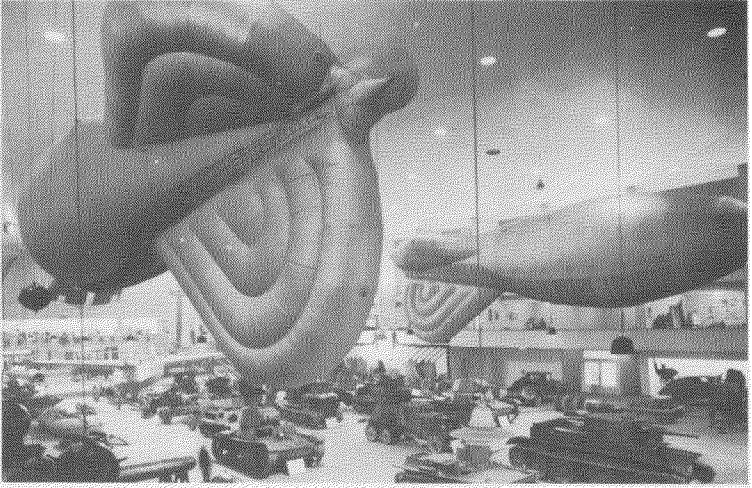

Toisen sotamüistonäyttelyn runsas esineistö täytti Messuhallin lattiasta kattoon.

Part of the vast material of the second exhibition.

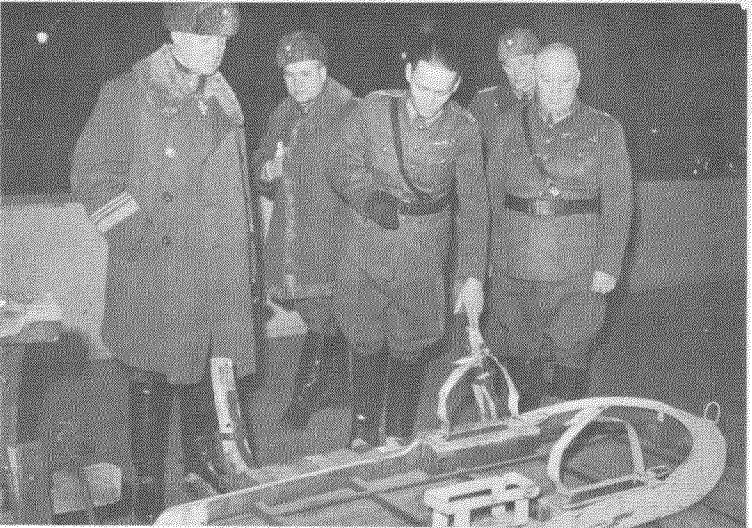

**Näyttelytoimiston päällikkö ratsumestari S. Talaskivi esittelee sotasaa-
lisahkiota kenrl R. Waldenille ja kenrm O. Oleniukselle. Taempana ev
L. Leander ja evl E. Saastamoinen.**

ta rintamanosiltamme otettua sotasaalista. Varsin suuritöinen ja valmistuttuaan erittäin vaikuttava oli ns. silvormugalleria venäl. sotilaspuvuista kautta aikojen. Sen sommittelussa tulivat pukuspesialisti B. Litiuksen kyvyt ansiokkaasti esille.

Tätä näyttelyä pidettiin yleisesti vielä edellistakin onnistuneempana, ja se herätti huomiota sekä sai tunnustusta myös ulkomaisten vieraiden taholta. (Seurauksena olivat mm. pyynöt saada näyttelyosastot Ruotsiin, Tanskaan, Saksaan ja Itävaltaan). Kävijämäärä jäi kuitenkin edellistä alhaisemmaksi johtuen epäsuotuisasta ajankohdasta talvella 1941-42, jolloin pyryt ja pakkaset - kuin myös hälytykset — pahoin häiritsivät sodanaikaisen pääkaupungin elämää. Maksaneita näyttelyvieraita noteerattiin vain 110 081 ja joskaan näyttelyä ei oltu järjestetty ansiomielessä, kertyi pääsymaksuista nettoa 70 000 mk, mikä summa luovutettiin ylipäällikön määräyksestä sota-invalideille.

Tämän näyttelyn — samoin kuin edellisenkin — talouspuolesta ja tilityksistä vastasi Helsingin Komendantinvirasto. Minimaalisen pientä pääsymaksua on pidettävä virheenä. Se ei kuitenkaan ollut järjestäjien määrättävissä. Osittain siitä ja vartiomiesthistön vähäisyydestä johtuen sattui näyttelyn aikana myös useita anastuksia, jopa taskuaseita vietiin lukituista vitriineistä. Nämä harmit kuin myös näyttelyajan lyhytaikaisuus (20. 12. 1941 — 15. 2. 1942) jäivät negatiivisina seikkoina näyttelystä mieleen, kokonaisuutta kuitenkin häiritsemättä. Syynä näyttelyajan supistamiseen oli Messuhallin varaaminen välillä muuhun käyttöön sekä kolmannen suurnäyttelyn suunnitteleminen — kuin myös erillisten pienoisnäyttelyjen järjestäminen Helsingin ulkopuolelle sekä ulkomaille.

Pienoisnäyttelyt. (ns. kiertonäyttelyt kotimaassa ja Ruotsissa). Yhteistoiminnassa paikallisten aseveliyhdistysten kanssa järjestettiin 16. 11. 1941 — 30. 4. 1943 maaseutua varten kiertäviä pienoisnäyttelyitä, joiden esineistön rungon muodostivat Sotamuseolle toimitettujen näyttelyesineiden kaksoiskappaleet ja joihin kultakin ao. paikkakunnalta liitettiin lisäesineistöä tarpeen mukaan lainaksi. Näistä näyttelyistä kertyneet — varsin vaatimattomat — tulot jäivät ao. aseveliyhdistysten hyväksi. Nämä näyttelyt pohjustettiin sotamuistonäyttelyjen toimistosta Messuhallista ja niiden johdattajina olivat henkilökunnasta aina kulloinkin irroitettut toimitsijat. Näyttelypaikat ja näyttelyajat olivat:

Tampere	16. 11. — 30. 11. 1941
Kuopio	21. 3. — 6. 4. 1942

Vaasa	18. 4. — 1. 5. 1942
Pori	17. 5. — 31. 5. 1942
Jyväskylä	7. 6. — 21. 6. 1942
Kokkola	28. 6. — 12. 7. 1942
Oulu	18. 7. — 28. 7. 1942
Viipuri	15. 8. — 30. 8. 1942
Lahti	18. 9. — 27. 9. 1942
Lappeenranta	13. 10. — 18. 10. 1942
Hämeenlinna	31. 10. — 9. 11. 1942
Joensuu	21. 11. — 2. 12. 1942
Rovaniemi	16. 1. — 25. 1. 1943
Turku	17. 4. — 30. 4. 1943

Näiden näyttelyiden arvo ja tulos jäivät monestakin syystä suhteellisen vähäisiksi. Sen sijaan Ruotsiin järjestetty näyttely oli propagandiarvoltaan huomattavasti tärkeämpi. Siitä muutama muistelmia.

Yhteistoiminnassa Ulkoministeriön ja Samfundet Sverige-Finlandin kanssa järjestettiin syksyllä 1942 erityinen propagandanäyttely Ruotsia varten, nimellä Finlands kamp för tro, hem och fosterland. Se avattiin Ostermanin hallissa Tukholmassa 25. 9. 1942 ja suljettiin 11. 10. 1942. Toimin sen päällikkönä ja muistan pienenä huvittavana detaljina, että kun juuri odoteltiin kuninkaallisia, huomasin erään taulun poikkeavan muutaman sentin tarkoitettusta tasosta ja sieppasin vasaran lyödäkseni nupin oikeaan kohtaan. Tällöin syöksyi kimppuuni paikallinen järjestyneen ammattiosaston työmies ja riisti vasaran kädestäni. Minulla ei ollut oikeutta tehdä heille kuuluvaa työtä, joten minun oli vain todettava tällainen byrokraattinen pyhä yksinkertaisuus sekä pysyttävä omissa ympyröissäni. Toisin sanoen riennettävä vastaanottamaan korkeita vieraita. Hyvä näin, vaikka meillä oli totuttu ”suoraan toimintaan”.

Tämän erittäin aistikkaan ja asioita valaisevan pienoisnäyttelyn oli suunnitellut lähinnä Harry Rönehholm ja se käsitti pääasiassa seinä- (elementti) materiaalia. Näyttely kiersi talvella 1942-43 myös eri paikkakunnilla Ruotsissa (Uppsåla, Göteborg, Hälsingborg, Malmö, Karlskrona ja Jönköping), mutta siirtyminen Kööpenhaminaan viivästy ja lopulta raukesi kokonaan.

Tarkoituksena oli myös avustaa Berliiniin suunniteltua näyttelyä, mutta tuhoisien ilmapommitusten johdosta hanke siirrettiin Wieniin, jonne jo sain henkilökohtaisen kutsun Suomen osaston rakentamista

valvomaan. Ylipäällikkö kuitenkin kielsi syksyllä 1943 ko. matkan kuin myös Suomen virallisen mukanaolon näyttelyssä. Tilanteen muututtua tyrehtyi tähän myös kaikki muu suunniteltu näyttelytoiminta ja minäkin sain komennuksen toisiin tehtäviin. Vahingoksemme jäi Saksasta luvattu vaihtomateriaali, kun meikäläisten esittelyaineisto oli jo hienosti pakattuna ehtinyt lähteä toivottomalle matkalleen. Minne sitten lieneekin lopulta päätynyt, siitä ei ole tietoa, eikä asiaa liioin ole peräänkuulutettu. Varmana kuitenkin on pidettävä, että kyseinen lahjamateriaali ei milloinkaan ole missään muodossa tullut esille, eikä asialla enää siinä vaiheessa ollut merkitystään.

Olisi luonnollisesti ollut kiintoisaa päästä käymään sotaikäyvässä Saksassa, jonka Zeughaus-museo oli minulle ennestään tuttu. Tilanteen muututtua ei kuitenkaan enää ollut mielekästä yhteistoiminnan jatkaminen tässä sen enemmän kuin muussakaan muodossa. Onkin merkillepantavaa, että saksalaiset Suomessa eivät olleet suurestikaan kiinnostuneita kyseisistä Messuhallin näyttelyistä. En muista heistä kovinkaan monen ”aseveljen” siellä vierailleen. Yksinomaan Helsingissä ei minun kuitenkaan toki tarvinnut näyttelyiden takia oleilla, vaan pääsin tekemään jopa useankin otteeseen matkoja keräys-, tarkastus- ja propagandatarkoituksissa eri rintamanosille, kuten Karhumäen, Äänislinnan ja Syvärin suunnille sekä Kannakselle ja Hangon lohkolle. Kaikkialla sai todeta myötämielisyyttä sotamuistonäyttelyitä kohtaan ja nimenomaan seuraavaa näyttelyä kohtaan, jossa suomalainen korpisoturi astuisi esille ”kaikessa karussa kunniaassaan”.

Tässä yhteydessä tekee mieleni — ellei muuten niin kuriositeettina — mainita eräästä neuvottelusta, johon jouduin kutsuttuna mukaan muistaakseni kevättälvellä 1942. Vaikka, kuten lienee yleisesti tunnettua, Suomi ei osallistunut Leningradin piiritykseen (ylipäällikön jyrkästä kiellosta johtuen), oli näet otettava huomioon mahdollisuus, että saksalaiset valtaisivat tuon meidän historiaamme monella tavoin läheisesti liittyvän Nevan kaupungin. Niinpä oli ko. neuvottelussa aiheena tällainen — tuolloin vielä jopa todennäköinen — operatiivinen saavutus. Minulta kysyttiin, mitä toivomuksia Sotamuseolla olisi tällaisessa tapauksessa. Muistelen vastanneeni, että ainakin olisi mielestäni pidettävä huoli siitä, etteivät saksalaiset pääsisi ”hamstraamaan” Suomelta eri sotien aikana vallattuja sotalippuja ym. arvomuistoista esineistöä. Enempää ei noin oudosta asiasta äkkiseltään ollut mahdollista sanoa, enkä minä — sivu-



Ruotsalaisupseereita näyttelyvieraina. Suomalaisina isäntinä mm. Tahko Pihkala ja Erik von Freneckell. Oikealla oppaina H. Rönehalm ja R. W. Palmroth.

Swedish officers visiting the exhibition.



Kolmannen näyttelyn suunnittelutyöt käynnissä. Etualalla O. Elstelä ja O. Parkkinen, vas. takana E. Roose ja L. Saastamoinen, kartan ääressä U. Aarnio, sitten R. W. Palmroth ja E. Schroderus.

Planning the third exhibition under direction of Capt. R. W. Palmroth.

mennen sanoen — hetkeäkään uskonut tuollaiseen utopiaan.

Sotamuistonäyttely III. (Idea joka jäi toteutumatta tilanteen muututtua.) Jo edellisten näyttelyjen aikana ryhdyttiin suunnittelemaan Suomen taistelevalle armeijalle ja koko sotahistoriallemme omistettua suurnäyttelyä, josta utopistisena työnimenä käytettiin ”Voitonnäyttelyn” nimeä. Tämän suurisuuntaisen ja myös ennakkovaroja vaativan näyttelyn aikaansaaminen kohtasi runsaasti vaikeuksia (mm. kenraaliluutnantti V. E. Tuompo Päämajassa asettui hanketta vastustamaan), ja monien eri vaiheiden jälkeen — useampaan otteeseen lykkäydyttyään — asia sittemmin sodan viime vaiheiden aiheuttamissa olosuhteissa tyystin raukesi. Paljon työtä kuitenkin ehdittiin tätä näyttelyä varten tehdä ja esineiden keruuta jatkettiin, mitkä tulokset joka tapauksessa jäivät rikastuttamaan Sotamuseon kokoelmia. Valtiolle ei aiheutunut tästä suunnittelutyöstä kustannuksia, vaan rahoitus järjestettiin muulla tavoin. Näyttelyn kieltämisestä luonnollisesti kärsittiin propagandisesti, ja myös näyttelystä laskettu voitto jäi Sotamuseon tappioksi, — olihan mm. postihallituksen myöntämän erikoispostimerkin tuoton laskettu nousevan varsin merkittäviin summiin.

Eräänä tätä utopistista näyttelyä silmälläpitäen tehtynä sangen mittavana erikoistyonä on mainittava muotokuvasarjan valmistaminen ylimmästä päällystöstämme. Tätä projektia varten haalittiin kokoon sellaisia reserviläisiä ja nostomiehiä, jotka olivat ammatiltaan kuvanveistäjiä. He saivat tehtäväkseen kyseisen muotokuvasarjan valmistamisen ja päästiinkin tässä työssä varsin pitkälle. Ahkerimpia näistä veistäjistä olivat aikaisemmin mainitut Sakari Tohka, Jussi Pohjonen, Lauri Leppänen, Mauno Oittinen ja Aimo Tukiainen sekä apuvoimina vielä Oskari Jauhiainen, Alpo Sailo, Viljo Savikurki, Christian Sibelius ja Jyrki Sailo. Myös Evert Yli-Porila ja Heikki Varja osallistuivat tähän työhön, jonka tulokset koituivat sittemmin Sotamuseolle sangen näyttäväiksi ja arvokkaiksi.

Mitä varsinaiseen näyttelyaineistoon tulee, jouduttiin välirauhansopimuksen § 15:n mukaisesti palauttamaan Neuvostoliitolle Itä-Karjalan alueelta lähetettyä esineistöä kunnostettuna. Tämä palautus käsitti 4 rautatievaunua, sisältäen kuvapatsaita, muotokuvia ym sekä Petroskoin museosta Sotamuseolle säilytettäväksi lähetettyä tavaraa. Tähän operaatioon en joutunut osallistumaan, koska minulle oli samanaikaisesti määrätty sotavankien palauttaminen uutena tehtävänä, mutta eräässä suh-

teessa jouduin kuitenkin vielä kesällä 1945 tekemisiin näyttelymateriaalin kanssa, mikä on taas luku erikseen. Mainittakoon sekin tässä eräänlaisena detaljina ja ikään kuin pisteenä iin päälle, vaikka olenkin siitä tarkemmin kertonut muistelmateoksessani *Kuin vierivä virta / WSOY*.

Jälkinäytös (Kiittämättömyys on maailman palkka).

Sotamuistonäyttelyihin koottu ja kooltaan varsin tilaavievä sotasäilismateriaali oli eri vaiheissa aina jonnekin varastoitava, eivätkä sodan aikaiset olosuhteet suinkaan olleet tällaiselle toiminnalle suotuisat. Silloisen Hippodromin ja Kellosaaren lentohallin lisäksi onnistuin saamaan urheilutoverini, stadionin isännöitsijä Jussi Tossavaisen myötävaikutuksella osalle raskainta ja isokokoisinta esineistöä tilaa stadionin katsomo-kaarteen alta, mihin kyhättiin tilapäinen varastoaitaus. Tuo hylkylaudoista tehty aitaus oli kuitenkin niin hatara, että sen raoista pääsi näkemään, millaista panssariaseistusta siellä oli. Niinpä sitten muuan siivooja (?) olikin tehnyt mielestään kaikkien aikojen paljastuksen ja riensi tiedottamaan "asekätkenästä" tiettyyn instanssiin. Ja seurauksena oli, että minut, joka jo olin keväällä 1945 joutunut jättämään virkani Puolustuslaitoksessa niisanottuna ei-suotavana henkilönä, tultiin vangitsemaan kesähuvilastani Suvisaaristossa kesällä 1945. Asialla olivat surullisen kuuluisat Valpon "rengit", ja näin siinä sitten kävi:

Tilanne oli lievästi sanoen hirtehin. Jouduin jättämään sormenjälkeni ja riisumaan henkselini kuten pahimmatkin rikolliset sekä virumaan Ratakadulla "pidätettynä kuulusteluja varten". Onnekseni tämä tragikoominen selkkaus päättyi aiottua nopeammin, olin näet ehtinyt viestittää tapauksesta tunnetusti taitavalle juristilleni, varatuomari Julius Lagukselle. Hänen tarmokkaat toimenpiteensä johtivat kuulusteluun ja käyntiin "rikospaikalla" jo seuraavina päivinä, joten edellä kerrotuista sotamuistonäyttelyistä minulle suunniteltu rangaistus jäi vain parin päivän arestiin ja pidättäjien täydelliseen nolaamiseen. Silloisen sisäministerin lausumat "ärräpäät" antoivat kuitenkin ymmärtää, että tuollaista nolausta ei tulla unohtamaan, minkä sitten olenkin saanut monella tavalla kokea myöhemmässä elämässäni. "Mauri oli joka tapauksessa tehnyt tehtävänsä ja sai mennä." — LOPPU.

Summary

THE WAR MATERIAL EXHIBITIONS 1941—1943

During the Continuation War two memorial exhibitions (I and II) on Russian war material that had fallen into the Finnish hands was arranged in the Exhibition Hall of Helsinki. Already during the Winter War artist Bure Litonius had organized in the partly evacuated and eclipsed Helsinki an exhibition on the same subject. In the spring of 1941 a similar exhibition was planned in Suomenlinna but a new war interrupted its preparations.

Captain (later major) R. W. Palmroth organized during the Continuation War the collection of war material for exhibitions in all parts of the front having negotiated the matter with colonel H. Nurmio who had obtained the permission of Marshal Mannerheim.

Collecting of the material was organized by placing persons into the information companies who sent the material to Helsinki. In addition to this personnel several tens of persons were required for the exhibitions. The group representing various fields of work which was assembled remained by and large in the same duties until the fall of 1944.

War material exhibition I (The Soviet propaganda in light of our war booty) was arranged 27. 9. 1941—9. 11 1941. In addition to pictures, posters and similar propaganda material the exhibition displayed many kinds of combat material. President Ryti and the Swedish Prince Gustav Adolf among others, attended the exhibition. Total number of attendants was 122 000. The head of the exhibition, captain Palmroth, was invited to explain the exhibition to marshal Mannerheim in the headquarters. The yield of the exhibition, 200 000 marks, was presented on orders of the Chief Commander to the Fund of President Kallio.

War memory exhibition II (The Red Army in light of our war booty) was arranged in winter 1941—1942 (20. 12. 41—15. 12. 1942) with the direction, as previously, of captain Palmroth. This exhibition was more extensive than the earlier one and displayed in detail all military services of the enemy. It included many tanks and artillery pieces as example of the modern technology that Finns had to fight against. The exhibition was regarded as more successful than the previous one and it received recognition in other countries, too. Request were received from abroad to have the exhibition arranged in respective countries. Paid quests totalled 110 081. On the orders of the Commander in Chief the attendance fees, 70 000 marks, were presented to war invalides.

A third extensive war memory exhibition was also under planning. In the course of time the circumstances changed and the project was drop-

ped. The aim had been to display the fighting Finnish Army and our military history in great details. A special stamp was under planning.

In addition to the great exhibitions mentioned above a touring exhibition was arranged in 14 localities the profits of which were given to respective companion in arms — societies.

In co-operation with the Ministry for Foreign Affairs and Samfundet SVERIGE—FINLAND a special propaganda exhibition, "FINLANDS KAMP FÖR TRO, HEM OCH FOSTERLAND", was arranged in Stockholm in the fall of 1942. This minor exhibition that used mainly material consisting of wall elements, toured in the winter six major cities in Sweden. A plan to arrange an exhibition in Copenhagen was cancelled, as well as plans for similar exhibitions in Berlin and Vienna.

According to article 15 of the truce agreement several railway cars of material sent from Eastern Carelia was later repaired and returned to the Soviet Union after the war.

KATSAUS SOTAHISTORIAAN LIITTYVIIN TUTKIMUKSIIN JA KIRJOITUKSIIN 1978—1979

Gradutasolta sotahistorioihin . . . episodeista laajoihin kehityskulkuihin . . .

Yritys tarkastella vaikkapa parin vuoden aikaväliä käyttäen sotahistorian alaan liittyviä suomalaisia tai Suomea koskevia tutkimuksia ja kirjoituksia on mielenkiintoinen. Kollegani Sampo Ahton käsittelemien varsinaisten ”sotilaslinjan” tutkimusten lisäksi huomioideni mukaan ilmestyi erilajuisia alan tutkimuksia suppeista akateemisista opinnäytteistä aina suuriin historiallisiin teoksiin 1978—1979 viitisenkymmentä. Tietenkin sotahistoriaan kuuluvia kysymyksiä sivutaan myös teoksissa, joissa pääpaino on poliittisella, taloudellisella jne. alalla. Niinikään muistelmakirjoissa saattaa olla kiinnostuksemme kohteen kannalta mielenkiintoisia tietoja ja kuvauksia. Näin ei olekaan aivan helppoa päätää, millä tavalla kuvata lukijalle silmäilemäänsä kirjallisuuden kenttää.

Koska puolensadan lähteen referoiminen saati sitten kriittinen tarkasteleminen olisi kirjoittajalle aineiston määrän ja moninaisuuden vuoksi ylivoimaista, tavoittelen lähinnä käsityksen antamista siitä, mille alueille ja mihin kehitysvaiheisiin tutkijain mielenkiinto näyttää lähimenneisyydessä suuntautuneen. Koetan viitata sellaisiin sotahistoriallisiin selvityksiin, jotka muutoin mahdollisesti olisivat jääneet lukijalta huomaamatta, kuten luonnollisesti esim. opinnäytteet. Suppeat tutkielmat voivat monesti piirtää esiin mielenkiintoista mosaiikkia sotahistorian monista ilmiöistä tai vaikkapa yleensä sotilaselämästämme aikojen vaihdellessa. Laajat tutkimustyöt ja henkilöihin liittyvät kirjat edellyttäisivät perinpohjaista lähestymistapaa, sillä niitä ei voi esitellä muutamin sanoin. Näin ne jäävät seuraavassa lähinnä maininnoille. Ehkä saan myös olettaa niiden olevan lukijoille tunnetumpia. Seuramme omat julkaisut osuivat aiheeltaan asian ytimeen, mutta tuon siis esille nimenomaan muuta sotahistoriallista tutkimusta.

Etenen vaatimattomammalta lähtötasolta laajemmille ja eri ryhmissä

koetan noudattaa yleispiirteisesti ilmiöiden kronologiaa.

Gradutasolla on yliopistoissamme liikuttu muutamissa tapauksissa so-tahistoriaan liittyvien kysymysten parissa. Tyydyn mainitsemaan 1978—1979 ajalta seuraavat opinnäytteet:

- Vainio, Pasi: Lammin ja Kosken ruotusotamiehet ja rakuunat vuosina 1743—1808 (Turun yliopisto);
- Suortti, Auli: Kadettikoulun lakkauttamisen vaikutus Haminan kulttuurielämään (Tampereen yliopisto);
- Saranpää, Martti: Jääkäriliike Etelä-Suomessa (Turun yliopisto);
- Kaarto, Hannu: Suomalaisten puolustusjärjestelyt Karjalan Kannaksella kesän 1944 suurtaistelujen päättymisestä aselepoon 1944 (Oulun yliopisto).

Lisensiaattityönään Turo Manninen on esittänyt tutkielman: ”Vapaus-taistelu, kansalaissota ja kapina. Sodan luonnetta koskeva kysymys Valkoisen Suomen lehdistöpropagandassa” (Jyväskylän yliopisto). Seuraa-vassa mainittavat Aatos Tanskasen väitöskirja ja Hannu Kulomaan artikkeli näyttävät esiintyneen myös gradutöinä. Todettakoon nykyisin olevan mahdollista saada Helsingissä opinnäytteet nähtäviksi kaukolai-nauksena yliopiston kirjaston avulla.

Artikkeleiden kohdalla varhaisiin aikoihin ulottuu Harry Halénin kir-joitus ”Idän vierasheimolaisten vierailuista Suomessa Venäjän sotaväen mukana” (Historiallinen Aikakauskirja 1. HAik. n:o 2, 1979, ss. 99—109). Vuosisatojen vaihtuessa silmäimme editse kulkevat 1500-lu-vun tataarit ja 1700-luvun romanialaiset husaarit sekä Suomen sotaan tuodut ”koirankuonolaiset”, jotka lienee kuljetettu tänne hyvin kaukaa idästä. 1910-luvulta on ehkä monilla vielä muistikuvia kiinalaisista ja hunguuseista sekä muista venäläisten vallitöihin osallistuneista idän vie-rasheimolaisista.

Ajallisesti vanhassa aihepiirissä liikutaan myös Ole Gripenbergin tut-kielmassa ”Finlands indelta trupper 1696—1810”, Historiska och litte-ratur-historiska studier -julkaisussa (53, 1979, ss. 159—201).

Marja Itkonen-Kailan artikkeli ”Eräs episodi Suomen sodan ajoilta: A.I. Arwidsson ja F. Bulgarin (HAik. n:o 4, 1978, ss. 331—338) paitsi kuvaa 16-vuotiaan Adolf Ivar Arwidssonin ja puolalais-venäläisen ulaa-nikornetin, myöhemmin kirjailijan Faddei Bulgarinin tapaamista Rauta-lammilla, valottaa sangen mielenkiintoisesti Suomen sodan ilmapiiriä. Esitys keskittyy Bulgarinin 1848 julkaiseman moniosaisen teoksen tar-

kasteluun. Siinä sota kuvataan ”Venäjän historian loistavaksi episodiksi, joka ansaitsisi oman Tacituksensa ja Homeroksensa”. Uutta tämän kirjoittajalle on mm. venäläisille Bulgarinin kuvauksen mukaan Oulussa järjestetty hyvä vastaanotto. ”. . . venäläiset saapuivat paraatimarssissa Ouluun. Väestö otti heidät vastaan ystävällisesti, illanviettoja järjestettiin ja Oulu osoittautui kaikin puolin miellyttäväksi ja valistuneeksi kaupungiksi.”

Itkonen-Kailan esille tuoma Bulgarinin kertomus venäläisten miellyttävistä pidoista Rautalammin pappilassa, missä mainitut miehet juuri tapasivat toisensa, antaa kovin leppöisan ”sodankuvan”. Bulgarinin kirja ansaitsisi varmaan laajemmaltikin huomiota osakseen, siksi kiinnostavilta ajankuvat vaikuttavat.

Tarkasteltuina parina vuonna näyttää Vapaussota esi- ja jälkivaiheineen yhä saaneen osakseen melko runsaasti artikkelimuotoista käsitelyä. Oiva Turpeinen on pohtinut aihetta ”Jägarrörelsen och de ryska planerna på att inkalla finländare till militärtjänst år 1916 (Historiska Tidskrift för Finland 1.HTF, n. 4, 1979, ss. 329—340). D.G. Kirby on kirjoittanut Vapaussotaa edeltäneestä voimainkokoamisen vaiheesta ”Revolutionary Ferment in Finland and the Origins of the Civil War 1917—1918 (Scandinavian Economic History Review, n:o 1, Jyväskylä, 1978, ss. 15—35). Jussi T. Lappalainen on tutkinut punakaartin sotasuunnitelmia sodan aattona: Röda gardets militära planer före kriget 1918 (HTF, n. 4, 1979, ss. 362—378). Keskeisin havainto on, ettei yhte näistä toimintasuunnitelmaa ollut edes tilanteen kiristymisvaiheessa tammikuussa lukuunottamatta tavoitteeksi asetettuja paikallisia vallanottoja. Tärkein näistä koski Helsinkiä. Päämääräksi asetettiin vain Pietarista tulevan aseavun rautatiekuljetuksen turvaaminen sekä aseiden jakaminen ensisijaisesti Etelä-Suomeen. Mm. konekiväärejä suunniteltiin jaettavaksi Helsinkiä lukuunottamatta vain yksi paikkakuntaa kohden. Viipuriin varattiin kaksi konekivääriä. Kiinnostavaa on havaita myös Pohjois-Suomea koskeneiden suunnitelmien lähes täydellinen puuttuminen ennen vihollisuuksien alkamista.

Vuoteen 1918 liittyy myös Ohto Männisen kirjoitus ”Red, White and Blue in Finland 1918, A Survey of Interpretations of the Civil War (Scandinavian Journal of History, n. 3, 1978, ss. 229—249). Tässä Tukholmassa ilmestyvässä julkaisussa Manninen käsittelee Vapaussotaa pitäen silmällä ulkomaalaista lukijakuntaa. Joka tapauksessa hänen tote-

amuksensa ”sinisistä”, ts. neutraaleina syystä tai toisesta pysytelleistä ryhmistä ja paikkakunnistakin on varsin mielenkiintoinen ja saa tarkastelijan yhtymään käsitykseen, jonka mukaan mm. tässä olisi yhä kenttää tuon historianvaiheemme tutkijoille ja sen monien ilmiöiden selitystä etesiville.

Tuula Bärlundin kirjoitus ”Punainen rautatiehallinto 1918 ja sen jälkiselvitykset” (HAik., n:o 1, 1979, ss. 3—10) kuvaa suppeasti siviilihallinnon erään osan problematiikkaa punaisessa Suomessa keväällä 1918. Vastaavia ongelmia on varmaan esiintynyt muilla hallinnonaloilla saat- taen niillä työskennelleet vaikeaan asemaan.

E. Mattisen ja A. Helbe ovat Skandinavskij Sbornik -julkaisussa (XXIII, ss. 98—115) käsitelleet aihetta ”De finska frivilligas deltagande i den sovjetfientliga interventionen i Estland 1918—1919”. Kirjoittajat asennoituvat tarkastelussaan kielteisesti suomalaisvapaaehtosiin, mutta toteavat näiden voimien vaikuttaneen tuolloin tärkeällä tavalla sotilaalliseen kehitykseen Suomenlahden eteläpuolella.

Maailmansotien välisen ajan kansainvälisiin suhteisiin liittyen Martti Turtola kirjoittaa aiheesta ”Die militärischen Beziehungen zwischen Deutschland und Finnland 1919—1939” (Helsingin yliopiston poliittisen historian laitoksen julkaisuja, 1/1978, ss. 223—241). Toisaalta poliittiset tekijät, toisaalta Suomen puolustuslaitoksen kehittämistarpeet ja ta- loudelliset näkökohdat sanelivat sotilasvierailuina ja hankintoina ilmen- neen Suomen ”suuntautumisen” kahtena rauhan vuosikymmenenä. Turtolan kirjoitus osoittaa myös Saksaan rakennellun suhteita tässä mielessä. Oli kuitenkin enemmän kysymys detaljimaisesta toiminnasta kuin mistään orientoitumisesta yhtäläillä heikon Weimarin Saksan kuin nopeasti nousseen kansallissosialistisen Saksan alkuvuosina. Kirjoittaja ei suorita vertailuja Saksaan ja muihin maihin kehiteltyjen suhteiden vä- lillä. Edellinen tuskin saisi niissä erityissijaa.

Muutamain artikkelein ovat suomalaiset tutkijat valottaneet toisen maailmansodan vuosia. Kullervo Killinen kysyy ”Suomen sodanjohto 1939—1944. Dualismia vai ei?” (Politiikka, 2, 1979, ss. 108—118). Killi- nen viittaa pohjoismaisiin perinteisiin, joiden mukaista on ollut kunin- kaiden suoranainen osallistuminen itse taisteluihin, jopa kaatuenkin so- dassa. Lähinnä Killinen pohtii Mannerheimin—Rytin akselin toimintaa ja hallitusmuotomme järjestelmään aiheuttamaa dualismia. Hän koros- taa näiden johtajien täydentäneen luonteenomaisuuksiensa ja koke-

mustensa perusteella toisiaan. Haitallista poliittista dualismia ei tuolloin esiintynyt, Killinen Linkomiehen käsitykseen yhtyen toteaa. Kuitenkin Suomi joutui loppuratkaisun vaiheessa keskittämään poliittisen ja sotilaallisen johdon yksiin käsiin.

Vaikkei 1977 ilmestynyt ”Suomi toisessa maailmansodassa” -projektin julkaisu 2 sisällykään tarkasteluni aikarajoihin, viitataan kuitenkin siinä erityisesti Olli Vehviläisen artikkeliin ”Die Erforschung des Zweiten Weltkrieges in Finnland”, sillä tässä kirjoituksessa on sangen kattavasti ja kiinnostavia havaintoja esittäen käsitelty suomalaista ja ulkomaalais-takin tutkimusta, joka kohdistuu sotaan ja sitä edeltäneeseen kauteen. Varsinaisesti sodankäyntiä koskevat työt sivuutetaan kuitenkin. Samaan lähteeseen sisältyy Hannu Soikkasen artikkeli ”Die Mobilisierung der Kräftereserven Finnlands während des Zweiten Weltkrieges”.

Saksalais-suomalaisen aseveljeyden alkuun ja loppuun toisen maailmansodan aikana liittyviä tapahtumia on selvitelty kahdessa artikkelissa, Mauno Jokipii: ”Ein Strohalm für Finnland. Die Hintergründe, die zur Aufstellung des finnischen SS- Bataillons im Winter 1940/41 führten. Teoksessa: Wilhelm Tiede: Das Finnische Freiwilligen Bataillon der Waffen-ss, (Osnabrück 1979, ss. 50—63, 243—245, 263—265); Ernst Klink: ”Saksalais-suomalaisen aseveljeyden loppuvaihe Pohjois-Suomessa 1944 (HAik., n:o 2, 1979, ss. 110—122). Näistä jälkimmäiseen tarkastelija on voinut tutustua. Klink jättää syrjään yleisstrategian ja diplomatian kehityksen keskittyen selvittämään, minkälainen oli Vuoris-toarmeijan johdon käsitys suhteesta siihenastisiin aseveljiin, mitä hankauskohtia tilanteeseen sisältyi ja mitkä erimielisyydet tulivat yllätyksinä. Viimeksi mainittuja näyttää olleen useitakin. Tutkielma perustuu AOK 20:n asiakirjoihin ja avaa siten tähän saakka vähän esille tulleita näkymiä saksalaisten ajatteluun ja reaktioihin syksyn 1944 mullistuneissa oloissa pohjoisessa. Aihepiiristään jo johtuen Klinkin kirjoitus on eräs suurta kiinnostusta tarkastelijassa herättäneistä lähteistä.

Viime aikoinakaan ilmestynyt sotavuosia koskeva tutkimus ei osoita merkkejä huomion kohdistamisesta muihin kuin poliittiseen ja sotilaalliseen kehitykseen. Kuitenkin niin rintamilta kuin rintamien takaa olisi osoitettavissa monia ilmiöitä kirjoihin vietäviksi ja tutkittaviksi. Yllä mainitussa kirjoituksessaan Olli Vehviläinen mainitsee esim. sodanaikaisen kulttuurielämän jatkumisen jääneen lähes täysin tarkastelematta. Erityisaihe, johon Jukka Kulomaa on artikkelissaan puuttunut, koskee

rintamakarkuruutta jatkosodan hyökkäysvaiheessa 1941 (HAik. n. 4, 1979, ss. 314—330).

Teosten kohdalla voidaan havaita, että ainakin kaksi selvästi sotahistoriaa koskevaa väitöskirjaa on ilmestynyt 1978—1979. Rainer Fagerlund: *Kriget i Östersjöprovinserna 1655—1661; operationer och krigsansträngningar på en bikrigsskådeplats under Carl X Gustafs krig*, Åbo Akademi, 1979. Aatos Tanskanen: *Venäläiset Suomen sisällissodassa 1918*, Tampere, 1978. Lisäksi Pekka Hamalainen on Yhdysvalloissa kirjoittanut *Vapaussodastamme siihen osaaottaneiden syntyperän ja kielen viitoittamien tekijöiden valossa*: *In Time of Storm, Revolution, Civil War and the Ethnolinguistic Issue in Finland*, Albany, 1979. Fagerlundin työ jakautuu siis väitöskirjan otsikon mukaisesti varsinaisten operaatioiden analysointiin ja toisaalta sodan rahoituskysymyksiin. Tanskanen tutkimus taas osoittaa, että vapaussotavaiheestamme löytyy yhä selviteltävää väitöskirjaksi asti. Tätä opinnäytettä on arvioinut mm. Viljo Rasila (HAik. n:o 2, 1978, ss. 192—194) todeten sen eräänä tärkeänä johtopäätöksenä olevan venäläisten avun toiveita herättäneen vaikutuksen. Näissä kuitenkin punaisten keskuudessa petyttiin. Venäläisten osuus rintamajoukoissa ylti suurimmillaan 3700—3800 mieheen. Aiheen tutkimista on suuresti vaikeuttanut primäärilähteiden vähäisyys monien asiakirjojen tuhouduttua sodan melskeissä.

Ainakin kolme tarkastelunalaisina vuosina ilmestynyttä kirjaa on mielestäni luonnehdittavissa aihepiiriensä pysyviksi dokumenteiksi. Nämä ovat: Vilho Tervasmäen kirjoittama ”Puolustushallinto sodan ja rauhan aikana 1939—1978. Puolustusministeriön historia 2”, Hämeenlinna, 1978, Tauno Kuosan, T.V. Viljasen ja Pertti Kilkin valmistama, Keijo Mikolan valvoma ja ohjaama suurtyö ”Suomalainen upseerikoulutus 200 vuotta 1779—1979”, Joensuu 1978 sekä Vilho Niitemaan ”Suomen ratsuväen historia 1. osa”, Mikkeli 1979. Ensimmäiseksi mainitussa kulkevat rinnakkain Suomen viime sotien ja seuranneen rauhan ajan historia sekä näihin sidottuna erityiskohteena puolustushallinto eri vaiheineen. Toinen teoksista piirtää syvällisen kuvan upseerikoulutuksestamme Ruotsin vallan ajalta nykyhetkeen. Ratsuväen historia kattaa ajanjakson Järjestyslipuston perustamisesta 1917 1930-luvun lopulle.

Vilho Harlen ja Pertti Joenniemen ”Valkoinen kirja’. Tietoja ja tilastoja Suomen puolustuspolitiikasta”, Rauhankirjallisuuden edistämis-seura, Turku, 1978, olkoon tässä esimerkkinä rauhantutkijain maassam-

me viime vuosina kirjoittamista monista tutkimuksista. Otsikkonsa mu-
kaista materiaalia sisältämällä ja sitä analysoimalla kirja on osaltaan
eräs lähde puolustusvoimiemme uusimpaan historiaan. Edellinen tutki-
joista on kirjoittanut myös aiheesta ”Vinka ja Haukka. Suomen lento-
koneteollisuuden kehityspiirteitä”, Tampere, 1978.

Sotavuosiin liittyvä **muistelma- ja elämäkertakirjallisuus** on — yleises-
ti ottaen mielestäni meidän ja tulevien sukupolvien onneksi — kasvanut
niin laajaksi, että siitä itsestään historian tutkija voisi vähitellen laatia
analyysin. Vuosilta 1978—1979 tulevat esiin ainakin Mannerheim-tutki-
ja Stig Jägerskiöldin uusi teos ”Marskalken av Finland . . .”, Helsing-
fors, 1979 nyt sotavuodet kattaen sekä sodanjohtoomme liittyvät Tauno
Kuosan ”A.F. Airo — legenda jo eläessään”, Porvoo—Helsinki—Juva,
1979 ja Erkki Sutelan ”Heinrichsin adjutanttina”, Helsinki, 1979. Ad-
jutantin näkökulmasta kirjoitettuna tämä luo lukijan mieleen odotuk-
sia, sillä jalkaväenkenraali Erik Heinrichsista on hänen asemansa muis-
taen ollut melko niukasti tietoa. Paljon tällaiset kirjat lisäävätkin meistä
itse kunkin kuvaa kohteestaan — olematta varsinaista ”historiankirjoi-
tusta”, tätä edes tavoittelematta.

Samantyyppisiin elämäkertoihin kuuluu Martti Sinerman ”Taavetti
Laatikainen”, Porvoo—Helsinki—Juva, 1978. Wolf H. Halstin ”Talvi-
sodan päiväkirja”, Helsinki, 1979, jatkaa kirjoittajan laajaa ja eri ta-
soilla liikkunutta sotahistorioiden sarjaa.

Erityistutkielmana mainitsin Tuukka Talvion ”Suomen mitalit
1799—1864”, Helsinki, 1979.

Lopuksi totean ns. Turkin sodan satavuotismuiston innoittaneen Kei-
jo Kylävaaran kuvaamaan Suomen Kaartin vaiheita ja kokemuksia, jot-
ka pääosiltaan perustuvat mukanaolleiden muistiinmerkintöihin, kirjas-
aan ”Balkanin santaa”, Hämeenlinna, 1978.

Koska olen tässä luettelonomaiseen ajautuneessa silmäilyssäni jättä-
nyt kirjaamatta ehkä moniakkin sotahistoriaa käsitelleitä tutkimuksia tai
kiinnostavia kirjoituksia, haluaisin lopettaa omakohtaisen ”hämmäs-
tykseni” ja samalla iloni ilmaisemiseen sen johdosta, että näinkin lyhyt
tarkastelukausi osoittaa maassa olevan elävää harrastusta oman kan-
samme menneisyyttä kohtaan yleensä ja tällä meidän harrastamallamme
historianalalla erityisesti.

Puolustusvoimien tutkimuskentältä

Sotakorkeakoulussa suoritettavaan yleisesikuntaupseeritutkintoon kuuluu myös niin sanotun diplomityön laatiminen. Nykyään työtä nimitetään tosin virallisesti vain tutkimustyöksi. Yleisen opintosuunnan töiden joukossa on aina myös sotahistoriallisia tutkimuksia tietty määrä, joka on viime kursseilla merkinnyt sitä, että joka toinen vuosi on valmistunut kymmenkunta historiaan liittyvää työtä.

Töiden arvosteluperusteet ovat nykyään samansuuntaiset kuin muissakin korkeakouluissa, ja esimerkiksi dokumentointiin ja lähdekritiikkiin kiinnitetään suurta huomiota. Sotakorkeakoulun töillä oli ainakin historian harrastajien parissa vielä 1950- ja 1960-luvuilla sellainen maine, että ne olivat yleensä varsin kevyitä, koska muun muassa lähdeviitteet puuttuivat usein. Rohkenen kuitenkin uskoa, että koulussa tehdyt sotahistorialliset tutkimukset ovat olleet jo pitemmän aikaa ainakin samantasoisia kuin vastaavat työt muissa korkeakouluissa. Koska on kysymys opinnäytteistä, taso luonnollisesti vaihtelee, mutta joukossa on silti todellisia helmiäkin. On syytä seurata tätäkin tutkimussektoria, joka on erityisen tärkeä etsittäessä aineistoa itsenäisen Suomen puolustusvoimien historiaan.

Puolustusvoimiemme rauhan ajan historia odottaa suurelta osalta vielä tutkimustaan. Sotakorkeakoulussa pyritään kurssi kurssilta täyttämään pahimpia aukkoja, ja joitakin töitä on tämän vuoksi valmistunutkin viime vuosina. Hyvin perusteellinen on A. Nummisen ”Valtakunnan itärajalla olleiden sotilasorganisaatioiden ottaminen yhtenäiseen johon 1930-luvulla” (1977), missä kirjoittaja käsittelee sotilaspiirejä, rajavartiostoja ja suojeluskuntia Itä-Suomessa ja niiden toiminnan yhtenäistämistä erityisesti liikekannallepanon kannalta. O. Keronen laati puolestaan hyvin yksityiskohtaisen tutkimuksen aiheesta ”Puolustusvoimien rauhan ajan varusmieskoulutusjärjestelmän kehittyminen maavoimissa vuosina 1919—1975 erityisesti jalkaväen kannalta tarkasteltuna” (1979). Tutkimuksella oli merkitystä varsinkin sen vuoksi, että upseerikoulutuksen suuntaviivat on selvitetty jo perusteellisesti, mutta tavanomaisen varusmieskoulutuksen kehittymisestä on ollut vähän tietoja. Hyvin mielenkiintoinen oli myös H. Hiltulan teema ”Neuvostoliiton asevoimista vallinnut käsitys puolustusvoimissamme maailmansotien välisenä aikana” (1979).

Puolustusvoimien henkilökunnan rakennetta ja siihen liittyviä ongelmia on diplomitöissä käsitelty verrattain paljon. Tältä alalta viime vuosina valmistuneet työt ovat J. Koskelan ”Aktiiviupseeristomme sotilaskoulutuksellinen taso ja sijoittuminen tehtäviin 1920—1939” (1979) sekä M. Kallion ”Vuonna 1939 vakinaisessa palveluksessa olleiden kantaupseereiden tehtävät sotien 1939—45 aikana” (1979).

On selvää, että Sotakorkeakoulussa tutkitaan myös sotahistorian alalla paljon asioita, jotka koskettelevat johtamistaitoa ja sotataidon kehittymistä. Johtamistaitoon liittyvät H. Kotasen työ ”Joukkojen johtaminen ja esikuntapalvelu suomalaisten armeijakuntien ja perusyhtymien esikunnissa Karjalan kannaksella kesällä 1944” (1977), K. Ruudun ”Suomen sodissa 1939—45 ansioituneiden rintamakomentajien henkilökohtaisesta johtamistavasta saadut opetukset” (1977) sekä V. Leinosen ”Taistelukuntansa menettäneen joukon taistelukyvyn palauttaminen Suomen sotien 1939—45 kokemusten valossa” (1979). Aihetta sivuaa myös L. Kotilaisen työ ”Tolvajärven ja Loimolan välisellä alueella heinäkuun lopulla 1944 käytyjen taistelujen operatiivis-taktinen tarkastelu erityisesti johtamistoiminnan kannalta” (1977).

Suomalaisen sotataidon kehittymistä ovat tutkineet T. Salomäki työssään ”Panssarintorjunnan järjestely Kannaksen taistelujen painopistesuunnassa v. 1944” (1977), E. Vallaskangas ”Panssarintorjunnan järjestelyt Aunuksen ja Maaselän suunnissa kesällä 1944 sekä niiden vertailu Karjalan kannaksen vastaaviin järjestelyihin” (1979), M. Tuusvuori ”Panssarintorjuntakykymme kehittyminen toisen maailmansodan jälkeen” (1977). H. Hult ”Maihinnousujen ja maahanlaskujen uhkan huomioon ottaminen sotiemme aikaisessa suunnittelussa” (1979) ja A. Simola ”Johtopäätökset yhtymän ilmatorjunnan käytöstä ja johtamisesta sodassa 1941—45” (1979). Myös ulkomaisen sotataidon tuoreimmasta kehitymisestä on ilmestynyt pari tutkimusta, vaikka töiden painopiste onkin yleensä oman maamme historiassa. Ne ovat K. Kivirannan ”Ilmasodan kehitys toisen maailmansodan jälkeen” (1979) ja K. Muromaan ”Operaatiotaidon ja taktiikan kehitys Saksan liittotasavallan maavoimissa” (1979). Väheksymättä mitenkään tässä esiteltyjä muita töitä on aiheellista korostaa viimeksi mainitun tutkimuksen perusteellisuutta. En tunne kyseisestä aiheesta parempaa työtä kuin on Muromaan diplomityö.

Vähän tutkitun Lapin sodan tiimoilta on laadittu kaksi työtä, H. Jääs-

keläinen ”Suomalaisten sotilaallinen valmistautuminen Lapin sotaa 1944—1945 varten” (1977) ja H. Ylönen ”Lapin miinanraivaus toisen maailmansodan jälkeen” (1979). Varsin tuntematon on myös K. Taskilan aihe ”Sotasaalimateriaalin käsittely viime sodissamme ja siitä tehtävät johtopäätökset” (1977). Karjalan evakkojen surullisesta taipaleesta on kirjoitettu paljon, mutta ei juuri sotilaallisesta näkökulmasta. Tältä kannalta on asiaa valottanut P. Airio tutkimuksessaan ”Neuvostoliitolle luovutettujen alueiden evakuointi v. 1940 ja v. 1944 sekä sotilasjohdon osuus näissä järjestelyissä” (1977).

SOTATIETEEN LAITOS ESITTÄYTYY I

Sotahistorian tutkimuksesta ja siihen liittyvästä palvelutoiminnasta sotatieteen laitoksessa.

Kuten arvoisat lukijamme ovat voineet todeta tämän ensimmäisen Sotahistoriallisen aikakauskirjan ”altavastaaajina” ovat sotahistoriallinen seura ja sotatieteen laitos. Sotahistoriallisen seuran vuosikertomukset, joiden pääasioiden julkaiseminen tulee sisältymään vakiotekstinä julkaisuamme, antavat kuvan mainitun seuran pyrkimyksistä ja toiminnasta.

Perinteisesti Sotahistoriallinen seura on toiminut läheisessä yhteistyössä sotatieteen laitoksen, erityisesti sotamuseon kanssa. Onhan vuosikirjakin ollut sotamuseon kanssa yhteinen. Sotamuseon toiminta on näkynyt vuosikirjaan sisältyvissä vuosikertomuksissa.

Tämän ensimmäisen sotahistoriallisen aikakauskirjan ja seuraavien numeroiden sivuilla on tarkoituksena esitellä myös ne muut sotatieteen laitoksen yksiköt: sota-arkisto, sotatieteen keskuskirjasto ja sotahistorian toimisto, joiden toimintaan sotahistoria, siihen liittyvä palvelu ja tutkimus läheisesti liittyvät. Aloitamme näistä yksiköistä vanhimman, kesällä 1918 perustetun sota-arkiston sekä vuonna 1925 perustetun sotatieteellisen keskuskirjaston esittelyllä. Seuraavissa numeroissa tulevat palstatilaa saamaan puolestaan sotahistorian toimisto ja sotamuseo.

Risto Ropponen

Sota-arkisto

Sota-arkiston asiakirjojen nykyinen määrä on lähes 29 hyllykilometriä. Tästä määrästä on noin 600 hm autonomian aikaisen sotaväen asiakirja-ainesta. Se on aikanaan saatu valtionarkistosta osittain luetteloituna. Sota-arkiston hallussa olevan aineiston pääosan kuitenkin muodostavat itsenäisyyden ajan puolustusvoimien asiakirjat. Niihin täytyy kiinnittää päähuomio myös järjestelytyössä. Johtoesikunnat, Sotaväen esikunta 1918—1925 ja Yleisesikunta 1918—1939 ovat olleet luettelointi-ohjelmissa ensimmäisiä samoin kuin sotaa edeltäneen ajan tärkeät neuvostot ja komiteat. Myös puolustusministeriö luovuttaa asiakirjansa

sota-arkistoon. Puolustushallintohaaran korkeimpana hallintoviranomaisena ja valtioneuvoston osana puolustusministeriön asiakirjat tietysti ovat tärkeitä historiallisia dokumentteja. Niiden järjestäminen ja kunnostaminen kuuluukin sota-arkiston keskeisiin tehtäviin.

Suurin osa (n 18 hkm) sota-arkiston aineistosta kuitenkin on syntynyt viime sotien tuloksena. Tärkeimmän osan näistä asiakirjoista muodostavat päämajan, aselajiesikuntien, armeijakuntien ja divisioonien esikuntien asiakirjat, jotka antavat tietoja sodanaikaisen armeijan organisaatiosta, sen monista muutoksista sekä sotatoimien suunnittelusta ja kulusta. Alempien yksiköiden asiakirjoista voidaan tarkemmin seurata eri joukko-osastojen osuutta operaatioiden suorittamisessa. Kun alempien yksiköiden esimerkiksi komppanioiden asiakirjat monesti ovat puutteellisia, sotapäiväkirjat muodostuvat melkein yksinomaisiksi lähteiksi toiminnan kuvaamisessa. Ne on koottu erilliseksi sarjaksi, joka käsittää yli 24 000 kappaletta. Varsinaisesti sotatoimia valaisevien asiakirjojen lisäksi toisen maailmansodan runsas aineisto tarjoaa mahdollisuuksia puolustusvoimien koko toiminnan tutkimiselle. Sotilashallintoa voidaan tutkia päämajan sotilashallinto-osaston ja sotilashallintopiirien asiakirjoista. Oloissamme ainutlaatuisen Itä-Karjalan Sotilashallintoeskunnan asiakirjat lienevät hallintohistoriamme kiintoisimpia. Sodanaikaisen postitoiminnan erikoispiirteitä, kenttäpostia, voidaan tutkia päämajan huolto-osaston ja kenttäpostikonttoreiden asiakirjoista. Päämajan kirkollisasiainosaston ja kenttäpappien asiakirjoista voidaan tutkia sodanaikaisen armeijan sielunhoidon järjestelyä ja muuta sotilaspapiston työtä. Päämajan tiedotusosaston, eri esikuntien viihdytys- ja valistustoimistojen sekä tiedotuskomppanioiden asiakirjoista saadaan taas tietoa siitä tärkeästä toiminnasta, jota suoritettiin joukkojen ja osaksi kotirintamankin mielialan ylläpitämiseksi. Näin, vain eräin esimerkein valaistuna, toisen maailmansodan laaja arkistomateriaali tarjoaa tutkijoille runsaasti mahdollisuuksia sotiemme historian kirjoittamiseen eri toiminta-alojen näkökulmista. Tässä yhteydessä on todettava, että tutkimus onkin jo edennyt monille erikoisaloille. Puolustusvoimat on itse tehnyt ja julkaissut sotiamme koskevat laajat teossarjat.

Miten sitten tämä runsas aineisto on tutkijain saavutettavissa? Järjestely-, kunnostus- ja luettelointityö on katsottu parhaaksi tehdä johtoeskunnista alkaen, koska tutkimus kohdistuu ennen kaikkea niihin. Kun otetaan huomioon, ettei sodanaikaisissa oloissa voitu edellyttää arkis-

tonmuodostajilta juuri minkäänlaisia arkistonhoidollisia toimenpiteitä, mainitunlainen työ on sota-arkistossa erittäin vaativaa. Käyttäjien avuksi on laadittu ns. kokoomaluetteloita, jotka antavat mahdollisimman selvän kokonaiskuvan ja myös yksityiskohtaisia tietoja arkistonmuodostajan, esimerkiksi päämajan osaston, armeijakunnan esikunnan tai jonkin laitoksen aineistosta. Tätä kirjoitettaessa sellaisia luetteloja on valmiina jo kolmisenkymmentä, ja työ jatkuu.

Sota-arkisto on jo 1950-luvulta lähtien suorittanut mikrofilmiä hankintaa ulkomaisista arkistoista, lähinnä saksalaisista asiakirjoista, mutta oma kuvaustoiminta päästiin alkamaan vasta muutama vuosi sitten. Mikrofilmauksen suunnitteluun vaikuttavista seikoista voidaan mainita kuvattavan arkiston merkitys tutkimukselle ja asiakirjojen kunto sekä järjestelytyön aste. Tarkkaavainen lukija on jo ehtinyt hymähtää ensiksi mainitulle seikalle, sillä tulevien tutkimusintressien ennustaminen on todellisuudessa melkein mahdotonta. Tästä syystä onkin pakko turvautua arkistonmuodostajien aseman perusteella tapahtuvaan luokitteluun eli siis priorisoida esimerkiksi Päämaja ennen yhtymän esikuntaa ja yhtymän esikunta ennen joukko-osastoa jne. Toinen kriteeri sen sijaan on yksiselitteinen. Eräät asiakirjat ovat niin huonokuntoisia, että niiden lopullinen tuhoutuminen ei ole kaukana. On huomattava, ettei sota-arkistolla ole mahdollisuuksia asiakirjojen laajaan konservointiin. Nämä seikat huomioonottaen sota-arkisto on suorittanut turvafilmausta ylempien portaiden asiakirjoista lähtien ottaen välillä mukaan ohjelmaan sellaistenkin arkistonmuodostajien asiakirjoja, jotka jostain ulkonaisesta syystä kuten esimerkiksi havaittujen rappeutumisilmiöiden tai erityisen merkityksensä johdosta on kiireesti turvattava. Jälkimmäisestä syystä valikoituihin kuuluvat varsinkin tärkeät komitea-asiakirjat ja erikoiskoelmat. Suunnittelun ohjelman toteuttaminen merkitsee mikrofilmausta asiakirjamäärästä, joka on yhteensä noin kymmenen hyllykilometriä. Työ on suunnaton ja ajassa mahdoton arvioida. Sota-arkisto kuitenkin katsoo tehtävän niin tärkeäksi, ettei sillä ole varaa keskeytyksiin, luopumisesta puhumattakaan. Jokainen valmistunut filmirulla varmistaa tärkeän tiedon säilymistä jälkipolville.

Sota-arkiston hallussa olevien arvokkaiden ja osaltaan ainutkertaisen sotilaskarttojen säilymistä turvaamiseksi ja koko karttapalvelun kehittämiseksi on suunnitteilla karttojen kuvaaminen mikrokorteille, joiden lukeminen ja kopiointi käy tietyillä laitteilla helposti päinsä. Saman

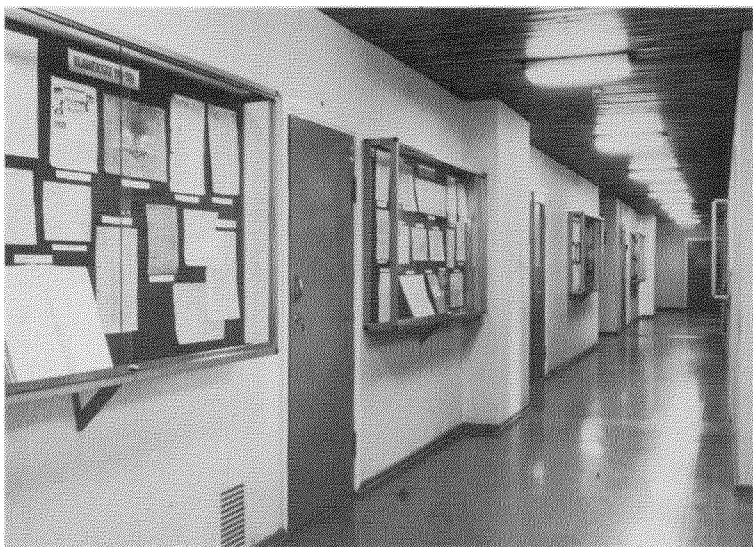

Sota-arkiston käytävää asiakirjanäyttelyvitriineineen (SA-kuva).

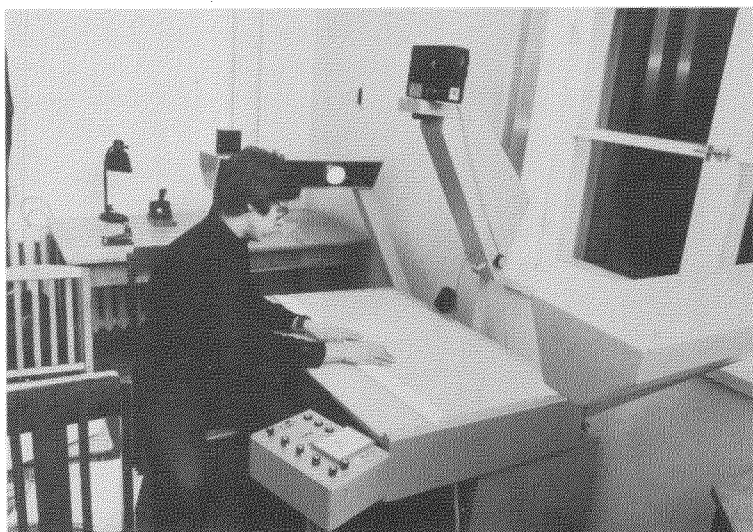

Asiakirjojen mikroflmaus meneillään (SA-kuva).

suunnitelman mukaan alkuperäiskartat siirretään Topografikunnan koelmiin.

Aivan uutena toimintamuotona sota-arkisto on jo muutaman vuoden ajan järjestänyt asiakirjanäyttelyitä. Käytettävissä on kuusi seinävitriiniä, joissa on esitelty puolustusvoimien toimintaa valaisevia asiakirjoja eri teemojen puitteissa. Aselajinäyttelyiden sarjan aloitti jalkaväkinäyttely, joka jatkui kenttätykistö-, rannikkotykistö- ja pioneeriaselajin näyttelyllä. Myös eri joukko-osastojen ja laitoksien juhluvuosiin sota-arkisto on pyrkinyt osallistumaan näyttelyin. Puolustusvoimien kuusikymmenvuotista toimintaa juhlistettiin sota-arkistossa puolustuksen suuntaviivoja esittelevien asiakirjojen näyttelyllä. Sitä seurasivat asevelvollisuuslain satavuotisjuhlan kunniaksi järjestetty vanhan sotaväen näyttely. Tätä kirjoittaessa vitriinit täyttyvät rajavartiolaitoksen asiakirjoilla rajojemme vartiointin kuusikymmenvuotisen taipaleen valaisemiseksi. Näyttelytoiminnallaan sota-arkisto pyrkii osallistumaan puolustusvoimien suhdetoimintatyöhön lähentämällä asiakirjojen avulla yleisöä sotaväen historiaan. Sellaiselle yleisölle, joka ei normaalisti kuulu sota-arkiston asiakaspiiriin, näyttely myös antaa kuvan sota-arkiston asiakirja-aineistosta. Vaikka näyttelyjen järjestäminen sitookin nimenomaan asiaa tuntevinta työvoimaa, on pidetty tarkoituksenmukaisena kuitenkin sitä suorittaa ja kehittää. Näyttelyjen herättämä kiinnostus antaa aihetta uskoa sen merkitykseen myös sota-arkiston omana suhdetoimintavälineenä puolustusvoimien piirissä ja laajemmankin yleisön keskuudessa.

Sota-arkiston tärkein työ on arkistonhoito, ja — suoraan sanoen — arkistovirkamiehelle mieluisin. Koko sodanjälkeisen ajan sota-arkistoa kuitenkin on rasittanut suuri määrä tiedusteluja, jotka pääasiassa käsittelevät palvelusaikoja, korvausjuttuja ja oikeusasioita. Niiden selvittäminen on joskus ollut niin vaativa tehtävä, että se on vienyt arkiston koko henkilökunnan ajan. Ehkä vastoin yleistä luuloa tällaisen työn paisuminen on vielä odotettavissa. Pian tulevat eläkeikään nuorimmat sotaan tavalla tai toisella osallistuneet ikäluokat, joiden osuus palvelleitten kokonaisuudessa kuitenkin oli sängen huomattava. Tämän lisäksi yhä tehostunut sosiaalinen lainsäädäntö on toisaalta pitänyt huolen siitä, että palvelustutkimusten määrä ei ole päässyt pienentymään. Rintamasotilastunnusasiat, naisten rintamapalvelusasiat ja huhuttu työvelvollisten palvelustunnus osaltaan ”kaatuvat sota-arkiston päälle”. Sota-arkiston

niiden käsittelyprosessissa saama lisätyö on huomattava. Siitä kieltäytyminen ei kuitenkaan tulisi kysymykseenkään. Se on osa sitä yhteiskunnallista työtä, jota varten sota-arkistokin on perustettu.

Mannerheimin alkukesällä 1918 antamat käskyt erityisen sotilaallisen arkiston perustamisesta ovat yli kuuden vuosikymmenen toiminnassa osoittautuneet oikeaan osuneiksi. Sota-arkiston hallinnollinen ja tiedellinen merkitys on nykyisin kiistaton. Kun otetaan huomioon kriisikausien poikkeuksellinen vaikutus kansakunnan historiaan, on sota-arkiston asiakirjoille annettava aivan ensisijainen tutkimusarvo. Tämä on ilahduttavasti oivallettukin jopa puolustusvoimien ulkopuolella. Soitimme johtanutta kehitystä ja niiden vaiheita käsittelevässä korkeatasoisessa akateemisessa tutkimuksessa ovat sota-arkiston asiakirjat olleet keskeisiä lähteitä.

Karin Kerkkonen

Sotatieteen keskuskirjasto

Sotatieteen keskuskirjasto perustettiin v. 1925 palvelemaan puolustusvoimia ja sotatieteellistä tutkimusta yleensä. Kirjaston tehtävä on jatkuvasti sama. Sen täyttäminen vaatii kuitenkin nyt, täällä kuten muissakin kirjastoissa, monitahoisempaa toimintaa.

Sotatieteellisen tiedon tarve oli itsenäisyyden alkuvuosina suuri. Siivilitutkijat olivat kiinnostuneita sotahistoriastamme ja sotalaitoksemme historiasta. Puolustusvoimissa tietoja tarvittiin mm. maamme oloihin soveltuvan doktriinin luomiseksi ja upseeriston koulutukseen.

Kirjallisuuden tarvetta ja kirjastokysymystä harkittiin ja selviteltiin sekä ministeriössä että Yleis- ja Sotaväenesikunnissa 1920-luvun alkupuoliskolla. Sotatieteellisen kirjallisuuden suhteen päädyttiin keskitettyyn järjestelmään. Katsottiin, että hyvin varustettu ajan tasalla oleva keskuskirjasto, josta eri puolille puolustusvoimia saisi lainaksi tarvittavaa kirjallisuutta, olisi pitkällä tähtäyksellä paras ratkaisu. Uuden keskuskirjaston rungon muodosti Yleisesikunnan kirjasto. Tähän yhdistettiin muitakin Helsingin sotilaskirjastoja kuten mm. sotaväen esikunnan kirjasto ja Sota-arkiston käsikirjasto.

Kirjaston kokoelmissa on alunperin ollut kirjallisuutta koko sotatie-

teen kentältä. Määrärahojen sallimissa rajoissa on pyritty ja pyritään systemaattisesti kokoamaan puolustusvoimien tarvitsemaa ja sotatieteellisen tutkimuksen edellyttämää kirjallisuutta. Kenttä on kuitenkin varsin laaja ja ilmestyvä kirjallisuus on huomattavasti lisääntynyt. Kirjastojen välistä yhteistyötä kehitettäessä on hankinnoissa keskitytty mahdollisimman paljon kirjallisuuteen, jota ei muualle Suomeen hankita. Tästä huolimatta kokoelmat eivät valitettavasti tänään ole niin edustavat kuin voisi toivoa.

Sotatieteen tutkimuskenttä on laajentunut ja monilla sektoreilla ei riittävien tutkimuskokoelmien ylläpitäminen ole mahdollista. Sotahistoriaa ja sotalaitoksia valaisevaa aineistoa on esim. pyritty hankkimaan. Toisen maailmansodan ja sen jälkeisen ajan sotahistoriaa on suhteellisen edustavat kokoelmat. Vanhempaa sotahistoriaa on hyvät peruskokoelmat, mutta niitä ei ole ollut mahdollista ylläpitää vastaavalla tasolla. Viime vuosikymmeninä ilmestynyttä kirjallisuutta, joka käsittelee toista maailmansotaa edeltävää aikaa, ei ole voitu hankkia samassa suhteessa. Tästä huolimatta sota- ja sotalaitoshistoriaa tuskin muualla Suomessa on nimeksikään Sotatieteen keskuskirjaston kokoelmiin verrattuna.

Koko sotatieteen kenttää valaisevaa bibliografista aineistoa on yritetty hankkia. Tutkijat saavat sen avulla tiedot myös siitä kirjallisuudesta, jota ei ole voitu kokoelmiin liittää. Puutteiden haittavaikutuksia voi täten jonkin verran vähentää, koska ainakin osa historiallisesta aineistosta on saatavissa muualta lainaksi.

Kirjaston käyttö on sotavuosia lukuunottamatta jatkuvasti kasvanut. Vuonna 1979 ei kuitenkaan enää ollut mahdollista venyttää henkilöstön työkapasiteettia tarpeita vastaavaksi. Kasvu tyrehtyi ja henkilökuntalisäysten varassa on, miten kirjasto tulevaisuudessa pystyy täyttämään tehtävänsä. Relevantin tiedon tarve kasvaa jatkuvasti. Kirjastojen kokoelmilta ja palveluilta odotetaan ja vaaditaan yhä enemmän. Asia on siten oleellinen ei ainoastaan puolustusvoimille vaan myös kaikille muille sotatieteestä ja maanpuolustuksesta sekä niihin liittyvistä lukuisista kysymyksistä kiinnostuneille.

Sotatieteen keskuskirjasto on toiminut ja toimii samojen periaatteiden mukaan kuin maamme muutkin tieteelliset erikoiskirjastot. Jo Yleisesikunnan kirjaston hoidossa oli otettu oppia tieteellisistä kirjastoista, ja uuden kirjaston alkuvuosikymmenien toimintaa johti tunnettu kirjastomies Emerik Olsoni.



Sotatieteen keskuskirjaston tilat näyttävät avarilta pääkäytävän toimies-
sa myös lukusalina . . .

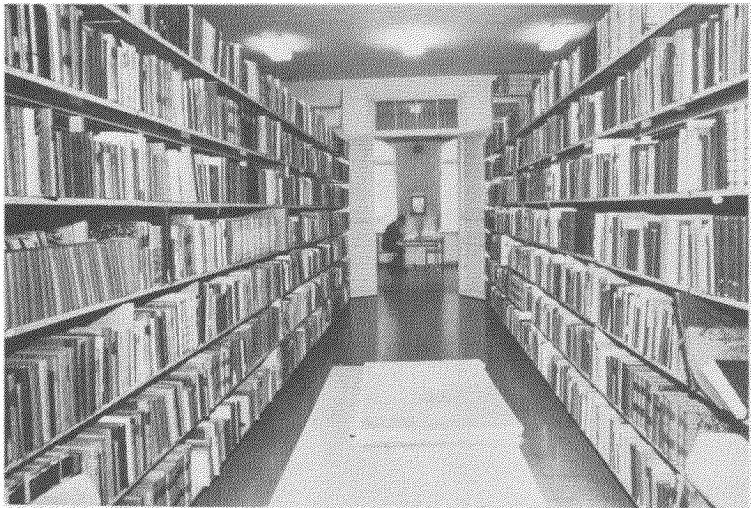

. . . mutta varsinaiset kokoelmahuoneet ovat jo liiankin täynnä. (SA-
kuvia).

Kokoelmista on sekä aakkoselliset että systemaattiset luettelot. Tiedontarvetta palvelevassa toiminnassa kirjasto on kuulunut edelläkävijöihin Suomessa. Se oli mm. ensimmäinen, joka ryhtyi julkaisemaan tiedotetta saapuneiden aikakauslehtiartikkelien sisällöstä. Hajasijoituksesta johtuen puolustusvoimien sisäinen palvelutarve on ollut erittäin suuri. Yleisesikunnan kirjastossa harjoitettiin jo toimintaa, jota tänään sanottaisiin selektiiviseksi tietojenjakeiluksi. Tiedonhakuja on useita vuosikymmeniä rajoitetusti suoritettu puolustusvoimien henkilöstön virkatöitä varten ja STJ-palvelua on annettu joitakin vuosia. Vastaavien palvelujen antaminen myös siviilikäyttäjille on valitettavasti mahdotonta. Heidän tiedontarpeensa tyydyttämiseksi on kuitenkin käytettävissä uutusuutelu (2/v.), artikkelitiedotus (6—8/v) ja kirjaston ”käyttöohje”. Tämän lisäksi pyritään neuvonnan avulla ohjaamaan tiedontarvitsijat oikeille jäljille.

Kokoelmat ovat nyt laajuudeltaan n. 3 hyllykilometriä ja aikakauslehtiä tulee kaikkiaan n. 300 vsk. Kotilainojen määrä on ylittänyt 14 000 nid/v.

1920-luvun lopulta 1960-luvun alkuun kirjasto sijaitsi Sotakorkeakoulun talossa. Sen jälkeen sillä on ollut hallinnassaan kerros samassa korttelissa Maurinkadun puolella. Nämä tilat ovat nyt riittämättömät. Tulevaisuuden toimintaedellytyksien kannalta kasvuvara n. 20 vuoden tähtäyksellä olisi saatava lähivuosien aikana. Käyttäjäkuntaa ja kustannuksia ajatellen edullisin ratkaisu olisi lisätilan saanti nykyisestä talosta.

SOTAHISTORIALLINEN SEURA RY

Toiminnasta vuosina 1978—1979

Hallinto

Sotahistoriallisen seuran johtokuntaan ovat kuuluneet eversti Vilho Tervasmäki (puheenjohtaja), eversti Matti Lappalainen (varapuheenjohtaja), professori Jarl Gallén, eversti Lauri Harvila, professori Matti Lauerma, majuri Heikki Pohjanpää, filosofian maisteri Paavo Talvio, filosofian maisteri Markku Melkko sekä valtiotieteen tohtori Jaakko Ilvessalo. Varajäseninä ovat olleet varatuomari Heikki Pohjolainen, majuri Sampo Ahto sekä toimistopäällikkö Leo Saulamo, joka on toiminut myös rahastonhoitajana. Seuran sihteerin tehtäviä on hoitanut valtiotieteen maisteri Markku Palokangas.

Johtokunta on kuluneiden kahden vuoden aikana kokoontunut seitsemästi. Kokouksissa on valmisteltu esitelmätilaisuuksiin, kesäretkiin ja julkaisutoimintaan liittyviä järjestelyjä sekä käsitelty jäsenasioita. Lisäksi on annettu pyynnöstä lausuntoja ja laadittu vastauksia eräistä muista seuran toimialaan liittyvistä kysymyksistä sekä yksityishenkilöille että yhteisöille.

Jäsentilaisuudet

Kumpanakin vuonna järjestettiin jäsenistölle kolme esitelmätilaisuutta. Esitelmien aiheina olivat mm. saksalaisten yllätysmaihiinnoisuus Norjassa 10. 5. 1940, Suomen linnoittaminen 1918—1944, Talvisotaan liittyvien näkemysten ja tulkintojen erot suomalaisessa ja neuvostoliittolaisessa historian tutkimuksessa sekä Talvisotaa edeltäneet neuvottelut Moskovassa syksyllä 1939. Puolustusvoimien perinteistä ja joukkojen siirroista vaihdettiin mielipiteitä arvovaltaisen paneelin alustusten pohjalta. Vuoden 1979 kevätkokouksen teemana oli Helsingin meripuolustuksen historia, jota esitelmän ohella havainnollistivat päiväristeilymerivoimien miinalaiva Keihässalmella sekä tutustuminen Suomenlinnan

museoihin. Esitelmätilaisuudet on pidetty pääasiassa Sotatieteen laitoksen tiloissa, jolloin on voitu samalla tutustua sotamuseon vaihtuviin erikoisnäyttelyihin.

Kesäretket

Vuoden 1978 kesäretki tehtiin 19.—20. 8. linja-autolla Helsingistä Korialle ja Haminaan ympäristöineen. Tutustumiskohteina olivat mm. Korian varuskunta, Pioneerimuseo, Salpa-asema, Reserviupseerikoulu, RUK-museo sekä Haminan kaupunki. 30-hengen matkaseurueen isäntinä toimivat Kaakkois-Suomen Sotilasläänin komentaja sekä RUK:n johtaja.

Seuraava kesäretki tehtiin 25. 8. 1979 linja-autolla Hämeenlinnan seudulle. Matkakohteisiin kuuluivat Hakoisten linnavuori Janakkalassa, Hämeen vanha linna, Hattulan kirkko, Panssarimuseo Parolassa sekä paluumatkalla käynti O. Pohjolaisen perikunnan asemuseossa Hyvinkäällä. Retkelle osallistui 25 henkilöä.

Julkaisutoiminta

Sotahistoriallisen seuran ja Sotamuseon X vuosikirja saatiin painosta lokakuussa 1978 ja lähetettiin seuran jäsenille välittömästi vapaakappaleena. Kirjan myynti, markkinointi ja rajoitettu vapaakappalejako erityisesti kirjastoihin sekä historian tutkimuslaitoksiin käynnistettiin samanaikaisesti.

Merkittävimmin julkaisutoimintaan vaikuttava päätös oli vuosikirjan nimen muuttaminen Sotahistorialliseksi aikakauskirjaksi ja toimitusvastuusta sotamuseolle perinteisesti kuuluneen osan laajentaminen Sotatieteen laitoksen muitakin sotahistorian alalla toimivia osastoja koskevaksi. Sotahistoriallisen aikakauskirjan ensimmäisen numeron julkaiseminen päätettiin ajoittaa vuoden 1980 jälkipuoliskolle. Toimituskunta nimettiin ja aineiston keruu aloitettiin keväällä 1979.

Pitkään vireillä ollut hanke Jaakko Toiviaisen ”Porrassalmi 1789”-tutkielman painattamiseksi seuran erillisjulkaisusarjassa toteutui vuonna 1979 kolmen liikepankin (KOP, SYP, HOP) tarkoitukseen myöntä-



Seuran kesäretkellä Kaakkois-Suomeen 19.—20. 8. 1978 tutustuttiin mm. panssarivaunuesteisiin Miehikkälän Savajärvellä (ylh.) sekä Salpa-
aseman linnoituslaitteisiin Ravijoella (alh.). Kuvat: Sotamuseo.



män rahallisen tuen sekä edullisen painatussopimuksen ansiosta. Kirjan ilmestyminen erillisjulkaisuna N:o 5 siirtyi vuoden 1980 puolelle.

Julkaisutoimikunta on kokoontunut kummankin toimintavuoden aikana kahdesti, minkä ohella julkaisuasioita on käsitelty myös johtokunnan kokouksissa. Käytännön toimitustyön ovat hoitaneet seuran sihteeri ja rahastonhoitaja varsinaisten tehtäviensä ohella.

Jäsenistö

Vuosina 1978—1979 Sotahistorialliseen seuraan on liittynyt 33 uutta jäsentä ja eronnut 4 jäsentä. Kuoleman kautta seuran jäsenistöstä ovat poistuneet professori Ole Gripenberg, everstiluutnantti U. S. Haahti, varatuomari Arno von Hertzen, eversti Maunu Kuosa, eversti Eero Kuussaari, kapteeni Arvo Pitkänen, kenraaliluutnantti Uolevi Poppius, johtaja Oiva Roine, everstiluutnantti Jukka Soini, studiopäällikkö Wäinö Tulosmaa ja mainoshoitaja Veikko Virta. Edesmenneet professori Ole Gripenberg sekä eversti Eero Kuussaari olivat seuran kunniajäseniä. Poismenneiden muistoa kunnioitettiin vuosikokouksessa hiljaisella hetkellä.

SOTAHISTORIALLINEN SEURA RY

Jäsenistö 1980

Ahonen, Väinö	sotilasmestari	Helsinki
Ahtimo, Toivo	majuri	Aura
Ahto, Sampo	everstiluutnantti	Helsinki
Airola, Olli	majuri	Kotka
Aitola, V-P	ekonomi	Helsinki
Alanen, Pertti	luutnantti	Turku
Arimo, Reino	kenraaliluutnantti	Helsinki
Asla, Jussi	ylivääpeli	Helsinki
Aukio, Erkki	kauppias	Helsinki
Aulavuo, Pertti	varatuomari	Helsinki
Aunela, Veikko	johtaja	Porvoo
Autio, Aimo	kauppätieteen lisensiaatti	Helsinki
Backström, Åke	suurlähettiläs	Canberra
Bäckström, Matti	filosofian ylioppilas	Oulu
Bergman, Leo	liikennetarkastaja	Helsinki
Bergroth, Tom	filosofian kandidaatti	Turku
Castrén, Klaus	suurlähettiläs	Buenos Aires
Dorstén, Åke	maisteri	Helsinki
Edelmann, Margit	rouva	Helsinki
Ehrnroorth, Carl	valtiotieteen maisteri	Frankfurt/Main
Elfvengren, Eero	hum. kandidaatti	Helsinki
Engström, Jarl	kapteeni	Helsinki
Eriksson, Olof	taiteilija	Helsinki
Erolin, Sakari	johtaja	Helsinki
Eränen, Tom		Espoo
Eräsaari, Eero	eversti	Helsinki
Eskola, Armas	everstiluutnantti	Helsinki
Gallén, Jarl	professori	Espoo
Grahn, Sven	johtaja	Helsinki
Halla-Seppälä, Niilo	majuri	Kotka
Hanén, Lauri	majuri	Helsinki
Hannula, Antti	pankinjohtaja	Espoo
Hartikainen, Erkki	everstiluutnantti	Kerava
Harvila, Lauri	eversti	Helsinki
Hentola, Niilo	opetusneuvos	Helsinki
Herttola, Eero	pankinjohtaja	Helsinki
Hess, Helmut	toimitusjohtaja	Helsinki
Hirvelä, Paavo	eversti	Helsinki
Holmström, Erik	diplomi-ekonomi	Espoo
Honkala, Antti	yliluutnantti	Turku
Honkala, Lauri	valtiotieteen maisteri	Helsinki
Honkala, Niilo	filosofian maisteri	Helsinki
Huhanantti, P. J.	varatuomari	Helsinki
Hult, Heikki	kapteeni	Helsinki
Hynninen, Jouko	kenraalimajuri	Mikkeli
Hyvönen, Osmo	maisteri	Jyväskylä
Häikiö, Martti	valtiotieteen tohtori	Helsinki
Hälmeen-Aalto, Valter	ekonomi	Helsinki
Ignatius, Hannes	insinööri	Helsinki
Ignatius, Ilkka J.		Espoo

Ihanus, Kyösti	tutkimusapulainen	Helsinki
Ilander, Thais	rouva	Helsinki
Ilmoni, Lars-Eric	osastopäällikkö	Helsinki
Ilmonen, Antti	merkonomi	Helsinki
Ilvessalo, Jaakko	valtiotieteen tohtori	Helsinki
Johanson, Erik	pankinjohtaja	Espoo
Jokipii, Mauno	professori	Jyväskylä
Joutsen, Erkki	kapteeni	Helsinki
Jukanen, Sulo	everstiluutnantti	Helsinki
Juutilainen, Antti	varatoimitusjohtaja	Helsinki
Jääntti, Lauri	huoltopäällikkö	Espoo
Järvinen, Allan	yliluutnantti	Helsinki
Kaarlonen, Pentti	huoltopäällikkö	Helsinki
Kamila, Mikko	osastosihteeri	Helsinki
Kandelin, P.	everstiluutnantti	Yläne
Kankare, Olavi	kenraaliluutnantti	Helsinki
Kanninen, Ermei	diplomi-insinööri	Hamina
Karjalainen, K.	toimitusjohtaja	Helsinki
Kataja, Matti	toimitusjohtaja	Helsinki
Kataja, Väinö	professori	Helsinki
Kaukiainen, Aulis	filosofian maisteri	Helsinki
Kerkkonen, Gunvor	professori	Helsinki
Kerkkonen, Karin	johtaja	Helsinki
Kerkkonen, Martti	eversti	Kouvola
Keskinen, Valentin	kauppaneuvos	Helsinki
Kilki, Pertti	filosofian maisteri	Espoo
Kinnunen, Lennart	majuri	Vantaa
Klemettilä, Seppo	arkkitehti	Helsinki
Knuuttila, Jukka	hum. kandidaatti	Helsinki
Korhonen, A. J.	koneenpiirtäjä	Espoo
Korhonen, Ilkka	hum. kandidaatti	Helsinki
Korpioja, Risto	arkkitehti	Kiljava
Koskimies, Tapio	piirtäjä	Helsinki
Koskinen, Veli-Jussi	konttoripäällikkö	Helsinki
Kostia, Etti	arkistoneuvos	Espoo
Kotkavuori, Olavi	filosofian maisteri	Helsinki
Kujala, Lauri	eversti	Kuopio
Kukkonen, Matti	valtiotieteen maisteri	Helsinki
Kuopion Isänmaallinen Seura	rouva	Espoo
Kuosa, Tauno	insinööri	Helsinki
Kuula, Matti	etsivä	Helsinki
Kuussaari, Pirkko	dosentti	Helsinki
Kärhä, Reino	eversti	Keski-Palokka
Lahtinen, Matti	filosofian maisteri	Helsinki
Lappalainen, Jussi T.	professori	Turku
Lappalainen, Matti	eversti	Turku
Lauerma, Helvi	majuri	Seinäjäjoki
Lauerma, Matti	toiminnanjohtaja	Vantaa
Laurila, Matti	everstiluutnantti	Helsinki
Laurila, Bror	kapteeni	Helsinki
Lehti, Gunnar	prokuristi	Helsinki
Lehtimäki, Pentti	varatuomari	Helsinki
Lilius, Herbert		Kerava
Lindroth, Einar		
Lohman, Aimo		

Lucander, Nils	diplomi-insinööri	Helsinki
Magnusson, Gustav Erik	eversti	Helsinki
Mannerkorpi, Matti	filosofian lisensiaatti	Helsinki
Manninen, Ohto	apulaisprofessori	Helsinki
Martikainen, Eero A.	luonnonvaraintutkija	Helsinki
Mattila, Tapani	komentaja	Espoo
Mattsén, Björn	vanhempi konstaapeli	Maarianhamina
Melkko, Markku	filosofian maisteri	Espoo
Mikkola, Alpo	insinööri majuri	Helsinki
Mikola, K. J.	eversti	Helsinki
Mock, Björn	toimitusjohtaja	Helsinki
Montonen, Urho E.	toimitusjohtaja	Helsinki
Multanen, Pentti	kenraaliluutnantti	Helsinki
Mäkelä, Pentti	musikko	Helsinki
Mäki-Hirvelä, Vilho	myyntipäällikkö	Oulu
Mäkinen, Rauno	merkonomi	Helsinki
Niemi, J. E.	ministeri	Helsinki
Niitynperä, Tapio	yliluutnantti	Masala
Norilo, Niilo	yleissihteeri	Helsinki
Nordlung, Väinö	everstiluutnantti	Helsinki
Nurminen, Taito	jääkärikapteeni	Lahti
Nybom, Randall	varatuomari	Helsinki
Nyman, Kristina	filosofian maisteri	Espoo
Oinas, Erkki	varatuomari	Helsinki
Okko, Seppo	ekonomi	Helsinki
Ojala, Ilmari	rehtori	Helsinki
Ojalehto, Hannu	pastori	Jokela
Ollila, Kauko	kapteeni	Helsinki
Ollinen, Matti	vakuutusvirkailija	Helsinki
Orko, Risto	kauppaneuvos	Helsinki
Pajakkala, Juhani	kirjanpitäjä	Kuopio
Pakarinen, Esa E.	isännöitsijä	Helsinki
Palmroth, R. W.	majuri	Helsinki
Palokangas, Markku	valtiotieteen maisteri	Helsinki
Palokangas, Markus	sosiaalineuvos	Helsinki
Palolampi, Erkki	sosiaalijohtaja	Helsinki
Parmi, Helge	kanslianeuvos	Kauniainen
Partanen, Unto	valtiotieteen maisteri	Espoo
Parvio, Pentti	toiminnanjohtaja	Helsinki
Paulaharju, Jyri	everstiluutnantti	Vantaa
Pesonen, Aake	majuri	Helsinki
Pesonen, Kauko	kauppias	Helsinki
Pesonen, Pirjo	konekirjoittaja	Helsinki
Pirinen Jouko	kapteeni	Helsinki
Pitkääkoski, Eino	everstiluutnantti	Helsinki
Pohjanpää, Heikki	majuri	Helsinki
Pohjolainen, Heikki	varatuomari	Helsinki
Pärssinen, Heikki		Espoo
Qvick, Aulis	ekspeditööri	Helsinki
Raassina, Aimo	toiminnanjohtaja	Helsinki
Raessalo, Esko	merkonomi	Vantaa
Rahikainen, Veijo	ostopäällikkö	Kallaanvaara
Rannikko, Yrjö	insinööri	Espoo
Rannikkotyöstön Upsereiyhdys-		
tys ry		Helsinki

Rautia, Seppo	hum. kandidaatti	Vantaa
Rekola, Kauko	filosofian tohtori	Helsinki
Remes, Viljo	kenttäpiispa	Helsinki
Rommi, Viljo	eversti	Lempäälä
Ruutu, Juhani	kenraalimajuri	Kouvola
Räihä, Antti-Jussi	markkinointipäällikkö	Kerava
Räihä, Eero	liikkeenharjoittaja	Lappeenranta
Saari, Eero	filosofian maisteri	Espoo
Saarikivi, Taisto	liikennöitsijä	Helsinki
Saarinen, Eero-Eetu	everstiluutnantti	Kauniainen
Saarniala, Niilo	kapteeni	Helsinki
Saloranta, Lasse	lääkäri	Kotka
Saulamo, Leo	toimistopäällikkö	Helsinki
Saulamo, Yrjö	metsäteknikko	Helsinki
Savolainen, Kauko	vääpeli	Vantaa
Savonjousi, Kai	kenraaliluutnantti	Hämeenlinna
Savonjousi, Matti	everstiluutnantti	Parolannummi
Saxberg, Erik	henkilöstöpäällikkö	Helsinki
Schulman, Otto	diplomi-insinööri	Helsinki
Seppälä, Helge	everstiluutnantti	Vantaa
Seppälä, Ilkka	eversti	Luumäki
Siiki, Kari	yliluutnantti	Turku
Silvast, Pentti	eversti	Tampere
Silventoinen, Unto	majuri	Helsinki
Simonkari, Esko	museoapulainen	Helsinki
Siukosaari, Martti	majuri	Tampere
Skog, Tapio	majuri	Helsinki
Soila, Pekka	professori	Helsinki
Soivio, Antti	dosentti	Espoo
Ståhlberg, Eila	rouva	Helsinki
Sundblad, Alfons	everstiluutnantti	Espoo
Suokas, Erkki	teknikkoluutnantti	Helsinki
Suolahti, Jaakko	professori	Helsinki
Suvanne, Kauko	hovi oikeudenneuvos	Helsinki
Taipale Ensio	lääkintäeversti	Helsinki
Talvio, Paavo	filosofian maisteri	Helsinki
Tamminen, Pertti	rehtori	Virrat
Tamminen, Veli	asessori	Loviisa
Tammisalo, Niilo	lehtori	Helsinki
Tervasmäki, Vilho	eversti	Helsinki
Tetri, Juha	ylikersantti	Helsinki
Toivonen, Ossi	maatalousteknikko	Helsinki
Tukiainen, Lauri K. J.	lakitieteen lisensiaatti	Helsinki
Turtola, Martti	valtiotieteen lisensiaatti	Jokela
Törmä, Topi	filosofian maisteri	Helsinki
Ulkuniemi, Martti	kouluneuvos	Vaasa
Vaasterä, Alf	everstiluutnantti	Turku
Wadstein, Sven-Erik	toimitusjohtaja	Helsinki
Wallenius, Ossi	osastopäällikkö	Helsinki
Wallin, Lauri	apulaisjohtaja	Vantaa
Valtari, Jukka	yliluutnantti	Helsinki
Valve, Väinö	kenraaliluutnantti	Helsinki
Waris, Ville	professori	Helsinki
Varviala, Esko	toimitusjohtaja	Pennala
Vatanen, Erkki	ylivääpeli	Helsinki

Westersträhle, Hellin	rouva	Helsinki
Westersträhle, S-E	edustaja	Helsinki
Wiitanen, Ilmari	sähköteknikko	Helsinki
Viljanen, Eeva	kirjastonhoitaja	Helsinki
Wirilander, Kaarlo	filosofian tohtori	Helsinki
Voipio, Viljo J.	toiminnanjohtaja	Helsinki
Vuorela, Markku	varatuomari	Helsinki
Vuorela, Pertti	museovirkailija	Helsinki
Vuorenmaa, Anssi	everstiluutnantti	Helsinki
Vuorisjärvi, Esko	valtiotieteen maisteri	Helsinki
Väänänen, Kyösti	diplomi-insinööri	Helsinki
Väänänen, Risto	insinööri	Helsinki
Ylikoski, Pekka	kapteeni	Helsinki
Ylimäki, Martti	karttateknikko	Helsinki
Ylitalo, Eero	hum. kandidaatti	Helsinki

**SOTAHISTORIALLINEN SEURA r.y. —
KRIGSHISTORISKA SAMFUNDET r.f.**

Seuraan kuuluu henkilöitä ja oikeuskelpoisia yhteisöjä, joita kiinnostaa Suomen sotahistoriallisten muistojen tallentaminen ja vaaliminen. Edelleen seura toimii kaikkien ase- ja varushistorian harrastajien ja tutkijain yhdyselimenä. Seuran lähimpänä päämääränä on aatteellisesti ja taloudellisesti tukea sotahistoriallista tutkimustyötä ja asianharrastusta. Tätä työtä seura suorittaa järjestämällä näyttelyitä, esitelmiä, elokuvaesityksiä ja muunlaisia valistustilaisuuksia sekä harjoittamalla julkaisutoimintaa.

Seuran puheenjohtajana toimii eversti Vilho Tervasmäki, varapuheenjohtajana eversti Matti Lappalainen, sihteerinä maisteri Markku Palokangas (puh. Helsinki 176 681/421) ja rahastonhoitajana toimistopäällikkö Leo Saulamo (puh. Helsinki 176 681/353).

Seuran lahjoittajajäsenmaksu on 500 markkaa, ainaisjäsenmaksu 300 markkaa ja vuosijäsenmaksu 30 markkaa. Vuosikirja sisältyy jäsenmaksuun.

ISSN 0357-816x

ISBN 951-25-0174-0